

58182 21



terial y guarniciones de material plástico o textil; de ser plegable; de que armado resulta sólido y robusto; de que el respaldo puede adoptar inclinación graduable y de que las articulaciones son pasadores.

10 En el adjunto plano se ha representado una forma de ejecución del modelo de que se trata.

Como puede apreciarse, el presente modelo de utilidad se refiere a un sillón plegable especialmente diseñado para su construcción en tubo de aleación ligera, y perfiles del mismo material. El respaldo (1) está formado por un bastidor en U articulado en (11) a la bieleta (8). Esta, a su vez, va articulada al bastidor (4), y este último articulado al apoyo (7), en (11). En esta misma articulación y por el lado contrario a la chapa que forma el apoyo, articula también el bastidor (5-6), formándose así el cuadrilátero articulado, que permite el plegado del sillón. Todas las articulaciones se construyen con simples pasadores, constituidos por un remache de acero, hueco en su extremo, lo que permite remacharlo en forma de ojete, por medio de una buterola especial.

25 El bastidor (5-6) está formado por las piezas (5) y (6), unidas por remaches del tipo ya descrito, en (11').

El asiento está formado por el bastidor en U, rematado por la pieza (3) de tubo, remachada. Esta pieza (3), al abrir la silla, al llegar al extremo (10) a ponerse en contacto con el bastidor (4).

30 En el brazo de apoyo y en el extremo anterior, donde articulan las piezas (4) y (5), lleva unas muescas con dientes, que permiten graduar la inclinación del respaldo en tres posiciones distintas.

35 Tanto el respaldo como el asiento van guarnecidos con

•58182

27



tejido de material textil o plástico o combinación de ambos (17), y se fijan cosiéndoles en sus extremos abarcando el tubo.

El respaldo lleva una sola banda y el asiento dos, cruzadas.

40 El apoyo (7) se realiza con chapa de aleación ligera, doblada en ángulo recto. Los extremos de tubos (10), obliteran por medio de tapones del mismo material, salvo los extremos de apoyo (9), que van tapados con tapones de material plástico o similar

45 Este Modelo de Utilidad es realizable en cualquier tamaño adecuado, siendo susceptible de toda clase de modificaciones de detalle que no alteren su fundamento.

NOTA

50 Los puntos que se reivindican para que sean objeto de este Modelo de Utilidad, en España, por veinte años, son los siguientes:

1.- Sillón metálico plegable, caracterizado por que consiste en un bastidor en U invertida que enmarca al respaldo, que se articula, por medio de una bieleta, sobre la zona media de otra U de tubo cuyos extremos de patillas articulan con una nueva U, en sus patillas, en cuya zona media articula el bastidor del asiento constituyendo un paralelogramo articulado que permite el plegado en un sentido y el armado o fijación en el opuesto por medio de una barra tope que se monta fija en la parte posterior de la armadura del asiento, siendo el otro lado del paralelogramo un tramo de perfil metálico que actúa de reposabrazos.

65 2.- Sillón metálico plegable, caracterizado por que en el brazo de apoyo y en el extremo anterior lleva unas muescas con dientes que permiten graduar la posición del respaldo.

.58182

21



3.- "SILLON METALICO PLEGABLE".

Todo ello tal y como se describe en la Memoria que antecede y se representa en el plano adjunto, y a los fines indicados.

70

Consta la presente Memoria descriptiva de cuatro hojas escritas a máquina, por una sola de sus caras, y de una hoja de dibujos.

Madrid, 21 de Enero de 1957

58182

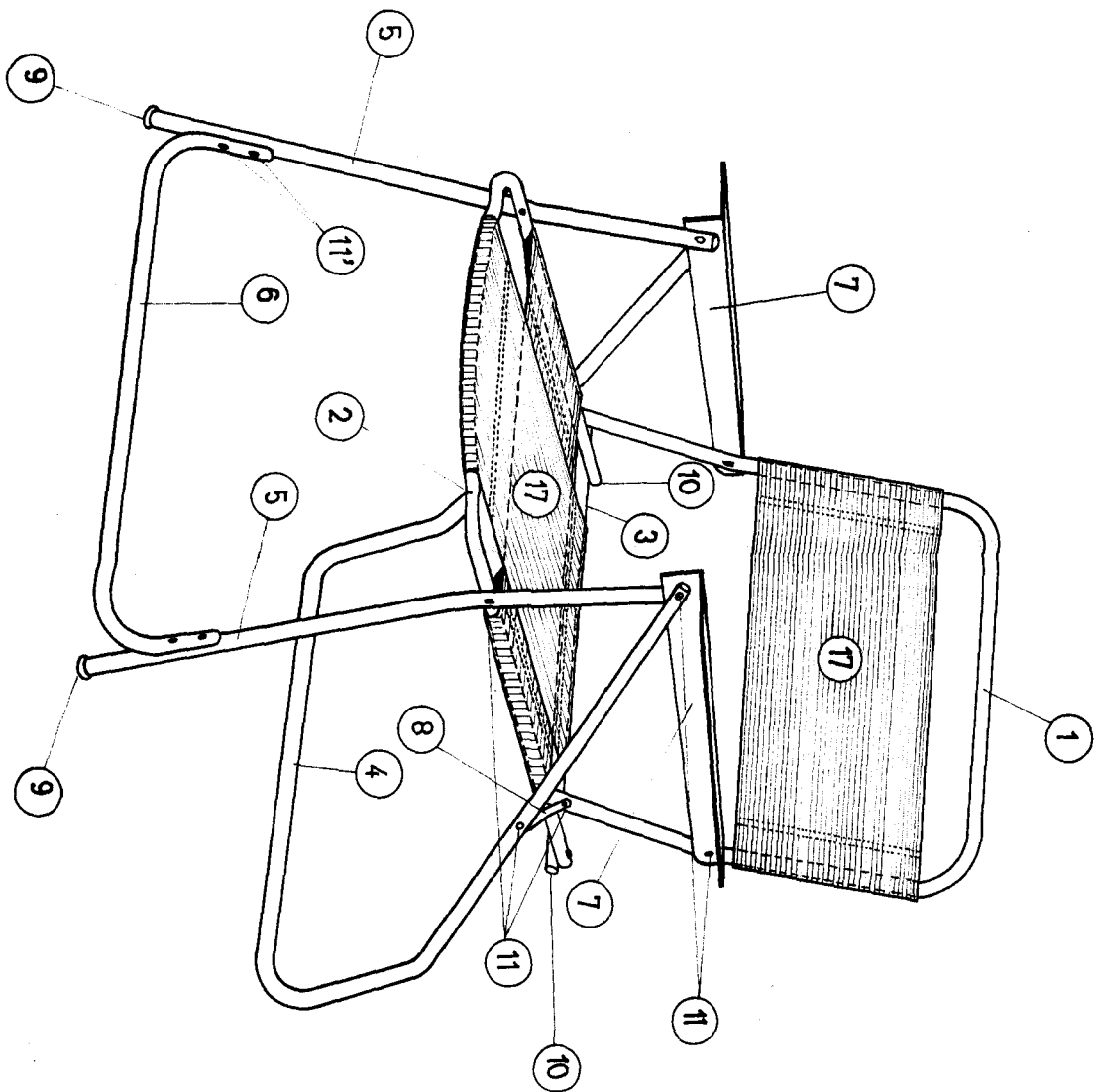

ESCALA VARIABLE



58182

Handwritten signature or mark.