



tales o aleaciones ligeras, combinados con guarniciones de material plástico o textil; de que se pliegan o arman por deslizamiento de uno de los arcos, constitutivos de la pata posterior; de que es muy ligero y de que plegado ocupa escasísimo espacio.

En el adjunto plano se ha representado una forma de ejecución del modelo de que se trata.

Como puede apreciarse, se trata de un sillón de tubo de aleación ligera, cuyas características son las siguientes:

15 El respaldo -1- y el asiento -2-, son iguales y forman un bastidor continuo, unido en sus extremos por un tubo interior. Los herrajes en acero -13-, iguales para ambos, permiten articularlos entre sí. Los brazos -5- de chapa doblada en ángulo recto, llavan remachadas las correderas -6-,
20 que permiten, junto con los dos bastidores -1- y -2-, formar una articulación deslizante, que al final del plegado se transforman en un paralelogramo, quedando, pues, los dos bastidores -1- y -2-, así como los -3- y -4- con los brazos paralelos. Excepto las articulaciones -8- y -13-, todas las demás se obtienen con remaches especiales de vástago hueco en los extremos y remachados en forma de ojete.

Las bandas de material textil o plástico, o combinación de ambos, se sujetan a los bastidores por medio de tornillos rosca chapa. Los orificios de los tubos se hacen por medio de un punzón cónico, que hace un orificio ligeramente abocardado hacia adentro.

Los extremos de las bandas van plegados en dos ángulos sujetos por medio de un ojete metálico, que sirve además para pasar los tornillos.

35 El doblado de los tubos se hace por procedimiento



perfeccionado, por medio de utillaje especial.

Este Modelo de Utilidad es realizable en cualquier tamaño adecuado, siendo susceptible de toda clase de modificaciones de detalle que no alteren su fundamento.

40

N O T A

Los puntos que se reivindican para que sean objeto de este Modelo de Utilidad, en España, por veinte años, son los siguientes:

1.- Sillón metálico plegable, caracterizado por que
45 consista en dos marcos bastidores continuos, constitutivos del asiento y del respaldo, articulados en bisagra, y dotado el de respaldo de unos brazos de perfil en ángulo recto, articulados, provistos de unas correderas que, en combinación con los arcos que forman las patas delantera y trasera, permiten integrar una
50 articulación deslizante que, al final del plegado, se transforma en un paralelogramo, siendo las articulaciones de tipo de vástago hueco en su extremo remachado en forma de ojete.

2.- SILLÓN METÁLICO PLEGABLE.

Todo ello tal y como se describe en la Memoria que antecede y se representa en el plano adjunto, y a los fines indicados.
55

Consta la presente Memoria descriptiva de tres hojas, escritas a máquina, por una sola de sus caras, y de una hoja de dibujos.

60

Madrid, 21 de Enero de 1.957

•58181

•58181

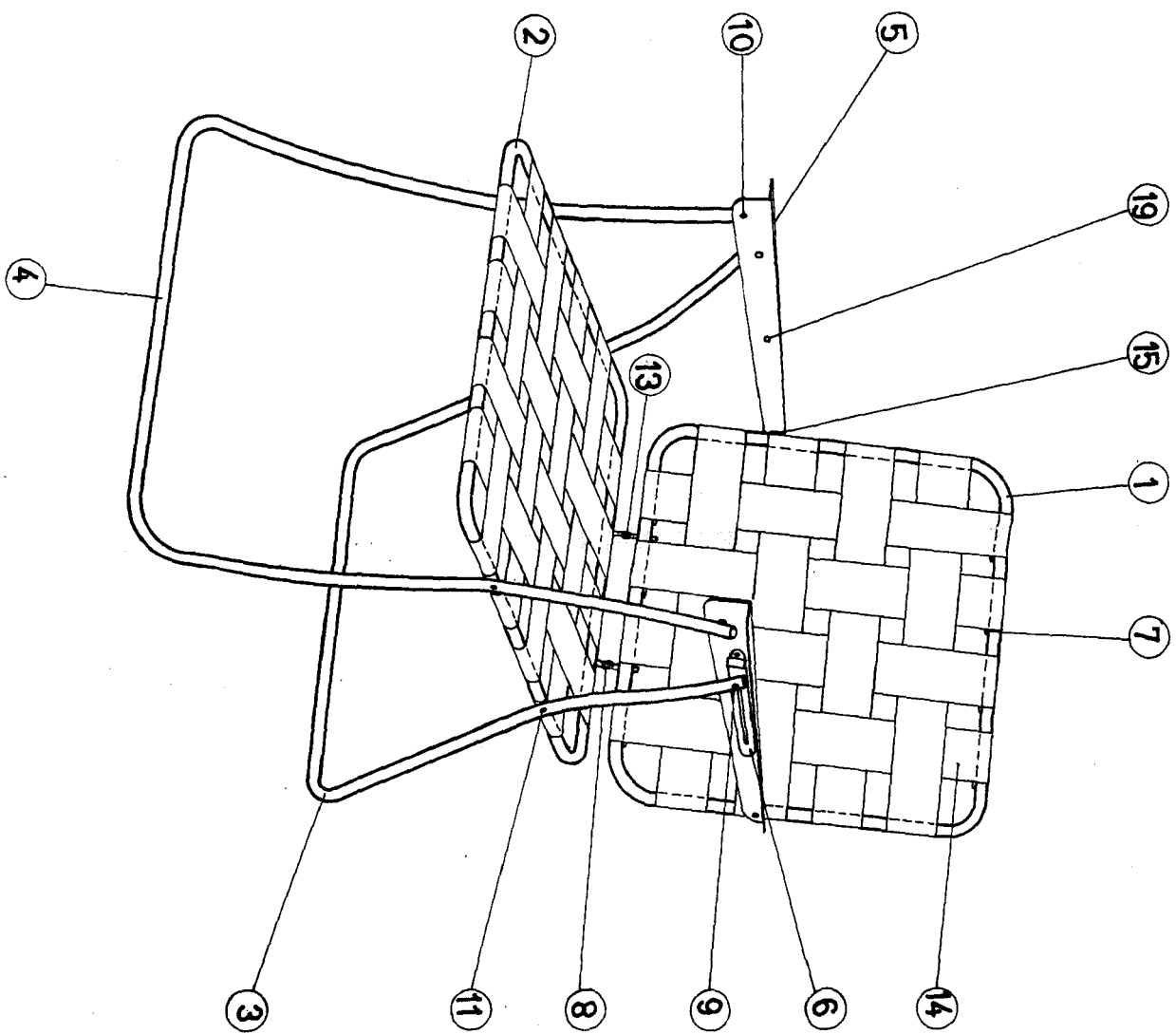

A handwritten signature or set of initials, possibly 'E. E.', written in a cursive style.

