

870 58170



MODELO DE UTILIDAD

por "UN JUGUETE PARA EJERCICIO MENTAL", a favor de Don Juan y Don Pedro VILARRUBIS FERRANDO, de nacionalidad española, residentes en Barcelona, calle Sagrera, 44-58.

MEMORIA DESCRIPTIVA

5 El presente modelo hace referencia a un juguete para ejercicio mental, propio para ser empleado en la distracción de niños de corta edad, con la finalidad de fomentar el uso de su intuición para aprender la forma de los objetos.

10 La esencialidad del pasatiempo a realizar con el juguete que se preconiza, es la de introducir unas figuras geométricas corpóreas, por orificios que coinciden exactamente con el perímetro de los cuerpos, pero que por su condición de volumen en sus tres dimensiones, solo es posible su acceso después de un encarado conveniente y de una orientación exacta.

15 La particularidad mecánica del mismo, es la de estar constituido como juguete, por un cubilete o caja formada por dos mitades semejantes, de aspecto troncocónico, que enca-

58170



5 jan a presión o a rosca, para su cerrado, teniendo la tapa en su superficie superior y en número variable, unas perforaciones que adoptan dibujos de figuras geométricas y que, por lo tanto, son susceptibles de dar paso a través de ellas, a otras piezas que presenten su mismo perímetro y configuración.

10 Con la ayuda de una representación del juguete consignada en la hoja gráfica que se acompaña, se podrá ampliar lo que antecede, describiendo el ejemplo de realización del juguete que ella representa.

En su Fig. 1, aparece en corte seccional, el cubilete. En la siguiente, Fig. 2, se dibuja la planta de la cara superior del mismo y, en la Fig. 3, se presenta en perspectiva, el juguete completo en situación de movilidad.

15 Por el ejemplo dibujado, vemos el cubilete compuesto de sus dos mitades -1 y 2-, y en cuya cara superior -3-, existen en este caso, cinco aberturas o perforaciones -4-, con las siguientes formas: un exaedro, un triángulo, un rectángulo, un cuadrado y un sector circular.

20 Por cada una de estas perforaciones, puede pasar exactamente, la correspondiente pieza -5-, siempre que se coloque en la posición acertada para su fácil entrada, siendo ésta la cualidad del juguete que más agudiza la capacidad de raciocinio del niño, y donde radica la virtud aleccionadora o didáctica del juego.

25 Las distintas y vistosas coloraciones de las múltiples piezas que pueden componer el conjunto, completan la efectividad y acierto del mismo.

Así, en la Fig. 3, puede apreñarse, en la mitad superior del cubilete, que aparece desprendida de su base, cómo



tiene una de las piezas (la triangular), puesta a medio introducir, y cómo la mitad inferior o base, desempeña el papel de depósito de las piezas -5-, que se van introduciendo correctamente.

5 En el agradable aspecto del material plástico utilizado para su elaboración se concreta otro de los atractivos, y en los detalles de cantidad, dimensión, colorido y distribución, cabrán múltiples variantes, que no por ello alterarán la esencialidad del modelo.

10 - N O T A -

Se reivindica como objeto del presente modelo de utilidad:

15 1ª.- Un juguete para ejercicio mental, destinado a niños de corta edad, que se caracteriza por estar constituido por una serie de figuras prismáticas de perímetro poligonal distinto, en que todas ellas coinciden exactamente con el correspondiente orificio practicado en la tapa superior de un cubilete, donde quedan alojadas las figuras una vez introducidas.

20 2ª.- El propio juguete de la reivindicación anterior, que se caracteriza por estar constituido por dos mitades: base y tapadera, las dos de dimensión análoga y forma troncocónica, de las que la parte superior o tapa es la que ostenta en su cara plana circular, las perforaciones de formas poligonales distintas, que son la esencialidad del juguete; pudiéndose cerrar las dos mitades del cubilete, por simple presión
25 o rosca.

3ª.- UN JUGUETE PARA EJERCICIO MENTAL.

Madrid, 19 de Enero de 1957

F.P.
Manuel Sorajic

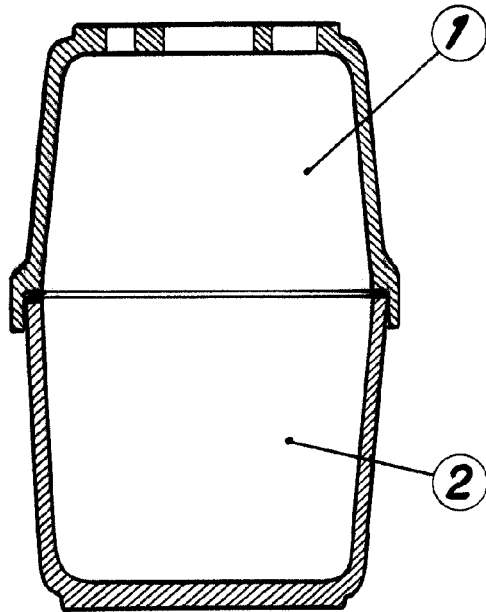

Fig. 1

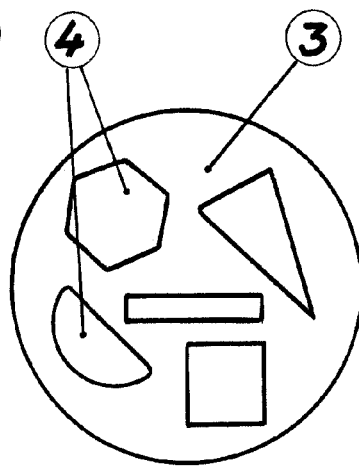

Fig. 2

•58170

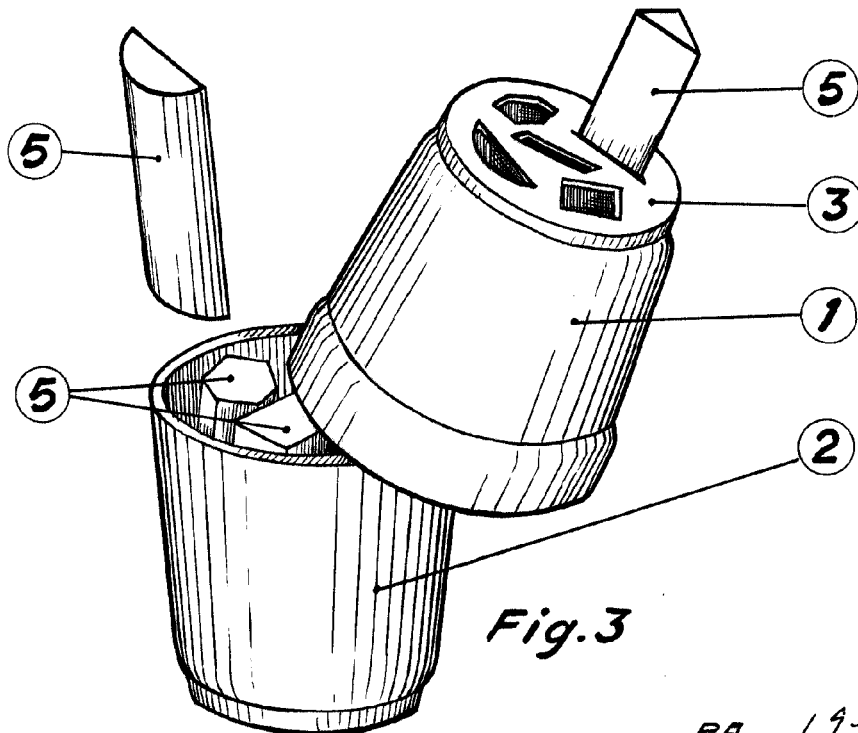

Fig. 3

RA. 19-1057
Fernando Peraire
[Signature]

Escala variable