

H/V.

•58164



- 1 -

# Memoria Descriptiva

*para*

un Modelo de Utilidad,  
por veinte años en España

*a favor de*

Domingo Acha y Cia. Ltda.

- sociedad española -

*residente en*

Ermua (Vizcaya)

General Mola, 22

*por:*

" J U G U E T E "



•58164

18 E



2.-

5 El presente modelo de utilidad se refiere a un juguete, que consiste en un blanco para el juego de tiro infantil, en el que, el conjunto de la figura que forma éste, consta de una parte inferior, que permanece fija, y otra, que al hacer blanco en la diana dispuesta en la parte fija, sale proyectada hacia arriba y es necesario volver a montarla.

10 Esa parte móvil, que con su extremo inferior cubre el superior de la fija, va unida a una pieza metálica hueca, que se aloja en una mediacaña montada en la parte fija del blanco, sobre la cual va a su vez dispuesta exteriormente otra mediacaña, que en el extremo inferior presenta una aleta, que entra en un vaciado de la primera y sirve de apoyo a un resorte, que por su otro extremo impulsa hacia arriba a la pieza solidaria de la parte móvil del blanco.

15 La mediacaña exterior se prolonga, al otro lado del blanco fijo, por ventanas practicadas en él al efecto, en dos salientes, en los cuales va montada la diana; y en su parte superior lleva una lengüeta perpendicular a su fondo, que entra en un vaciado de la mediacaña fija y engancha en un escalón de la mediacaña unida al blanco móvil, en la posición en que el resorte está comprimido, y dicho blanco móvil sujeto, tapando en parte el extremo del fijo.

20 Con tal disposición cuando con la flecha, dardo o proyectil disparado se dá en la diana, ésta, por intermedio de los salientes de la mediacaña exterior, la hace bascular sobre su lengüeta que entra en la mediacaña fija, con lo que el enganche que sujeta la pieza unida a la parte móvil del

58164

3.-

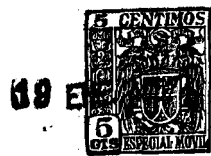

blanco se suelta y el resorte lanza verticalmente dicha parte móvil.

5 El blanco en su conjunto puede representar cualquier figura, de la que la parte que se lanza verticalmente sea su remate (por ejemplo un sombrero, un pájaro, un muñeco, etc.), sin que tal variación, así como las que puedan hacerse en la forma, tamaño y materiales con que se construyan las distintas partes del juguete, o las que se introduzcan en los detalles de su presentación y organización, afecten a la esencialidad reivindicada, por lo que, los juguetes que se cons-  
10 truyen, dentro de la idea general reseñada, con cualquiera de esas modificaciones, no serán sino variantes, igualmente comprendidas y protegidas por el presente registro.

15 En esta idea, las adjuntas figuras corresponden únicamente a una forma de ejecución, sin carácter alguno limitativo, que se presenta a título de ejemplo de realización, para concretar cuanto se dice en esta memoria descriptiva.

La fig. 1 presenta la vista de frente de un juguete, establecido de acuerdo con el modelo que se reivindica.

20 La fig. 2 corresponde a la vista del mismo por la parte posterior.

La fig. 3 muestra la sección transversal en alzado del juguete, por el plano que pasa por el eje del mecanismo principal del mismo montado.

25 La fig. 4, de modo análogo, se refiere a cuando dicho mecanismo ha sido disparado.

La fig. 5 ilustra la vista lateral del repetido mecanismo.

.58164

4.-



Con referencia a tales figuras y a los números que sobre ellas designan las partes y detalles del juguete representado, que interesan a los fines de esta memoria, la descripción del mismo es como sigue:

5 El juguete está constituido por el blanco 1, que en este caso representa un muro con figuras, montado en las ranuras de los soportes 2 y que presenta el disco 3, que constituye la diana y es movable respecto al blanco, como en seguida vamos a detallar.

10 Dicho blanco 1, en su parte superior, representa solo medio huevo, o la figura de que se trate en otro caso, el que cubre parcialmente otra parte movable 4, que precisamente se dispara, según indica la flecha, cuando la puntería acierte en la diana 3.

15 El mecanismo que dá lugar a tal funcionamiento es el siguiente: en el blanco 1 va fijada la mediacaña 5, que se prolonga hasta la proximidad del borde superior de dicho blanco, y sobre ella se encaja otra mediacaña 6, que en la parte inferior tiene la aleta 7, que entra en la ranura 8 dispuesta al efecto en la mediacaña 5.

20 La mediacaña 6 lleva unos salientes 9, que atraviesan el cartón 1, para sujetar la diana 3, y un resalte 10, que se aloja en el vaciado 11, de la mediacaña 5, y en un rebajo 12 que presenta la pieza 13, portadora de la parte móvil 4 del blanco, que también tiene forma de mediacaña y va alojada en el interior de la 5, sujeta como se ha dicho en el tablero 1.

25

.58164

5.-



5 Con tal disposición, cuando la parte móvil 4 ocupa su posición inferior, es decir, el juguete está montado, el resorte 14, comprendido entre la aleta 7 de la mediacaña 6 y el extremo inferior 15 de la pieza 13, está comprimido y el resalte 10 sujeta a la pieza 13 por su vaciado 16.

10 Cuando la flecha o dardo con ventosa o proyectil hace impacto en la diana 3, ésta, por las piezas 9 de unión, empuja hacia atrás a la mediacaña exterior 6, con lo que la aleta 10 suelta el borde 16 y la parte 4, por la acción del resorte 14, sale disparada hacia arriba, como indican las flechas de las figs. 1 y 3.

15 Para montar el juguete, la pieza 4 se coloca en su sitio, colocando su soporte 13 en la mediacaña 5, hasta que el resalte 10 queda montado en el borde 16, sujetando la indicada pieza.

=====

.58164

6.-



N O T A.-

=====

El presente modelo de utilidad comprende las siguientes reivindicaciones:

5 1. - Juguete, caracterizado porque consiste en un blanco para el juego del tiro infantil, que consta de una pieza vertical plana, montada en ranuras de soportes transversales, y otra móvil, impulsada hacia arriba por un resorte y sujeta por la diana, que va montada en la parte fija, de modo que se mueve perpendicularmente a ella cuando recibe el  
10 impacto.

15 2. - Juguete según lo reivindicado en el punto anterior, caracterizado porque la parte móvil del blanco va unida a una pieza metálica hueca, que se aloja en una mediacaña, montada en la parte fija del blanco, sobre la cual va a su vez dispuesta, exteriormente, otra mediacaña, que en el extremo inferior presenta una aleta, que entra en un vaciado de la primera y sirve de apoyo al resorte, que por su otro extremo impulsa hacia arriba a la pieza de que es solidaria la parte móvil del blanco.

20 3. - Juguete según lo reivindicado en los puntos anteriores, caracterizado porque la mediacaña exterior se prolonga, al otro lado de la parte fija del blanco, en aletas salientes, en las cuales va montada la diana.

25 4. - Juguete, según lo reivindicado en los puntos anteriores, caracterizado porque la mediacaña exterior presenta en su parte superior un dobléz, perpendicular a su fon-

58164

7.-

19 E



do, que entra en un vaciado de la mediacaña fija y engancha en un escalón de la pieza unida al blanco móvil, sujetándole en la posición en que el resorte está comprimido, y parte del blanco móvil se superpone al extremo superior del fijo.

5

5.- " J u g u e t e " .

Según se describe y reivindica en la presente memoria descriptiva y se ilustra con los dibujos que a la misma se acompañan.

10

Consta esta memoria de siete hojas foliadas y escritas a máquina por una sola cara.

Madrid, a 19 de Enero de 1957.

FIG. 1

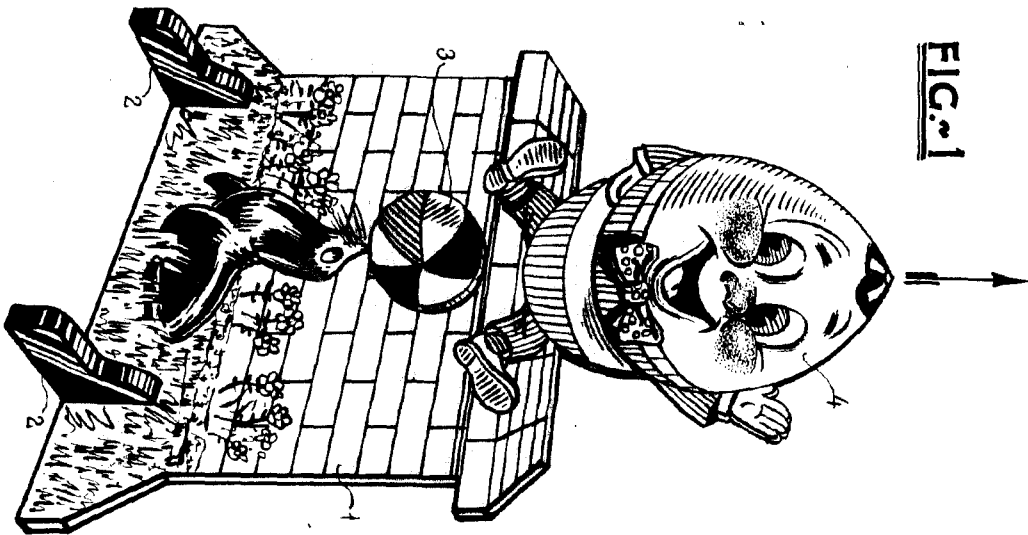

•58164

FIG. 2

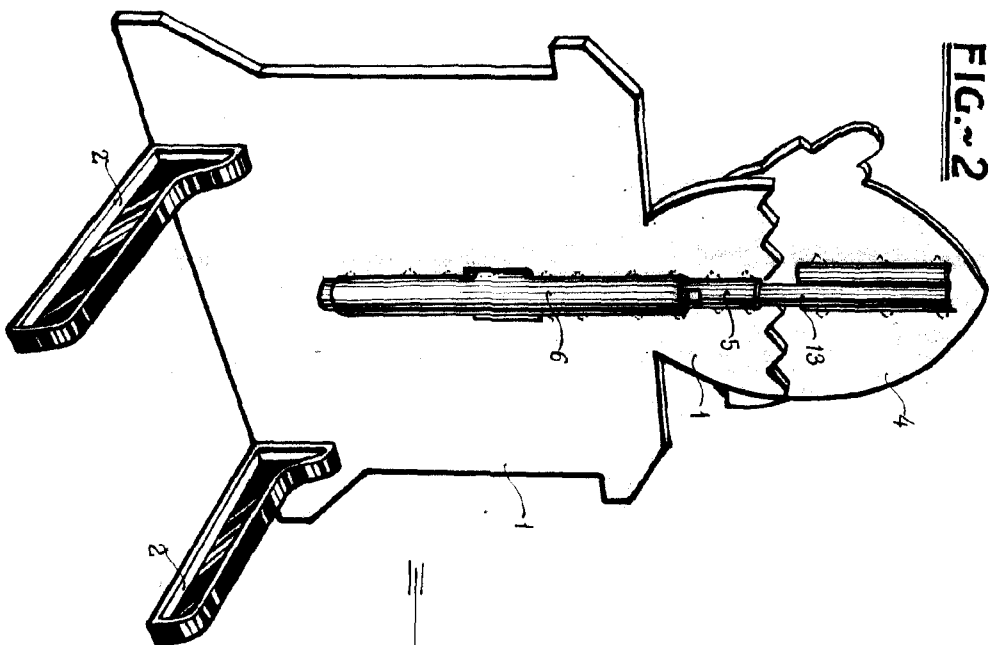

FIG. 3

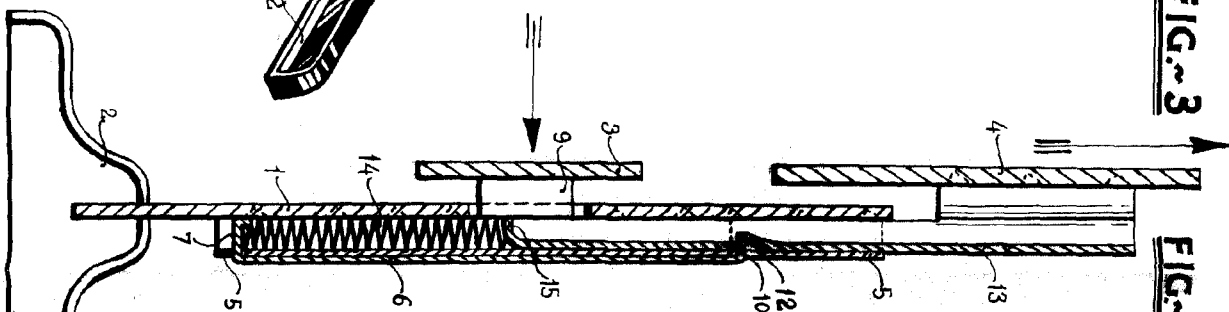

FIG. 4

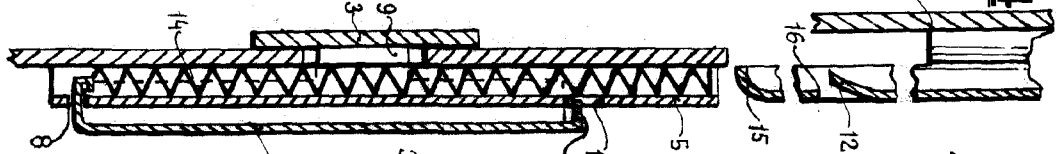
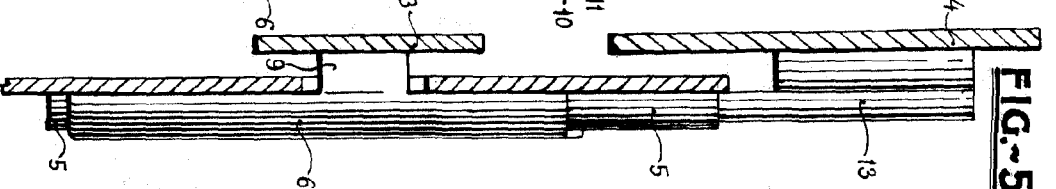

FIG. 5



•58164

COPIA VERBALE

BOJA UNICA.



1957

Domingo Acha y Cía., Ltda.

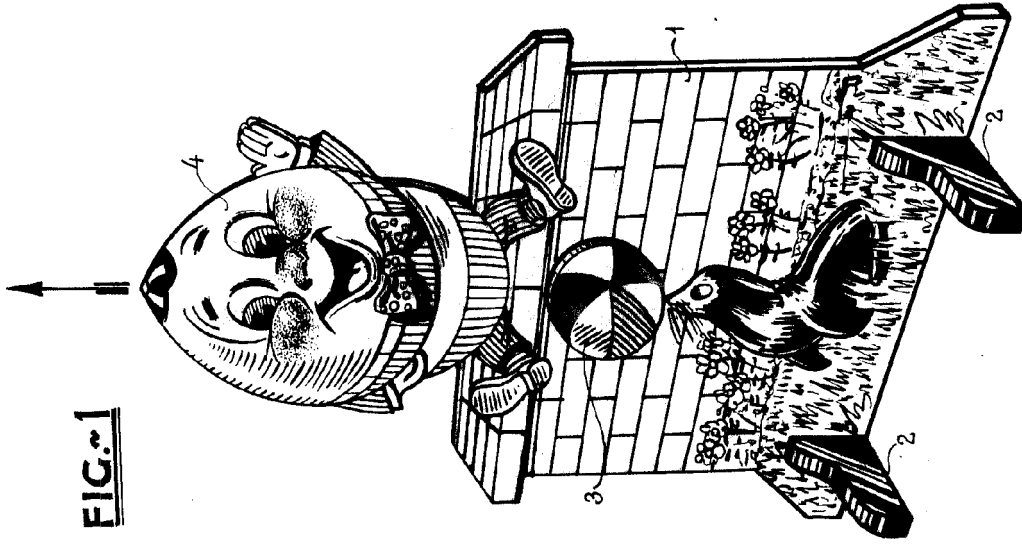
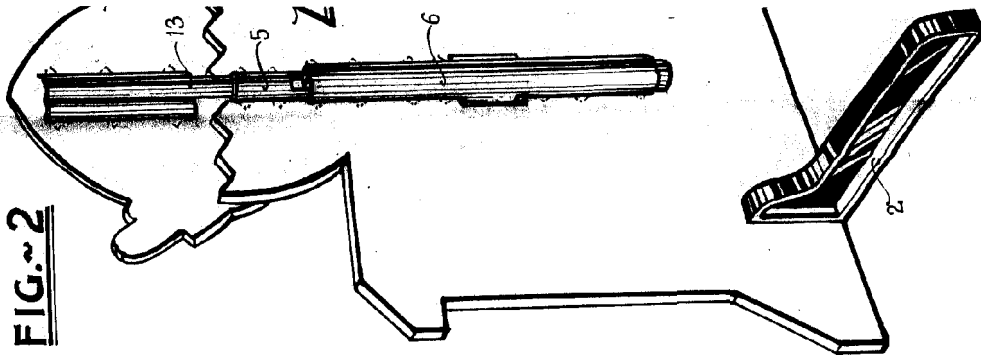

FIG. 1

FIG. 2



58164