

19



•58160

M O D E L O  
D E  
U T I L I D A D

para "UN APARATO PORTATIL DE PRECAUCION Y SEGURIDAD PARA ESTACIONAMIENTO DE VEHICULOS EN LUGARES DE ESCASA VISIBILIDAD", a favor de Don Rodolfo SCHRADER VOSS y Don Juan B. RUIZ LLONCH, residentes en SABADELL (Barcelona), Cruz, 65.

- . -

MEMORIA DESCRIPTIVA

Se refiere el presente modelo de utilidad a un aparato portátil de precaución y seguridad para estacionamiento de vehículos en lugares de escasa visibilidad.

5. Las causas de la mayoría de accidentes ocurridos por la noche en curvas de visibilidad limitada, son casi siempre debidos a que el automóvil, que, por distintas circunstancias, queda inmovilizado en mitad de la curva, es embestido por otro, que aunque marche a velocidad moderada, le es materialmente imposible aplicar los frenos con suficiente antelación para evitar la colisión.
10. En estos casos, las luces de posición del automóvil para-

58160



do no son suficientes para poder ser visto desde una distancia prudencial, y es entonces cuando se impone el uso del aparato objeto del presente modelo de utilidad.

5. Este aparato consiste en una señal de peligro sostenida por un trípode, iluminada por una lámpara que toma la corriente de una batería y que cuando se coloca a distancia prudencial del vehículo estacionado fuera de la curva en que se halla detenido evitándose con ello muchos accidentes.

10. Por otra parte presenta además ventajas y utilidad puesto que además de ser una señal de iluminación, protección y seguridad, permite la iluminación total de la parte trasera del vehículo, constituye una lámpara portátil para casos de señalización y una lámpara auxiliar para casos de averías, como por ejemplo, cambio de ruedas durante la noche.

15. Con el fin de facilitar la explicación se acompaña a la presente memoria una lámina de dibujos en la que se ha representado un caso de realización que se cita a título de ejemplo.

En el dibujo:

20. la figura 1, muestra el aparato en vista frontal, armado, la figura 2, indica la vista lateral del mismo, según fig. 1, la figura 3, es un detalle del trípode para mostrar su plegado.

25. Consiste el modelo en su cuerpo principal -1- que en la parte superior comprende la cabeza -2- como foco luminoso, que por un lado -3- es de color rojo, para señalización y alarma y por el opuesto -3'- es transparente incoloro, a fin de proporcionar iluminación natural a la trasera del vehículo.

30. Del lado del emisor la luz roja, presenta una pantalla triangular -4-, plegable por sus dos alas según las líneas -5-, que se ilumina suficientemente para destacar su contorno rojo -6-,

58160



como señal de precaución.

5. La parte inferior del cuerpo -1- se acopla a un tripode formado por un vástago -7- con cruceta -8-, sobre un pedestal -9- del cual salen en articulación tres pies -10- que son plegables hacia el pedestal según se indica en la figura 3, en detalle -F- y en la figura 2, en conjunto.

La figura 2, demuestra como se pliega totalmente el aparato para su guarda en el vehículo.

10. Dentro de su esencialidad puede ser llevado a la práctica el modelo en otras formas que difieran en detalle de la indicada a título de ejemplo en la descripción a las cuales alcanzará igualmente la protección que se recaba. Podrá, pues, construirse en cualquier tamaño, con los materiales más adecuados por quedar todo ello comprendido en el espíritu de las reivindicaciones.

- . -

N O T A

15. Descrito el objeto y utilidad de la invención, lo que se declara como no divulgado ni practicado en España, comprende las siguientes reivindicaciones:

20. 1. Un aparato portátil de precaución y seguridad para estacionamiento de vehículos en lugares de escasa visibilidad, caracterizado esencialmente por estar constituido por dos elementos acoplados en sentido axial, de los cuales el superior es un cuerpo que en su extremo lleva una carcasa portadora de la luz que se alimenta de una batería y que en un frente de esta carcasa presenta un reflector con cristal rojo y en el opuesto otro similar con cristal incoloro, comprendiendo en el contorno de esta carcasa

25.

58160



una pantalla, de señalización triangular y plegable para constituir junto con el reflector rojo, la señal reglamentaria de precaución.

5. 2. Un aparato según la anterior reivindicación en el que, el cuerpo se acopla por su parte inferior al segundo elemento que está formado por un trípode en el cual un cuerpo central lleva articuladas y plegables sobre él, a unas patas, mientras que por el lado opuesto se prolonga mediante una espiga y cruceta adecuadas para encajar en el cuerpo del elemento superior en adecuada profundidad, para su buena estabilización.
- 10.

3. Un aparato portátil de precaución y seguridad para estacionamiento de vehículos en lugares de escasa visibilidad.

15. Según se describe y reivindica en la presente memoria descriptiva que consta de cuatro hojas, foliadas y escritas a máquina por una sola cara, acompañadas de una lámina de dibujos.

Madrid, a 19 de Mayo 1957

RODOLFO SCHRADER VOSS

JUAN B. RUIZ LLONCH.

p. a.

*[Handwritten signature]*

Fig. 1

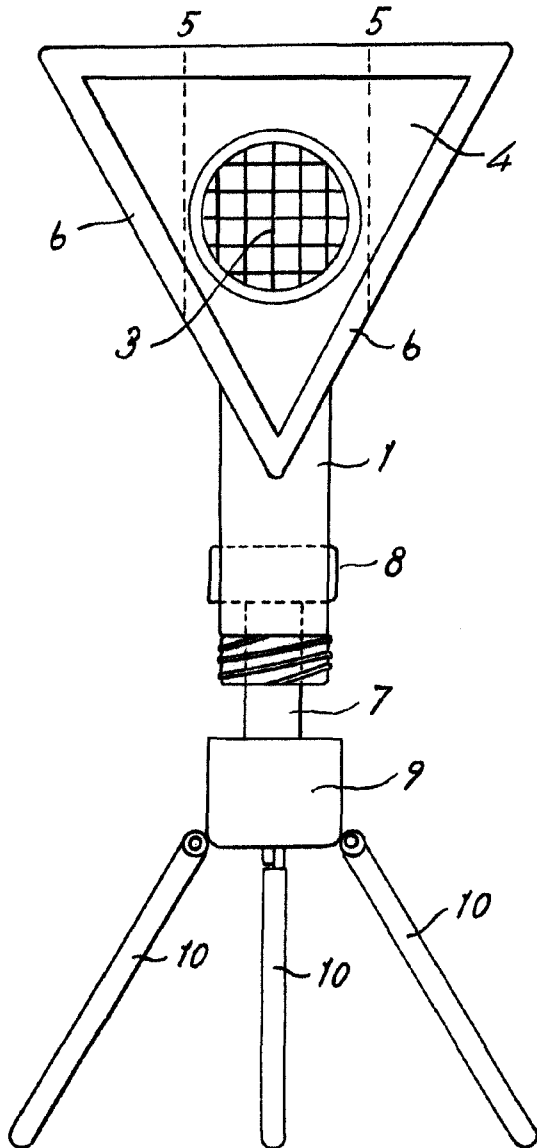
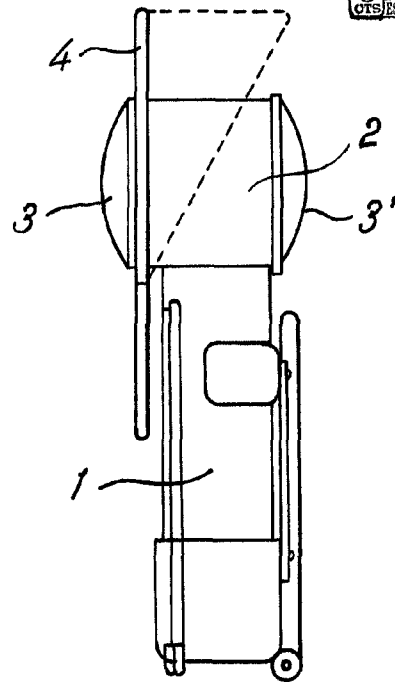
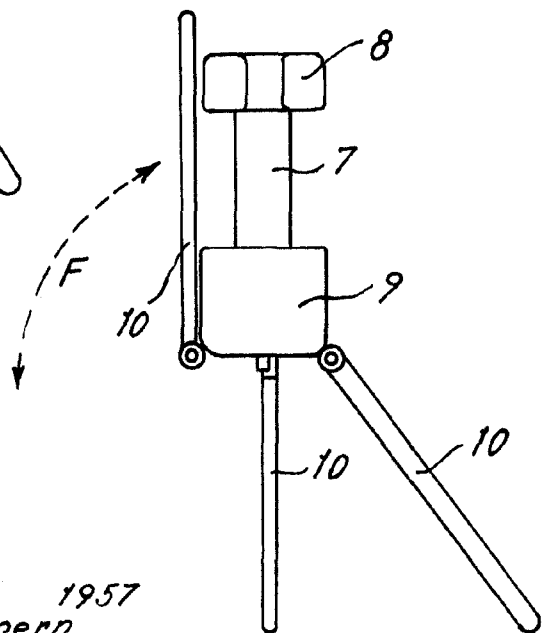

Fig. 2



58160

Fig. 3



Madrid, 1957  
p.p. Jaime Isern