

58107

58107



MODELO DE UTILIDAD

por 20 años

por "UN RADIORRECEPTOR ULTRALINEAL DE GRAN POTENCIA, PERFECCIONADO", a favor de D. Salvio Parera Muñoz, de nacionalidad española, domiciliado en Barcelona, Jaime Roig, nº 5, 2º.

=====

MEMORIA DESCRIPTIVA

Como es sabido, la tendencia actual en la técnica de la reproducción del sonido, con alta fidelidad, es la utilización de grandes potencias en el altavoz, el cual debe estar acondicionado en cajas especiales, por lo general de gran tamaño, para compensar la resonancia de graves propia de los altavoces de diámetro considerable.

Al alcanzar elevados niveles de energía acústica, no ha sido posible hasta el presente encerrar en una sola ca



10. ja el altavoz, el chasis del receptor amplificador y el tocadiscos, ya que se producen realimentaciones y acoplamientos indeseables, con la consiguiente distorsión, por lo cual, se han venido construyendo todos estos aparatos desglosando la caja del altavoz, el radioreceptor y el tocadiscos, suponiendo todo ello muebles que ocupen una
15. mayor superficie, lo que para casas particulares representa un serio inconveniente la mayoría de las veces, teniendo además la perspectiva de agravarse con la introducción de la televisión, ya inminente en nuestro país.

20. El radioreceptor de gran potencia que se describe en este Modelo de utilidad, presenta unos perfeccionamientos en su disposición, que permite el montaje de todo el receptor y amplificador, así como el tocadiscos, incorporados en la propia caja del altavoz, sin tener ningún acoplamiento en el máximo volumen, que puede estimarse
25. del orden de 15 wattios, con respuesta lineal.

30. Para mejor comprensión, se adjuntan unos dibujos, a título de ejemplo, en los que la Fig. I representa esquemáticamente uno de estos radiorreceptores y la Fig. II detalla la suspensión elástica de todos los elementos en donde puede producirse microfonismo.

La caja -1- del altavoz, tiene en su parte superior una tapa -2- que cubre simultaneamente a un tocadiscos y a los botones de mando -8- del receptor-amplificador junto con su dial.

35. La suspensión de todos los chasis es flotante, es decir, por medio de una serie de resortes -3- indicados en el detalle del chasis -4- de receptor de la Fig. II.

En el propio chasis -4-, existen unas plataformas -5- unidas al mismo, a través de enlaces también elásticos -6-,



40. así como las piezas montadas sobre la misma, tales como los zócalos de las válvulas y todos los elementos microfónicos, con lo cual no reciben ninguna vibración por contacto directo entre masas rígidas, sino tan solo la transmitida por el aire, que es insuficiente para perjudicar.
- 45.

Es también esencial la disposición de las pantallas -7- normales a la plataforma -5- que protegen a los elementos esenciales de toda perturbación, al mismo tiempo que facilitan el montaje.

50. Todo cuanto no afecte, altere, cambie o modifique la esencia del radioreceptor descrito, será variable a los efectos del actual Modelo.

**N O T A.**

- Se reivindica como objeto de este registro por Modelo de utilidad:
- 55.

1. - Un radioreceptor ultralíneal de gran potencia, perfeccionado, caracterizado porque los chasis metálicos van montados en suspensión elástica flotante, en el interior de la caja de un altavoz de gran potencia, teniendo fundamentalmente unas plataformas unidas elásticamente al chasis, de las cuales se levantan normalmente unas pantallas que preservan de toda perturbación a los elementos que presentan microfonismo, todos los cuales, a su vez, están montados elásticamente sobre las pantallas y la plataforma de las mismas.
- 60.
- 65.

Sean cuales fueren las circunstancias que concurren con la esencialidad del Modelo de utilidad definido en la anterior reivindicación, cual objeto es:

2. - "UN RADIORRECEPTOR ULTRALINEAL DE GRAN POTENCIA, PERFECCIONADO".
- 70.

58107



Consta la presente memoria de cuatro hojas foliadas, mecanografiadas por una sola cara y del dibujo unido a la misma.

Barcelona, veintisiete de diciembre de mil novecientos  
75.      tos cincuenta y seis.

P.A. de D. Salvio Parera Mañoz,

L. DURÁN  
P. P.

D. SALVIO PARERA MUÑOZ

HOJA ÚNICA

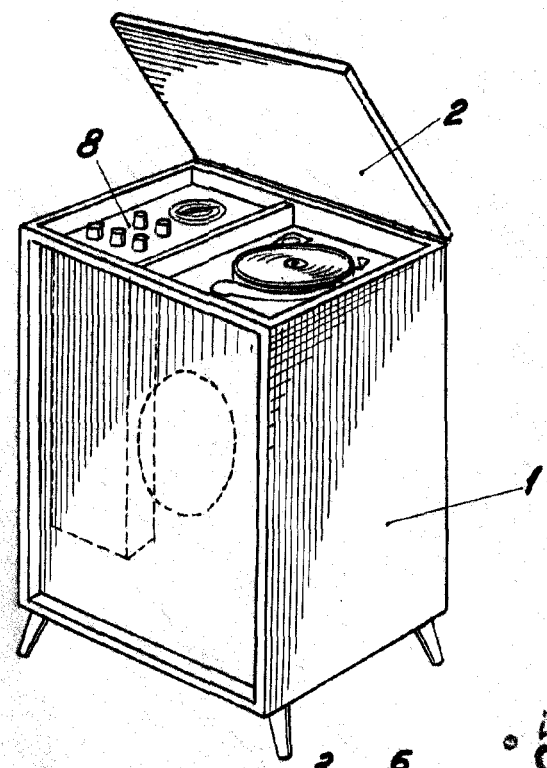

58107

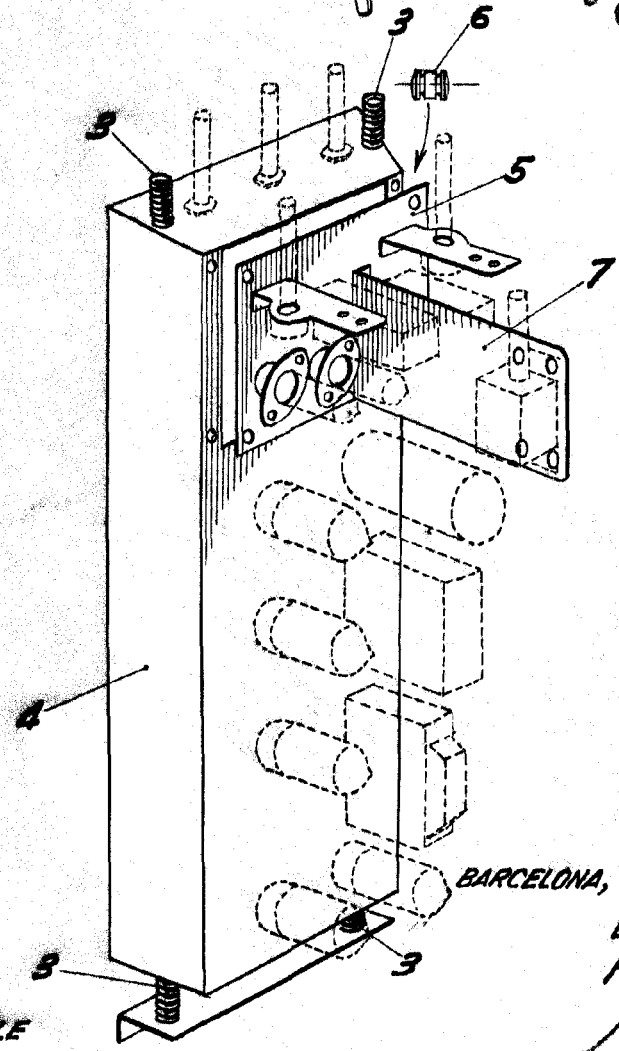

BARCELONA, 27 DICIEMBRE DE 1956

L. DURAN  
P.R.

ESCALA VARIABLE