

58101

16 EN



M E M O R I A D E S C R I P T I V A
de un MODELO DE UTILIDAD a nombre de:
Don FELIX REY APEZTEGUIA, súbdito espa-
ñol, domiciliado en MADRID, Barceló,13
(España), por "MECANISMO DE MUSICA CON
DISCO PORTAIMAGENES DE GIRO INTERMITEN-
TE".

=====

El presente modelo de utilidad se refiere a un mecanis-
mo de música de funcionamiento a resorte, del tipo de los
usados en las conocidas cajas de música, que se halla dotado
de la especial peculiaridad de llevar incorporado un disco
5 portaimágenes, el cual, merced a la especial disposición en
que está concebido, gira intermitentemente, cada determinado
espacio de tiempo y en pequeños ángulos, a fin de ir presen-
tando por una ventanilla apropiada, dispuesta en la carcasa
o caja contenedora del mecanismo, las sucesivas imágenes, re-
10 tratos o fotografías, dispuestas en serie circular sobre el
indicado disco.

Este mecanismo podrá adaptarse a un limitado número de
cajas u objetos de diversos formatos y apariencia exterior,
ofreciendo la novedad de que al funcionar por cualquier moti-



mo, visto por su parte posterior.

La figura 2 es una vista similar, contemplada desde un lateral.

La figura 3 nos muestra en planta el mecanismo, y por
50 último

La figura 4 el anverso del disco portaimágenes.

En las expresadas figuras, podemos contemplar como sobre la base(1)del resorte o mecanismo musical, mediante los tornillos(2),se dispone el soporte(3)conformado en "U", el
55 cual sirve de sustentación y cojinete al eje (4).

El eje (4) está rematado en uno de sus extremos por el piñón (5) que engrana con la rueda dentada (6) prevista en el cilindro de púas (7), siendo de este último de donde recibe la fuerza motriz el disco portaimágenes. En el extremo
60 opuesto, el eje (4) está provisto de la leva (9) con brazo (10) y pitón (11), hallándose este conjunto separado del soporte (3) mediante la arandela (8).

En la rama más larga o elevada del soporte (3), inmediatamente encima de la leva (9) y del brazo (10), se encuentra dispuesta la cruz de malta (13), la cual está remachada
65 mediante el casquillo (14) al disco portaimágenes (15), hallándose a su vez este conjunto establecido sobre el bulón (16), el cual sirve de eje de giro, habiéndose previsto la arandela (17) para determinar una separación entre la cruz
70 de malta (13) y el soporte (3) y, finalmente, la tuerca (18) que afirma al bulón (16).

El funcionamiento del mecanismo, se deduce fácilmente de la contemplación de las figuras y de la lectura de su descripción. Puesto en marcha el mecanismo musical, el cilindro
75 de púas (7) hace girar al eje (4), el cual transmite el giro a la leva (9) y al brazo con pitón (10), quienes a su vez,



actúan sobre la cruz de malta (13), determinando en cada vuelta completa del eje (4), un pequeño giro del disco portaimágenes (15). Este disco, estará dotado de tantas imágenes como
80 entradas tenga la cruz de malta, las cuales a su vez, determinarán el ángulo de giro del disco en cada avance.

Todo lo expuesto es fiel reflejo de la invención, la cual deberá considerarse en su aspecto más amplio posible, pudiendo ser variables los materiales en que se construya, los
85 formatos exteriores de la carcasa o caja contenedora del mecanismo, el número de imágenes dispuestas en el disco, así como su medio de grabación o tema sobre el que versen y, en general, todos cuantos detalles no afecten a la esencialidad que se reivindica.

90

REIVINDICACIONES.

1.- Mecanismo de música con disco portaimágenes de giro intermitente, caracterizado por establecerse sobre la base del mecanismo musical, sujeto mediante tornillos, un soporte en forma de "U", dotado uno de sus lados de altura mayor que la
95 del opuesto, cuyo soporte hace de cojinete de un eje que por uno de sus extremos está rematado en una rueda dentada que engrana con otra prevista en el cilindro de púas del mecanismo musical, mientras que dicho eje, en el extremo opuesto, está dotado de una leva y de un brazo provisto de un pitón, cuyos
100 elementos actúan sobre una cruz de malta dispuesta inmediatamente encima, sobre la rama de mayor longitud del soporte en "U", siendo esta cruz de malta solidaria mediante casquillo remachado o engarce apropiado, de un disco portador de una serie o sucesión circular de imágenes, y hallándose la cruz de
105 malta y el disco portaimágenes montados sobre un bulón o eje

= 5 = 58101 16 EN



común, que permite su libre giro, habiéndose previsto sobre el disco un número de imágenes igual al de entradas practicadas en la cruz de malta.

110 2.- MECANISMO DE MUSICA CON DISCO PORTAIMAGENES DE GIRO INTERMITENTE!

Tal como se describe y reivindica en la presente Memoria descriptiva que consta de cinco hojas escritas a máquina por una sola cara y de una lámina de dibujos.

Madrid, 16 de Enero de 1.957.

ANTONIO FERNANDEZ PASQUAL
A.P.



16 ENERO

FIG. 1

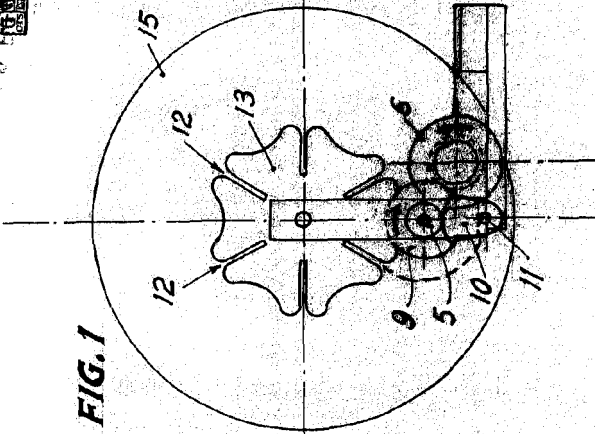
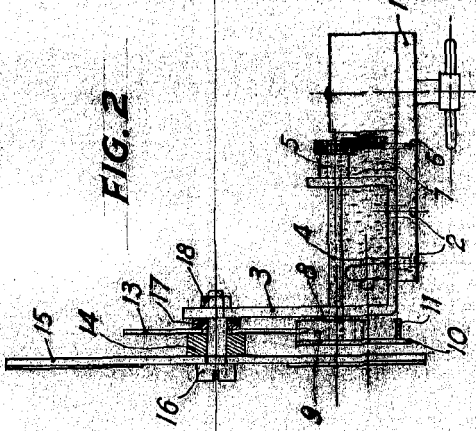

FIG. 2



•58101

•58101

FIG. 3

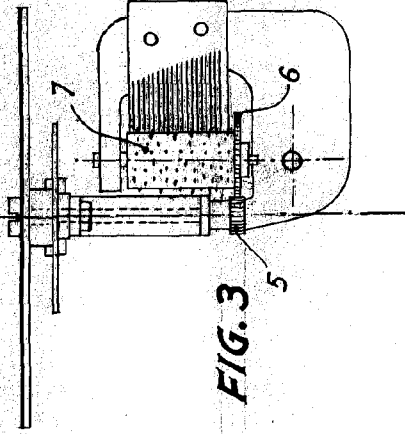
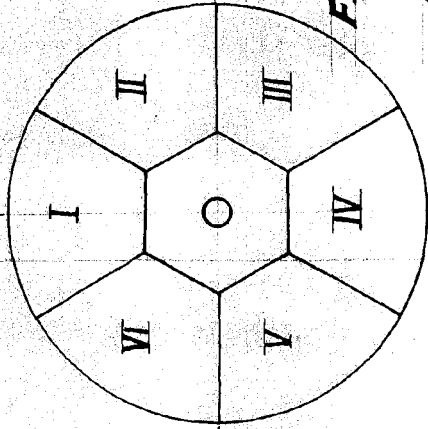

FIG. 4



MADRID, 16 DE ENERO DE 1.957

ANTONIO FERNANDEZ PASCO
[Signature]