

58000

16 EN



MEMORIA DESCRIPTIVA.
=====

MODELO DE UTILIDAD.

PAIS : ESPAÑA.

DURACION : 20 AÑOS.

OBJETO : "UN OBJETO DE BISUTERIA INTERCAMBIABLE".

=====

A nombre de : DON JACINTO VIZMANOS LAZARO.

Residente en : MADRID, Siema, 4.

Nacionalidad : ESPAÑOLA.

(M. U. 873. P/O).



• 88 099

La presente memoria se refiere como su enunciado indica, a un objeto de bisutería de características especiales que puede ser un pendiente, broche, gemelo, colgante u otro de esta clase, con la particularidad que con un solo objeto pueden tenerse varios distintos ya que mediante el acoplamiento de un automático en la base del objeto, puede variarse la piedra, colgante o perla que constituya el embellecimiento del mismo, obteniéndose variados efectos con la misma base.

5.- Por el aludido objeto se solicita el correspondiente privilegio de Modelo de Utilidad, conforme y al amparo del vigente Estatuto sobre Propiedad Industrial, a fin de garantizar a favor del recurrente el derecho a la explotación exclusiva del mismo en toda España y Colonias.

10.- A continuación se hará una detallada y completa descripción del aludido objeto de bisutería intercambiable, con referencia a los planos que se acompañan en los que se representa:

15.- En la Figura 1: Una sección diámetro de un pendiente con el dispositivo para intercambio citado.

20.- En la Figura 2: Una vista de frente del mismo, con la perla quitada, y ésta vista por el reverso.

En la Figura 3: Una vista del mismo, con otro motivo distinto de embellecimiento.

25.- Según el ejemplo de ejecución representado, el citado objeto de bisutería, está compuesto por un pendiente, de los llamados de "clip", compuesto por la base del pendiente (1)

28099



con su correspondiente vástago (2) y ballesta de sujeción (3) en el que ^{en} el centro de la base (1), se ha practicado un vaciado para el acoplamiento de la hembra (4) de un automático, donde se introduce su correspondiente macho (5) solidario de la perla (6) que constituye el motivo embellecedor del pendiente.

En la cara posterior del pendiente, se ha practicado un pequeño orificio (8) con objeto de facilitar el recambio del automático en case de que por su uso haya perdido fuerza de sujeción.

Organizado de esta forma el pendiente, mediante eia utilización de diversos motivos, bien sean perlas de distintos colores, o formas, con colgantes (7), provistos estos repuestos de sus correspondientes machos de automático, pueden intercambiarse constituyendo el cada caso un objeto diferente, ya sea su color o en su forma.

Son evidentes las ventajas que con este nuevo objeto de bisutería se obtienen, tanto en variedad como en economía, puesto que siempre resultará mucho menos costoso el utilizar los recambios sin necesidad de variar la base que es la que por llevar más trabajo en su construcción y ornamento es de mayor precio.

La forma, dimensiones y materiales podrán ser variable, y en general cuanto sea accesorio y secundario, siempre que no altere cambie o modifique la esencialidad del objeto descrito.

Los términos en que queda redactada esta memoria son ciertos y fiel reflejo del objeto descrito, debiéndose tomar con carácter amplio y nunca en forma limitativa.



55.-

REIVINDICACIONES.

1ª.- Un objeto de bisutería intercambiable, caracterizado por haberse dispuesto en la base del objeto, donde en-
 garza el motivo de embellecimiento del mismo, un vaciado
 en el que se ha previsto la hembra de un automático, para
 el acoplamiento del macho correspondiente, solidario del
 citado motivo embellecedor, con objeto de que éste sea in-
 intercambiable, pudiendo colocarse cuantos motivos se deseen,
 siempre que éstos vayan provistos del correspondiente macho
 del automático de que está provista la base.

60.-

65.-

2ª.- Un objeto de bisutería intercambiable, según la
 reivindicación anterior, caracterizado porque en la cara
 posterior de la base, se ha previsto un pequeño orificio ,
 con objeto de facilitar el cambio de automático cuando éste,
 por el uso, haya perdido fuerza de sujeción.

70.-

3ª.- "UN OBJETO DE BISUTERIA INTERCAMBIABLE".

Madrid, 16 ENE. 1957

JACINTO WIZMANOS LAZARO.

58099

ESCALA VARIABLE

16 ENE

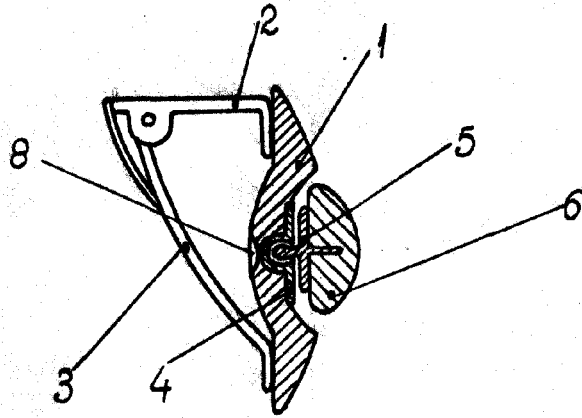

Fig. 1

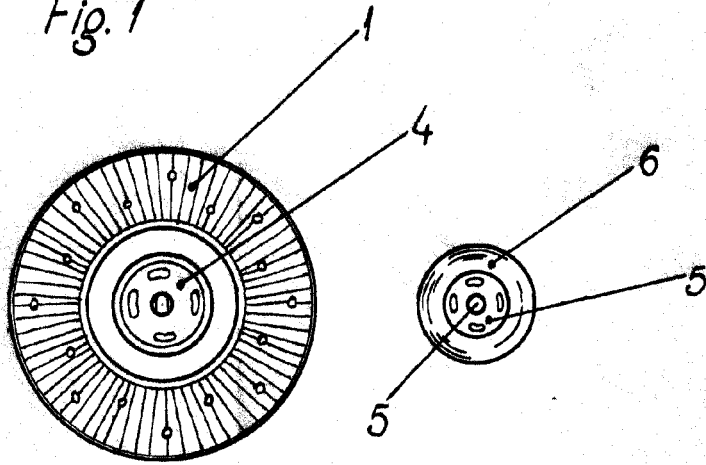

Fig. 2

58099

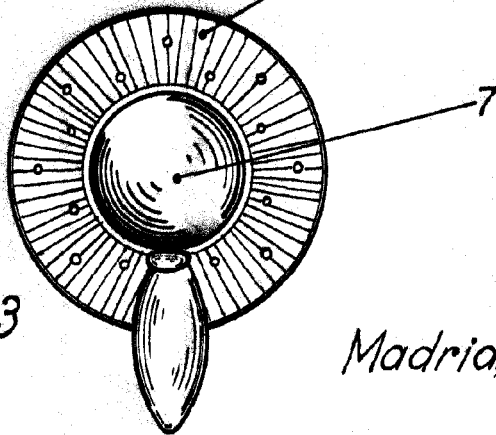

Fig. 3

Madrid, 16 ENE 1957

P.A.