

•57966



M O D E L O
D E
U T I L I D A D

para "UNA VELA DE EFECTOS ARTISTICOS A MEDIDA DE SU CONSUMO",
a favor de Don Eduardo GAMIR PAVESSIO, residente en BARCELONA,
calle Bruch, 127.

MEMORIA DESCRIPTIVA

El presente modelo de utilidad se refiere a una vela de efectos artísticos a medida de su consumo.

5. En el modelo se ha previsto una realización en una vela de cera o similar por la que en un núcleo de cera o similar normal se encuentra ocluida la mecha, revistiendo a este núcleo en forma arbitraria con capas uniformes o no, de ceras de colores diferentes de manera que unas capas envuelvan a las otras o estén acopladas, todo ello bajo una capa uniforme exterior que no deja traslucir a las demás.

10. En estas condiciones, a medida que la vela se va consu-

•57988' .3



miendo proporciona cera derretida de colores diversos que al mezclarse dan lugar a efectos artísticos, que aventajan en aspecto y limpieza a la parte residual fundida de la cera corriente. La propia vela en su estado intermedio de consumo, presenta también

5. un aspecto nuevo que la hace sumamente decorativa.

Con el fin de facilitar la explicación se acompaña a la presente memoria una lámina de dibujos en la que se ha representado un caso de realización que se cita a título de ejemplo.

En el dibujo:

10. la figura 1, muestra en sección un ejemplo de una vela según el modelo,

la figura 2, manifiesta, la vela completa protegida con la envoltura de presentación normal,

15. Consiste en una vela, constituida por un núcleo central -1- en donde va la mecha -2-, estando el núcleo revestido de cualquier forma, por capas de cera -3-, -4- de colores diferentes, y sobre ellas una capa exterior -5- de cera normal de cualquier color, que oculte a las capas internas.

20. El modelo dentro de su esencialidad puede ser llevado a la práctica en otras formas que difieran en detalle de la indicada a título de ejemplo para la descripción a las cuales alcanzará igualmente la protección que se recaba. Podrá, pues, construirse en cualquier forma y tamaño, con los materiales más adecuados por quedar todo ello comprendido en el espíritu de las reivindicaciones.



•57966

•57966

N O T A

Descrito el objeto y utilidad de la invención, lo que se declara como no divulgado ni practicado en España, comprende las siguientes reivindicaciones:

5. 1. Una vela de efectos artísticos a medida de su consumo, caracterizada por el hecho de que sobre un núcleo de cera normal en el que se halla ocluída la mecha, se disponen arbitrariamente capas y partes de ceras de colores, todas las cuales se revisten con una protección exterior de cera de cualquier naturaleza uniforme que oculte a las mencionadas caras de color.
10. 2. Una vela de efectos artísticos a medida de su consumo.

Según se describe y reivindica en la presente memoria descriptiva, que consta de tres hojas, foliadas y escritas a máquina por una sola cara, acompañadas de una lámina de dibujos.

Madrid, a . 3 ENE 1977

EDUARDO GAMIR PAVESSIO.

p. a.

JAIKE ICERN MIGNAN
P. P.

R.tp.



Fig. 1

Fig. 2

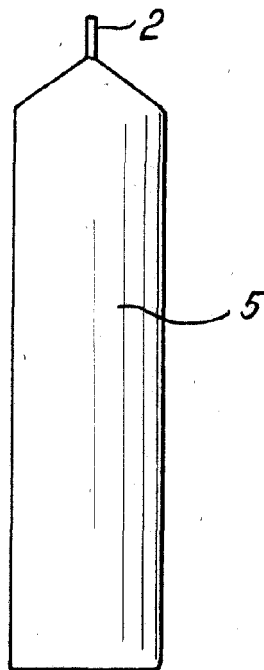
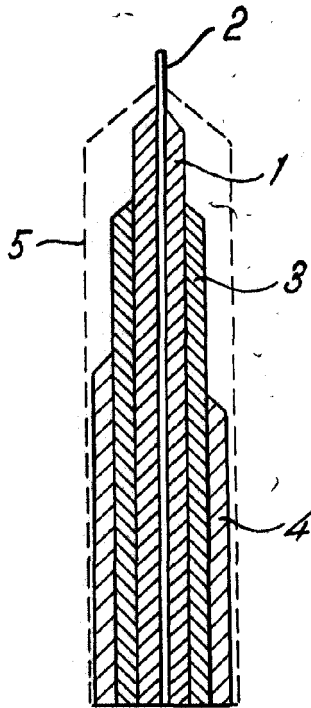

•57966

Madrid, 3 ENF 1958
Jaime Isern
pp.