

57954



MODELO DE UTILIDAD

Solicitante : Don Francisco Garriz Burgui

Residencia : Pamplona, Aldapa, 5.

ooOoo

MEMORIA DESCRIPTIVA

Sobre:

"PORTA-EQUIPAJES PERFECCIONADO PARA MOTOS"

El presente Modelo de Utilidad se refiere a un portaequipajes para ser aplicado o adosado en cualquier tipo de motos.

5 Los portaequipajes que vienen siendo utilizados hasta la fecha, se fabrican con bastantes piezas soldadas y más aún aquellos como el presente, que tiene sus partes plegables.

10 En el dibujo adjunto, a título de ejemplo no limitativo, se ilustra la ejecución del invento representándose en su forma abierta y apto para colocarlo en la moto de



que se trate.

Con referencia al cual, se observa:

15 1.-Parrilla plegable y al propio tiempo prensora de los objetos que se introduzcan en el portaequipajes, cuyo objeto se consigue por medio de los muelles de retención 5.

2.- Parrilla fija sujeta a la moto por los taladros 6 y 10.

3.- Eje soldado a la parrilla 1 y unido a la parrilla 2 por medio del tornillo 4.

20 4.-Tornillo que sirve para unir la pieza 2, al eje 3, taladrando esta en un saliente e introduciéndose en el eje a rosca.

5.- Muelles de retención colocados en el eje 3, y cuyas extremidades abrazan una de sus terminos a la parrilla 1 y el otro a la 2, para que sea posible el plegado y desplegado automático.

6.- Taladros en los salientes de la parrilla 2, para que pueda ser ajustado al portaequipajes a la moto.

7 y 8.- Piezas que forman una abrazadera en la parte superior de la parrilla 2, las cuales van unidas por medio de un tornillo 9, que las ajusta.

9.- Tornillo anteriormente indicado.

10.-Taladros en la citada abrazadera, para que pueda acoplarse el portaequipajes a la moto, presentando esta abrazadera dos aletas en forma cusva, para mayor adaptación.

35 Las ventajas sobre los portaequipajes ya existentes en el mercado, es el ahorro considerable de soldaduras y material, así como mayor sujección de los objetos portables y comodidad rapida en su cierre automático que hace a toda constitución una fijación absoluta y sin movimiento ni ruido alguno en ruta.

40 Es facilmente comprensible, que podrán variar las medidas,proporciones y materiales a emplear, ya que aunque se usarán



preferentemente el hierro cromado para mayor elegancia y puleritud, no se reivindicán estas acesoriedades por no alterar el funcionamiento de tal invento.

45

NOTA

50

Descrita suficientemente la naturaleza del invento y su forma de realización práctica, se hace constar que la presente memoria descriptiva es susceptible de modificaciones de detalle, en cuanto no alteren su esencialidad, y siendo, por tanto, lo que se solicita Modelo de Utilidad por 20 años en España, lo que se recoge en las siguientes

REIVINDICACIONES

55

1ª.- Portaequipajes perfeccionado para motos, caracterizado porque esta construido por dos piezas, una fija y otra plegable, unidas entresí por medio de un eje, el cual va soldado a una de dichas piezas y su unión a la otra se hace por medio de un tornillo que atraviesa a un saliente de esta parrilla, introduciéndose en el eje por medio de rosea.

60

2ª.- Portaequipajes perfeccionado, según la anterior reivindicación, caracterizado porque para hacerse el plegado y desplegado automático, se emplea dos muelles de retención acoplados en el eje, cuyas dos extremidades abrazan una a cada parrilla, haciéndolas así juntarse o desplegarse por la fuerza que realizan los citados brazos del muelle.

65

3ª.- Portaequipajes perfeccionado para motos, según las anteriores reivindicaciones, caracterizándose porque presenta asimismo una abrazadera curvada en la parrilla fija que sirve para mayor adaptación de la misma a la moto.

70

4ª.- Portaequipajes perfeccionado para motos, según las anteriores reinvidicaciones que quedan sustancialmente descritas en la presente memoria descriptiva, que consta de tres páginas mecanografiadas por una sola cara y se representa en el

- 4 -

- 57954



dibujo adjunto.

Madrid, 31 de Diciembre de 1.956.

VISITACION PERALTA ALVAREZ

P. P.

-5795

FRANCISCO GARRIZ BURGUI

Hoja única

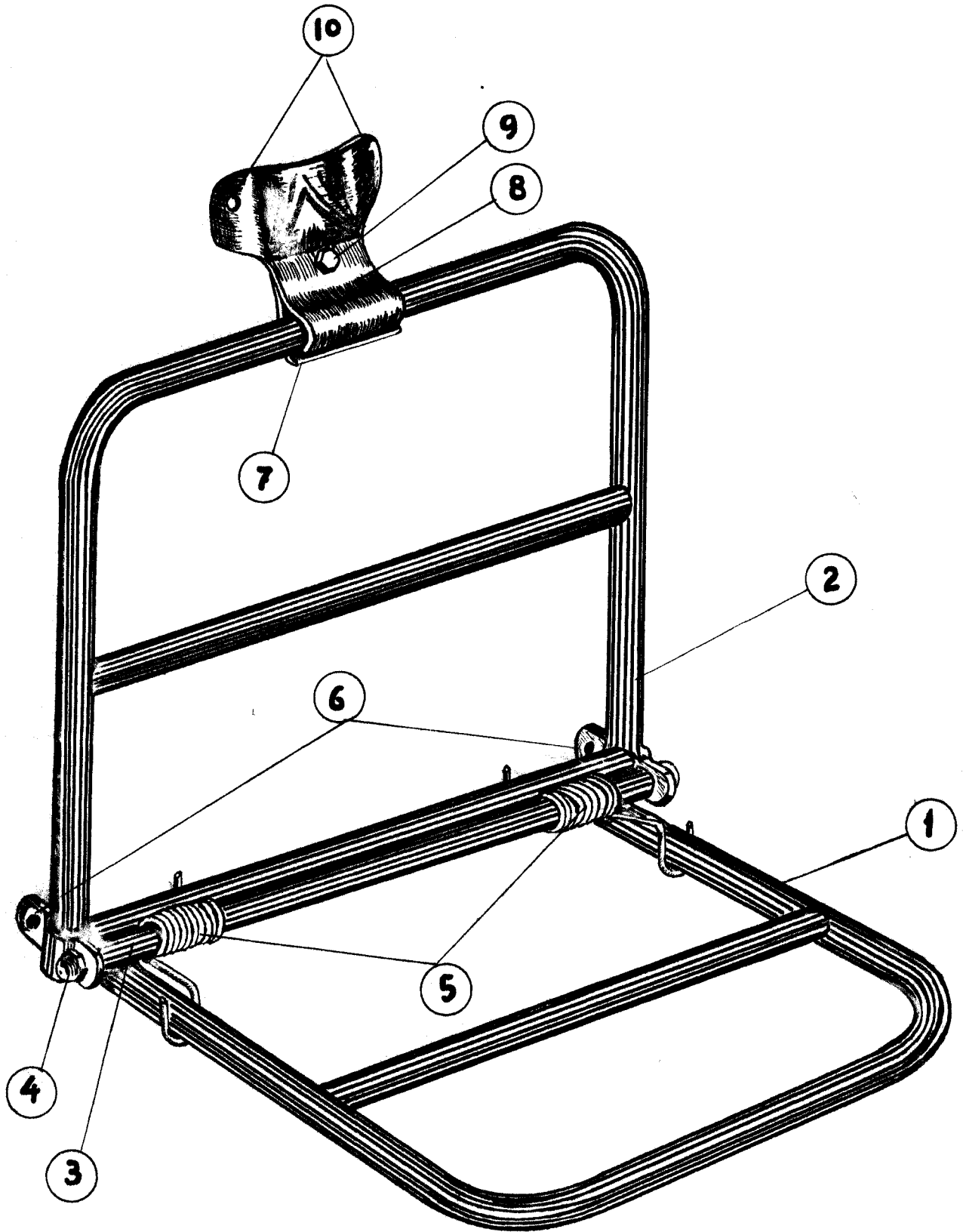

Madrid 31 Diciembre 1956

*Francisco Garriz Burgui*