



•57913

M O D E L O  
D E  
U C T I L I D A D

a favor de Don JOSE AUDET PUNCERNAU, de nacionalidad española, residente en Barcelona, calle Pedro IV, 345, interior, por "SUSPENSIÓN PARA COCHES-SILLA, COCHES-CUNA Y SIMILARES".

- . -

MEMORIA DESCRIPTIVA

La presente invención se refiere a un tipo de suspensión aplicable a coches-cuna, coches-silla y similares, de constitución sencilla a la par que robusta y de inmejorables condiciones amortiguadoras.

5. Hasta el presente las realizaciones en cuanto a suspensión se refiere en los cochecitos para niños y similares, son a base de articulaciones, muelles y conjuntos de mecanismos sumamente complicados, lo que acarrea dificultades en su constitución y facilita la rotura o encasquillamiento de aquellas suspensiones,
- 10.

19 DIC



57913

- Con el fin de solventar los defectos apuntados y a la vez mejorar el rendimiento de los cochecitos a que se aplique se ha ideado la suspensión objeto de la invención que está constituida por una prolongación curvada en el extremo libre del bastidor correspondiente, la cual posee dos pivotes, uno en la extremidad libre y el otro en las proximidades de la zona del bastidor y en que se inicia la prolongación curvada aludida, cuyos pivotes actúan de guía en el deslizamiento de una placa provista de las correspondientes ranuras de encaje con los pivotes, sobre cuya placa queda solidarizado un extremo del eje de las ruedas que giran locas sobre el mismo. La placa deslizable mencionada posee un asiento para un resorte, el cual se apoya por otra parte en la extremidad libre de la prolongación curvada del bastidor.
- 5.
- 10.
- 15.

Para la mejor comprensión de cuanto se indica en la presente memoria descriptiva, se acompaña un dibujo en el que, tan sólo a título de ejemplo, se representa un caso práctico de realización del objeto de la invención.

- 20.
- En dicho dibujo, la figura 1 es una vista en alzado lateral de la suspensión descrita en posición de reposo; y la figura 2 es una vista idéntica a la anterior pero con la suspensión en posición de trabajo.

- 25.
- La suspensión para coches-silla, coches-cuna y similares está constituida por una prolongación curvada -1- en el extremo del bastidor correspondiente -2-, en cuyo brazo curvado -1- van dispuestos unos pivotes -3- que sirven de guía en su deslizamiento a una placa -4- provis-

57913



ta de ranuras -5- en las que quedan introducidos aquellos pivotes -3-. La placa -4- queda solidarizada a la extremidad correspondiente del eje -6- de las ruedas -7- que giran localmente alrededor del mismo, a la par que dicha placa -4- presenta un asiento -8-, entre el cual y la extremidad libre del brazo curvado -1- queda dispuesto un resorte helicoidal -9-.

La forma de trabajo de la suspensión descrita es como sigue:

10. En piso plano (figura 1) la tensión del resorte -9- mantiene a la placa -4- en posición extrema inferior, regulada por los taladros -5-. En presencia de un desnivel (figura 2) la rueda -7- se desplaza axialmente, cuyo desplazamiento se transmite al eje -6- y de éste a la plaquita -4-, la cual se desliza por sus ranuras -5- guiada por los pivotes -3-, venciendo para ello la tensión del resorte -9-, que amortigua tal deslizamiento, de forma que no llega a transmitirse al bastidor -2-.

20. Las ventajas de la suspensión descrita son numerosas, pudiendo citarse la actuación independiente de la misma para cada rueda del cochecito. Asimismo la ausencia de complicadas articulaciones evita atascamientos, a la par que la simplicidad de los elementos que forman la suspensión permite darle mayor consistencia y solidez, sin que por ello se resienta en absoluto la suavidad de la suspensión.

25. Todo ello redundará en una mayor estabilidad del cochecito y en la economía del mismo.



Serán independientes del objeto de la invención los materiales empleados en la constitución de los distintos elementos que la integran, formas y dimensiones y cuantos detalles accesorios puedan presentarse, siempre y cuando no alteren, cambiën o modifiquen su esencialidad.

- . -

N O T A

Se reivindica como objeto del presente modelo de utilidad:

10. 1. Suspensión para coches-silla, coches-cuna y similares, que se caracteriza esencialmente por el hecho de estar constituida a base de una prolongación curvada dispuesta en el extremo libre del bastidor correspondiente a cada rueda, cuya prolongación posee los oportunos pivotes para guía de una placa deslizante verticalmente y provista a su vez de ranuras en las que se introducen aquellos pivotes, cuya placa se halla solidarizada al extremo del eje de la rueda correspondiente y posee un asiento para un resorte el cual se apoya por el extremo opuesto, en la extremidad libre de la prolongación curvada del bastidor.

20. 2. Suspensión para coches-silla, coches-cuna y similares.

La presente memoria consta de cuatro hojas foliadas, escritas a máquina por una sola cara.

Barcelona, a de diciembre de 1956.

José AUDET PUNCERNAU

p.a.



Fig. 1

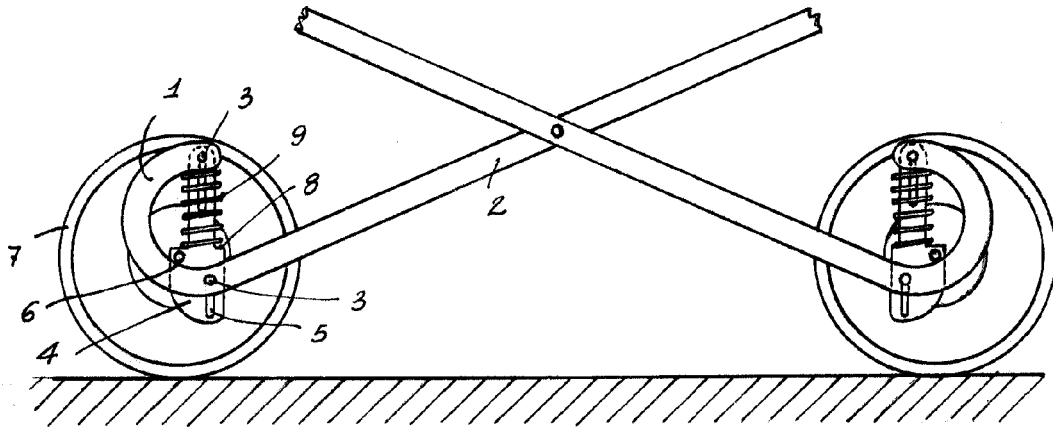
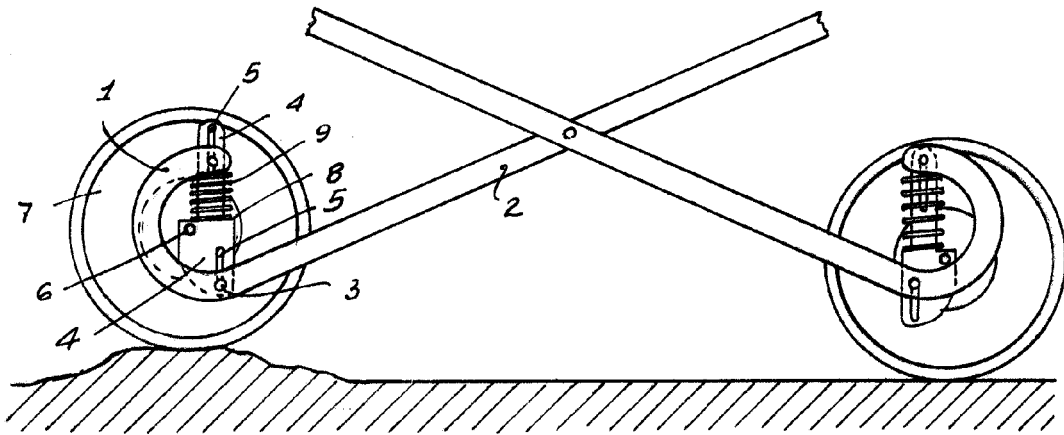

Fig. 2

57913



Barcelona, 19 Diciembre 1956  
José Audet Puncernau  
r. a.