

.57906

M O D E L O
D E
U T I L I D A D

a favor de Don MARTÍN BERBEL GUILLÉN, de nacionalidad española, residente en Barcelona, calle Gomis, 15, 5º, por "CUELLO PERFECCIONADO PARA CAMISA".

- . -

MEMORIA DESCRIPTIVA

La presente invención se refiere a un cuello perfeccionado para camisas, cuya confección, sencilla y esmerada, permite obtener una sensible reducción en la cantidad de tejido normalmente empleado, por lo que su adopción resulta en extremo práctica y recomendable al traducirse en una economía en el precio de costo.

Sobradamente conocida es la constitución generalmente adoptada para los cuellos a base de dos palas iguales yuxtapuestas, conformadas de forma adecuada para su mejor adaptación al cuello, entre las cuales, y unidas co-

•57906

17 D



mo aquéllas a la tira, se dispone una entretela o forro que dá consistencia al conjunto, con aditamento en algunos casos de sendos refuerzos internos sobre las puntas.

Tal constitución lleva consigo un consumo innecesario de tejido en la pala interior o vuelta, no visible, debido a que la curvatura del borde inferior, particularmente la inmediata a las puntas, obliga a emplear una porción de tejido que en una parte considerable tiene que recortarse y resulta inservible, por lo general, para otras aplicaciones, con la consiguiente pérdida del material y consecuentemente de su importe, lo cual, al confeccionarse gran número de cuellos adquiere importancia considerable.

Dichos inconvenientes desaparecen en el cuello objeto de la invención que se caracteriza esencialmente porque la pala interior está formada por tres piezas, una central, que comprende la parte menos curvada del cuello y otras dos extremas, correspondientes a ambas puntas, que abarcan las porciones de mayor curvatura, quedando unidas las tres piezas entre sí y a la tira por costuras adecuadas, y llevando superpuestas las citadas piezas extremas sendos refuerzos, semejantes a ellas, en los que eventualmente se disponen las fundas para alojamiento de las ballenillas que mantienen rígidas a las puntas.

Para la mejor comprensión de cuanto se indica en la presente memoria descriptiva, se acompaña un dibujo en el que, tan sólo a título de ejemplo, se representa un caso práctico de realización de un cuello para camisa de características iguales al del objeto de la invención.

-57906

070



5. En dicho dibujo, la figura 1 muestra una vista en perspectiva, parcialmente seccionada, con el despiece de las partes constitutivas correspondientes a las puntas; la figura 2 representa una vista en planta superior de la misma porción señalada en la figura 1, estando seccionadas las diversas capas; y por último en la figura 3 se observa una vista análoga a la anterior, tal y como se una vez montado el cuello.

10. El óndicado cuello está constituido por una pala externa -1- de una sola pieza conformada adecuadamente para su mejor adaptación al cuello, sobre la cual se dispone una entretela o forro -2-, conformada igual que la -1-, sobre las cuales se monta la pala interior compuesta por una pieza central -3-, que comprende la parte menos curvada del cuello, y otras dos piezas extremas -4-, correspondientes a las puntas y que abarcan las porciones de mayor curvatura del cuello, y sobre cuyas piezas -4- se montan sendas piezas -5- de refuerzo, quedando unidas todas ellas entre sí y con la tira -6- por medio de costuras adecuadas -7-, que determinan en el espacio comprendido entre las piezas -4- y -5- sendas fundas -8- para alojamiento de las ballenillas, no representadas en el dibujo, que prestan rigidez al cuello en dichas puntas.

20. Como puede observarse, el hecho de que la pala interna esté constituida por tres piezas permite que las piezas extremas -4- se obtengan separadamente de la central -3- con lo cual puede obtenerse un mejor aprovechamiento del tejido destinado a las mismas, de modo que pueda cortarse



• 57906

en forma tal que se obtenga el mayor rendimiento, lo que supone un considerable ahorro de material y consecuentemente de numerario cuando se confeccionan gran número de cuellos, lo que repercute en el precio de costo de la prenda.

5.

Se comprende que serán independientes del objeto de la invención los materiales empleados en el cuello, así como la forma y dimensiones, tanto absolutas como relativas del mismo y de sus partes constitutivas, y en general, todo cuanto no afecte a su esencialidad.

10.

- . -

N O T A

Se reivindica como objeto del presente modelo de utilidad:-

1. Cuello perfeccionado para camisa, que se caracteriza esencialmente porque la pala interior está formada por tres piezas, una central, que comprende la parte menos curvada del cuello y otras dos extremas, correspondientes a ambas puntas, que abarcan las porciones de mayor curvatura, quedando unidas las tres piezas entre sí y a la tira por costuras adecuadas y llevando superpuestas las citadas piezas extremas sendos refuerzos, semejantes a ellas, entre cuyas piezas se disponen eventualmente las fundas para alojamiento de las ballenillas que mantienen rígidas a las puntas.

15.

20.

2. Cuello perfeccionado para camisas.



La presente memoria consta de cinco hojas foliadas, escritas a máquina por una sola cara.

Barcelona, a 17 de diciembre de 1956.

Martín BERBEL GUILLÉN

p.a.

•57906

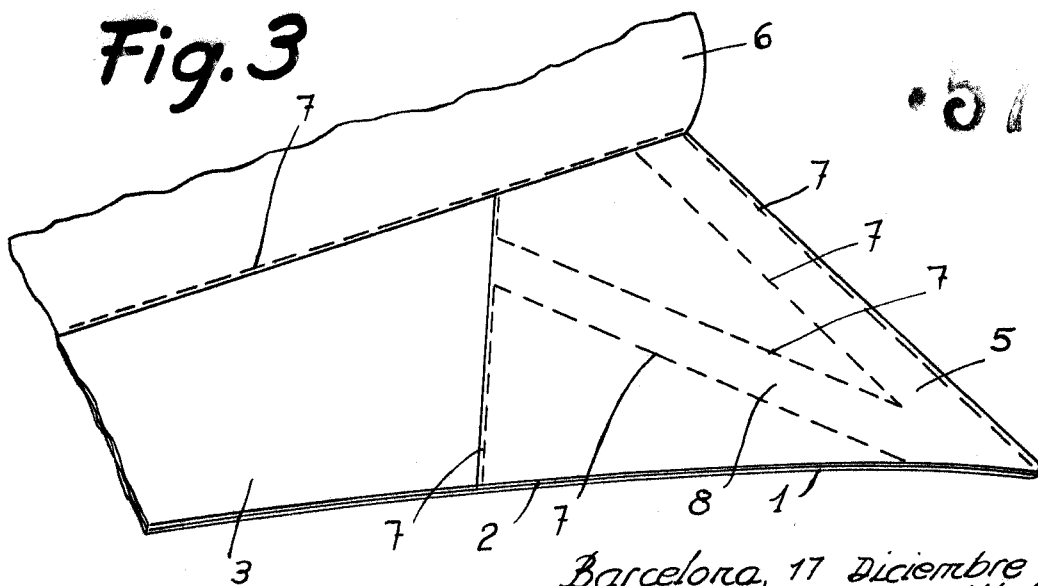
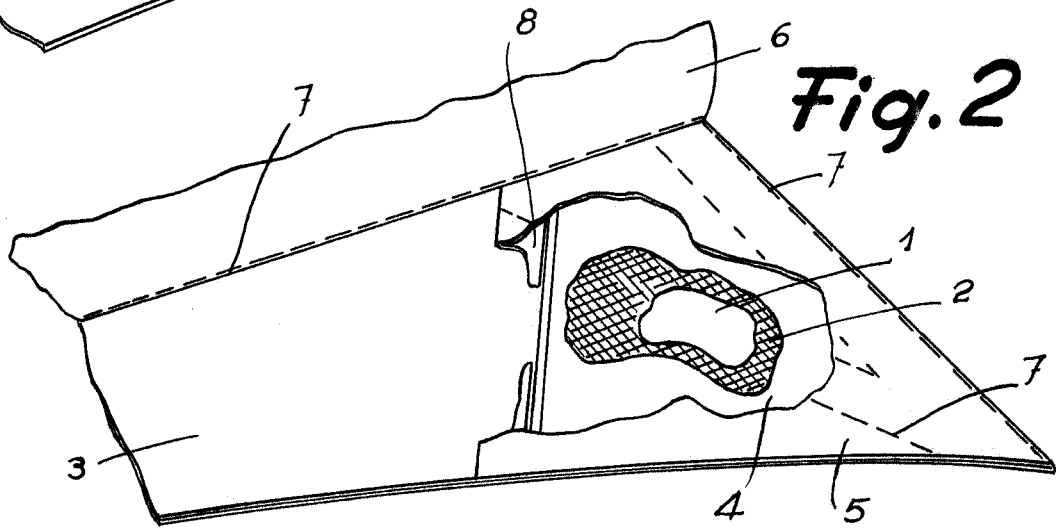
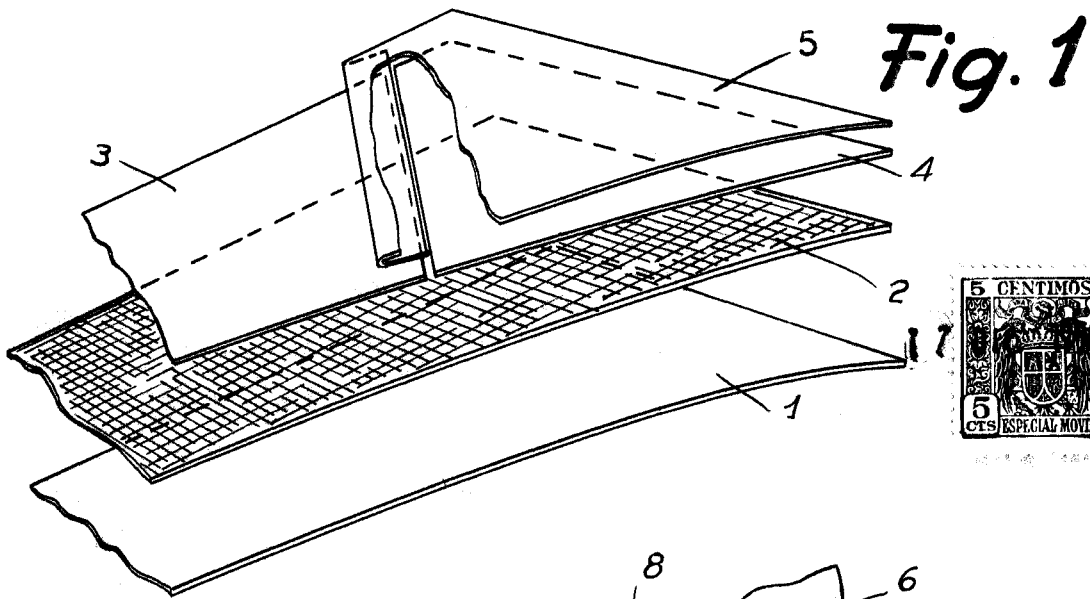

Barcelona, 17 Diciembre 1956
Martín Berbel Guillén
r.a.