

37005



MODELO DE UTILIDAD

por 20 años

por "UN PANEL ARMADO PARA LA CONSTRUCCION DE MUROS Y PA  
REDES", a favor de D. Santiago Navarrete Rey, de nacio-  
nalidad española, domiciliado en Barcelona, Amigó, 14 y  
16, 5º, 1ª.

=====

MEMORIA DESCRIPTIVA

El panel que se describe en este Modelo de utili-  
dad tiene como características especiales, ser de gran-  
des dimensiones, lo cual simplifica la mano de obra y  
el tiempo preciso para la construcción del muro y pare-  
des; el peso del panel es relativamente reducido, por  
5. tener en su interior una serie de huecos distribuidos  
adecuadamente, de acuerdo con las dimensiones del panel;  
tiene además una gran resistencia, debido a la existen-



10. cia de una armadura interior; y finalmente, es de fácil construcción, dado que está formado por dos piezas independientes, una de ellas a modo de caja en la que se colocan las correspondientes armaduras, teniendo practicadas las oquedades mencionadas para la disminución de peso y la otra, una simple tapa, con unos relieves en una de sus caras que encajan en los mismos espacios de las armaduras, fijándose con cemento. Los bordes del panel presentan un machihembrado para poder encajar por los cuatro lados con los paneles adyacentes.

15. Para mejor comprensión, se adjuntan unos dibujos, a título de ejemplo, en los que se ha representado uno de estos paneles visto en perspectiva, Fig. I, siendo las Figs. II y III dos vistas que muestran las dos piezas de que se compone y la Fig. IV, una sección transversal del panel completo.

20. La pieza -1- de la Fig. II tiene en su cara interna una serie de pequeños tabiques -2- que limitan unos espacios cerrados -3- entre los cuales quedan unos pasos -4- destinados a recibir las armaduras metálicas de refuerzo. La pieza -5- de la Fig. III, es la tapa y tiene los relieves -6- en correspondencia con los espacios -4- de las armaduras, uniéndose con cemento en el momento de acoplarlas.

25. La disposición escalonada de los bordes es tal, que una vez unida la tapa -5- con la caja -1-, queda formado el machihembrado, con dos lados con canal -7- en el centro y otros dos con pestaña saliente -8-.

30. Para facilitar el manejo del panel, se prevé en su punto central un pequeño orificio -9-.

35. El material que formará estos paneles, es indistin



40. to que sea de arcilla cocida, hormigón o combinación de estos dos materiales, haciendo una pieza de cada clase, siendo variable la distribución del armado y de las cavidades internas, de acuerdo con las proporciones de la pieza.

45. Todo cuanto no afecte, altere, cambie o modifique la esencia del panel descrito, será variable a los efectos del actual Modelo.

N O T A.

50. Se reivindica como objeto de este registro por Modelo de utilidad:

1. - Un panel armado para la construcción de muros y paredes, caracterizado porque se compone de dos piezas de configuración aplanada, una de las cuales presenta en su cara interna unos cajeados separados por delgados tabiques, entre los que hay unas armaduras metálicas recubiertas con argamasa de cemento, la cual sirve también para solidarizar una segunda pieza que tiene unos salientes en una de sus caras en correspondencia con los espacios destinados a las armaduras de la primera pieza.

60. Sean cuales fueren las circunstancias que concurren con la esencialidad del Modelo de utilidad definido en la anterior reivindicación, cual objeto es:

2. - "UN PANEL ARMADO PARA LA CONSTRUCCION DE MUROS Y PAREDES".

65. Consta la presente memoria de tres hojas foliadas, mecanografiadas por una sola cara y del dibujo adjunto.

Barcelona, once de diciembre de mil novecientos cincuenta y seis.

P.A. de D. Santiago Navarrete Rey,

L. DURAN  
P. P.

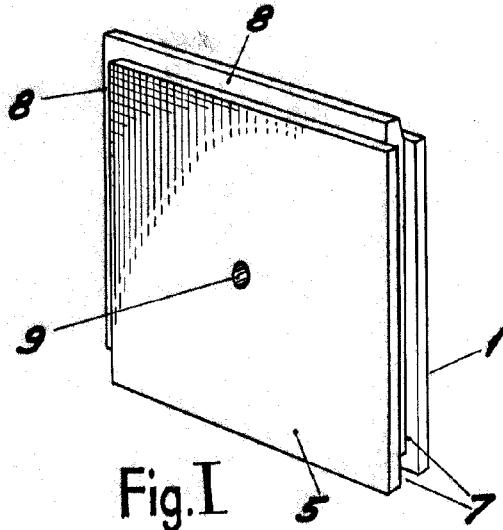

Fig. I

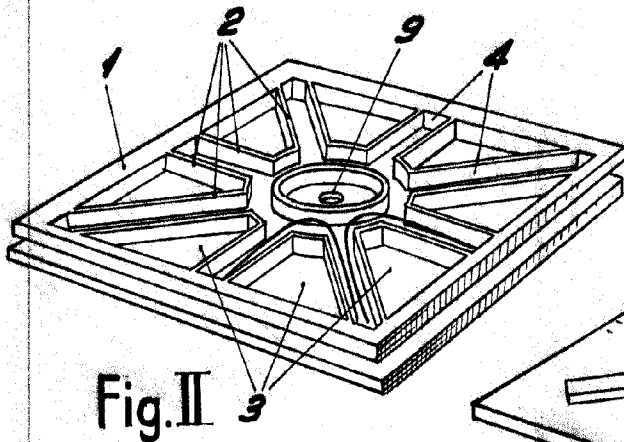

Fig. II

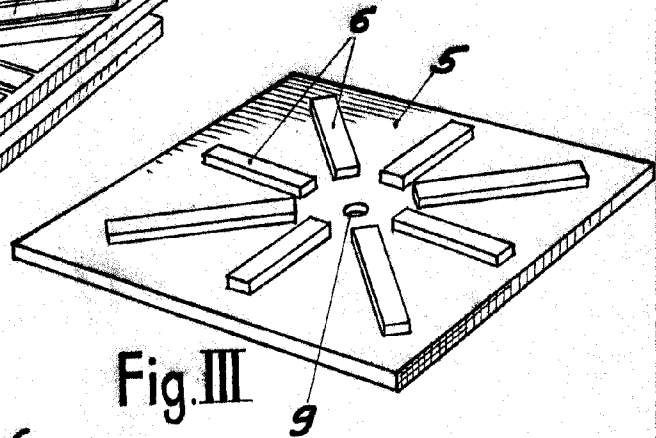

Fig. III

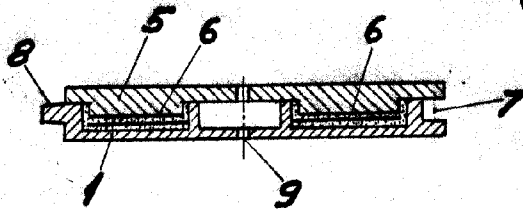

Fig. IV

•57905

BARCELONA, 11 DICIEMBRE DE 1956

L. DURAN

P.P.

ESCALA VARIABLE