

57880

28 D



57880

MEMORIA DESCRIPTIVA  
de un MODELO DE UTILIDAD a nombre de:  
Don FÉLIX REY APÉZTEGUIA, de naciona-  
lidad española, domiciliado en MADRID,  
Calle de Barceló, 13 (España), por:  
"BOTELLA CON DISPOSITIVO MUSICAL".

---

El presente modelo de utilidad se refiere a una bote-  
lla utilizable para contener cualquier clase de líquidos,  
dotada de la especial característica de llevar incorporado  
en su cuerpo un mecanismo productor de música y un muñeco  
5 bailarín accionado por el propio mecanismo.

Fácilmente se comprende el indudable atractivo que  
la armonía musical y el vistoso danzar del muñeco ha de  
prestar el uso de esta botella, hallándose muy concretamen-  
te indicada para contener vinos y licores, conjugándose el  
10 funcionamiento del dispositivo musical con el llenado de  
copas de los bebedores.

Se caracteriza esencialmente este modelo por consti-  
tuirse un cuerpo de botella cuyo fondo, en su parte central,  
está provisto de un profundo entrante, que determina en la



15 superficie externa de dicho fondo la existencia de un  
vaciado en el que se aloja un mecanismo o caja de música  
montado sobre una carcasa que se adapta perfectamente  
con las paredes del vaciado que ocupa, habiendose estable-  
cido en la parte superior de la caja de música un muñeco  
20 bailarín, adaptado y conectado al mecanismo musical para  
recibir movimiento del mismo, cuyo muñeco queda contenido  
en el fanal constituido por la parte superior del entrante  
del fondo de la botella.

Para facilitar la comprensión de cuanto dejamos ex-  
25 puesto, en los adjuntos dibujos, a título de ejemplo y  
sin alcance limitativo se representa una forma de ejecución  
práctica del invento.

La figura única, nos muestra en sección una botella  
objeto del presente registro. Podemos observar la botella  
30 (1) en cuyo fondo (2) se ha practicado el entrante (3)  
dando lugar al espacio (4) en el que se aloja y adapta  
la caja de música (5) provista del muñeco bailarín (6).

Lo que dejamos descrito es fiel reflejo de la in-  
vención, la cual deberá considerarse en su aspecto más  
35 amplio posible, pudiendo ser variables los materiales en  
que se construya, los colores los formatos de la botella  
y del vaciado interior y, en general, todos cuantos detalles  
no efecten a la esencialidad que se reivindica.



. - . REIVINDICACIONES . - .

40 En resumen, el presente modelo de utilidad recaerá sobre las reivindicaciones siguientes:

1.- Botella con dispositivo musical, caracterizada por hallarse constituida por un cuerpo cuyo fondo, en su parte central, está provisto de un profundo entrante que determina en la superficie externa de dicho fondo la existencia de un vaciado en el cual se aloja un mecanismo o caja de música, montado sobre una carcasa que se adapta perfectamente a las paredes del vaciado que ocupa habiendo establecido en la parte superior de la caja de música, un muñeco bailarín, adaptado y conectado al mecanismo musical para recibir movimiento del mismo, cuyo muñeco queda contenido en el fanal constituido por la parte superior del entrante del fondo de la botella.

55 2.- BOTELLA CON DISPOSITIVO MUSICAL.

Tal como se describe y reivindica en la presente Memoria Descriptiva que consta de tres hojas escritas a máquina por una sola cara y de una lámina de dibujos.

Madrid, 28 de Diciembre de 1.956.

ANTONIO FERNANDEZ PASCUAL  
A.P.



28

•5788

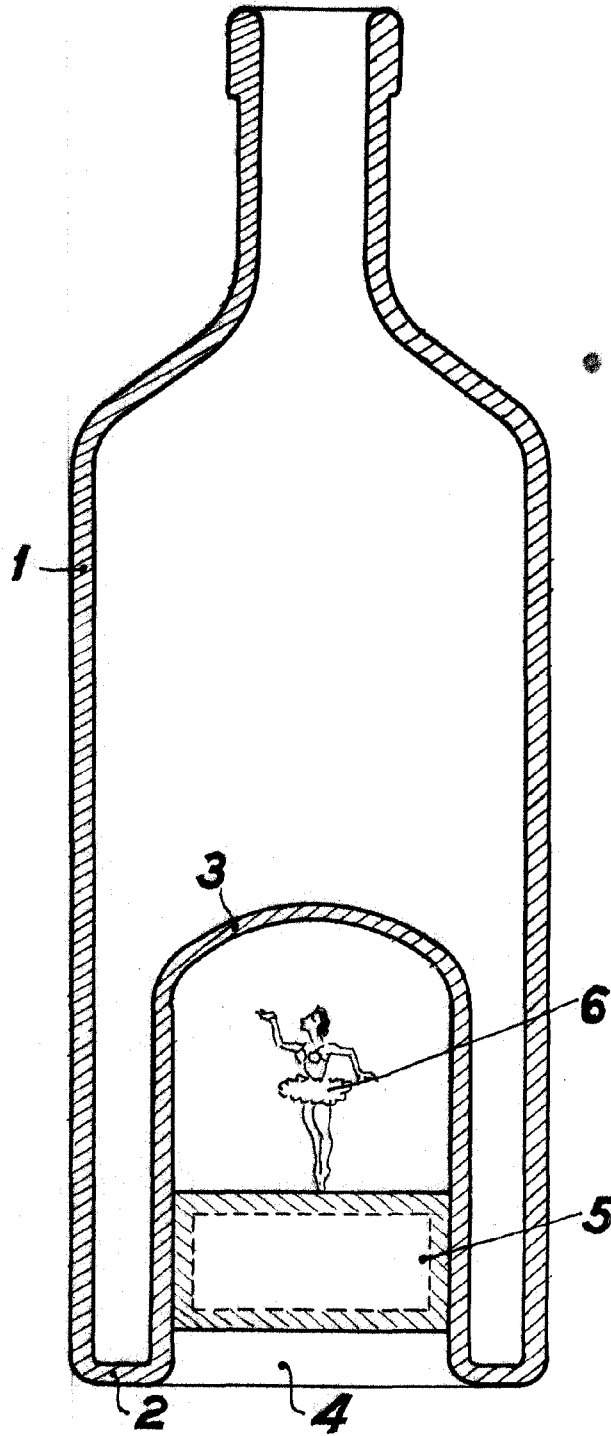

MADRID, 28 DICIEMBRE 1.956

ANTONIO FERNANDEZ PASQUA

ESCALA VARIABLE