

57776



• 57776

#### MODELO DE UTILIDAD

por veinte años, a favor de D. FRANCISCO DE POL MONTAÑA, de nacionalidad y residencia españolas, domiciliado en Barcelona, calle de Muntaner nº 465, por "UNA CAFETERA".

#### MEMORIA DESCRIPTIVA

La presente Patente de Modelo de Utilidad se refiere a una cafetera de nuevo tipo en la que la bebida se prepara en la propia cafetera para ser servida seguidamente con el mismo utensilio, bastando para la preparación del café solo algunos minutos, disponiendo a dicho efecto en el fondo de la cafetera una cantidad de café molido para ser escaldado con agua, presionándose seguidamente mediante un triple filtro que actúa a modo de émbolo para lo cual va provisto de una varilla que atraviesa la tapa de la cafetera y cuya varilla está terminada en un pomo de manipulación.

Gracias a esta especial disposición el café preparado en la mencionada cafetera ofrece todo su aroma sin pérdida de ninguna

• 57776



de sus excelentes cualidades en el momento de servirse, con un perfecto aislamiento del líquido y el peso del café.

Seguidamente se describe con todo detalle el objeto de la Patente de Modelo de Utilidad que nos ocupa, adjuntándose, para su mejor comprensión, una hoja con dibujos explicativos, en los que se representa, a título de ejemplo, no limitativo: en la figura 1, una cafetera del tipo de que estamos tratando; en la figura 2, el despiece del filtro junto con la tapa y la varilla de manipulación; y en la figura 3, el filtro y la tapa, antes de introducirlo en la cafetera.

Está compuesta la cafetera objeto de la Patente de Modelo de Utilidad que nos ocupa, por un recipiente cilíndrico -1- de vidrio resistente a altas temperaturas u otro material similar, acoplado a un armazón metálico -2- con un asa -3- completado con una tapa -4- que cierra la boca del recipiente, excepto por la parte correspondiente a un pico vertedor -5- que presenta el borde del mismo.

La indicada tapa tiene practicado un orificio a través del cual se desliza una varilla -6- terminada por su extremo superior en un pomo de manipulación -7- y provista por su otro extremo de un filtro -8- compuesto de tres elementos que van fijados a dicho extremo en forma fácilmente desmontable para permitir su intercambio y el lavado a fondo del filtro cuando se considere conveniente.

Los tres elementos del filtro son: un disco superior -9- que presenta una pluralidad de orificios y en el borde del cual va montado un muelle helicoidal (9'); una rejilla metálica (10) de diámetro ligeramente mayor que el del indicado disco, que se adapta por su borde al muelle (9') del mismo y otro disco (11) que presente asimismo unos orificios en número inferior y de ma-



por diámetro que los del disco superior, fijándose estos elementos mediante un tornillo -12- que se rosca al extremo inferior de la varilla central -6-.

En la Patente de Modelo de Utilidad descrita serán variables el tamaño de la cafetera descrita, los materiales empleados en la fabricación de sus distintas piezas, la forma de su armazón y, en general, todos cuantos detalles no afecten, alteren, cambien o modifiquen su propia esencialidad, definida en las siguientes reivindicaciones.

10 -

N O T A

Se reivindica como objeto de la presente Patente de Modelo de Utilidad:

1.ª - Una cafetera, caracterizada por estar compuesta por un recipiente cilíndrico de vidrio resistente a altas temperaturas, o material similar, acoplado a un armazón metálico con una asa y una tapa que presenta un orificio central a través del cual se desliza una varilla en la que va fijado un filtro que actúa a modo de émbolo accionable mediante un pomo de manipulación de que va provista dicha varilla, efectuándose la preparación del café, disponiéndose en el fondo del mencionado recipiente una cantidad de café molido para ser escaldado con agua, presionándose luego el filtro-émbolo mediante el pomo de manipulación del mismo, para convertir el agua en café líquido que se sirve mediante la propia cafetera a través de un pico vertedor que presenta el recipiente de la misma.

25 -

2.ª - Una cafetera, según la anterior reivindicación, caracterizada por estar compuesto el filtro de la misma por tres elementos consistentes en un disco superior que presenta una pluralidad de orificios, en el borde del cual va montado un

57776



muelle helicoidal, una rejilla metálica de diámetro ligeramente mayor que el del indicado disco, que se adapta por su borde al susodicho muelle y otro disco inferior que presenta asimismo unos orificios, fijándose estos elementos mediante un tornillo que se rosca al extremo inferior de la varilla central.

3.ª - Una cafetera.

Todo tal y conforme con la presente memoria descriptiva, que consta de cuatro hojas foliadas y escritas a máquina por una cara, y una hoja con dibujos explicativos.

Madrid, a

19 DIC. 1956

CIRILO DIEZ GONZALEZ  
P. P.

81776

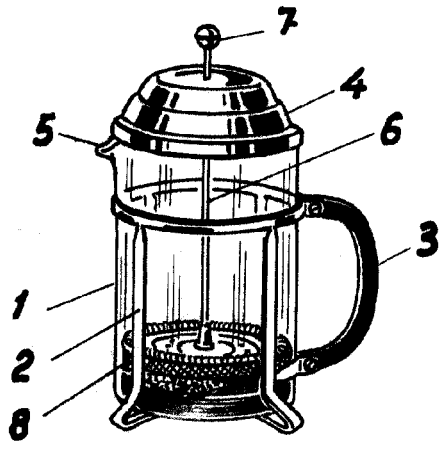

Fig. 1

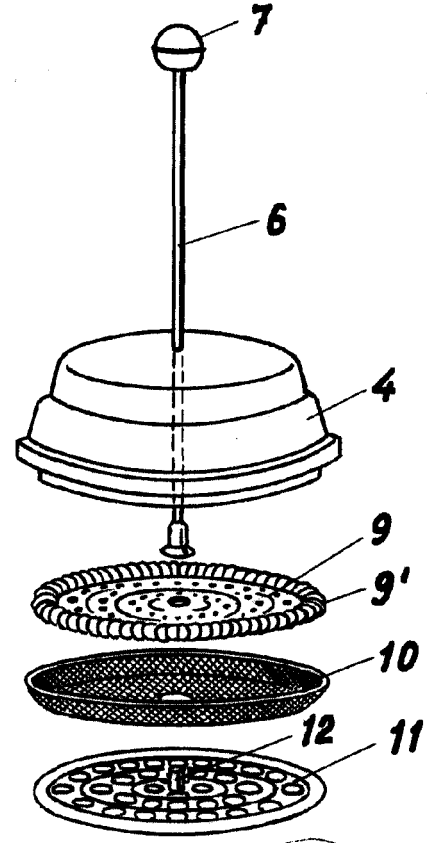

Fig. 2

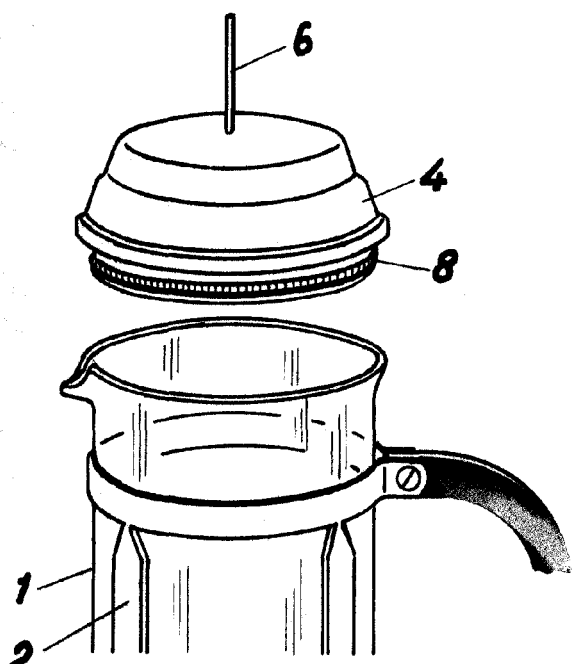

Fig. 3

19 DIC. 1956  
CIRILO DIEZ GONZALEZ

Escala variable