



•57765

MODELO DE UTILIDAD  
POR VEINTE AÑOS  
EN ESPAÑA

Solicitado a favor de D<sup>a</sup>.Josefina Posadas Escalona, de nacionalidad española, domiciliada en Valencia, Calle de Calvo Sotelo nº 17

p o r

==;==;==;==;==;==;== "CAJA DE CARTON PERFECCIONADA"==;==;==;==;==

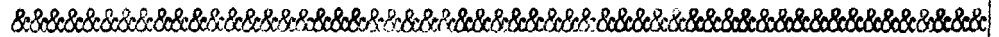

MEMORIA DESCRIPTIVA  
=====

La generalidad de las cajas de cartón utilizadas para el envasado de productos tales como juguetes, calzado, artículos de vestir, bombones y otros muchos están constituidas de varias piezas y van unidas sus partes mediante engrapado o pegado. Esta disposición de elementos y sistema de fabricación implica naturalmente ciertas operaciones separadas de troquelado y posterior manipulación para su cosido y montaje, que influyen en los costes.



10 Los perfeccionamientos objeto del presente Mode-  
lo de Utilidad tienen la finalidad de simplificar al  
máximo la constitución de esta clase de cajas, pues las  
reducen a una sola lámina de cartón y la dotan de unos  
medios apropiados para poder prescindir en absoluto -  
15 del engrapado o pegado de sus partes. Se trata pues de  
una mejora de tipo industrial que influye en las condi-  
ciones económicas de estos objetos, por lo que se le  
hace merecedor al privilegio de exclusividad que se so-  
licita.

20 Como ya hemos indicado, la nueva caja que presen-  
tamos, está compuesta unicamente por una sola lámina  
de cartón de un grosor apropiado en la que, alrededor  
del espacio rectangular que ha de constituir el fondo,  
lleva practicadas las conocidas ranuras de hendido pa-  
25 ra que permitan doblar y colocar verticales los cuatro  
lados, de los cuales, los lados menores se prolongan a  
ambos lados en unas tiras de la misma anchura que el  
lado del que proceden, siendo mas largas las tiras que  
han de recaer a la parte trasera, que las del frente.  
30 Estos dos lados menores llevan además una pestaña co-  
rrida a lo largo de todo su borde, que se dobla en án-  
gulo recto hacia la parte interior de la caja, para  
actuar de apoyo de la tapa a fin de que no se hunda.  
Junto al hendido que separa el lado mayor frontal del  
35 fondo, existen practicados varios cortes destinados  
a alojar otras tantas pestañas procedentes del borde  
de este lado mayor frontal, que es de doble anchura,  
con una ranura de hendido en medio para permitir do-  
blarlo hacia adentro, reforzando el lado, y alojando



40 entre ambas partes las tiras procedentes de los lados  
menores contiguos, quedando fuertemente sujeto en esta  
posición mediante las indicadas pestañas. En cuanto al  
otro lado mayor, una vez de limitada su altura por me-  
45 dio de una raya o ranura de hendido, se prolonga for-  
mando un gran espacio igual al del fondo, que constitui-  
rá la tapa, más una prolongación en forma de estrecha  
pestaña corrida a lo largo de su borde, que sirve para  
encajarse junto al lado mayor frontal. Este lado mayor  
posterior se mantiene vertical mediante las dos largas  
50 tiras procedentes de los lados menores, las cuales lo  
abarcan y se unen sus extremos por medio de los cortes  
laterales que forman dos pestañas que se entrelazan.

La descripción general que hemos hecho en los  
precedentes párrafos quedará más claramente definida  
55 si nos auxiliamos de la adjunta lámina de dibujos en  
la que hemos representado un caso de realización prác-  
tica de una de estas cajas, la cual deberá interpretarse  
se con amplio criterio, no limitativo, dada su condi-  
ción de mero ejemplo.

60 La figura 1 de dichos dibujos nos muestra una vis-  
ta en planta de la caja totalmente desplegada; la fi-  
gura 2 una vista en perspectiva de la caja montada, vis-  
ta desde su parte posterior y con la tapa rasgada para  
mayor claridad y, finalmente, la figura 3 es una sec-  
65 ción transversal.

Las diferentes partes del ejemplo de realización  
de los dibujos, se señalan en ellos con las siguientes  
acotaciones:

-1- fondo



70

2- y -3- lados menores

4- y -5- pestañas de apoyo de la tapa

6- y -7- tiras menores de sujeción de los lados menores y del frontis

75

8- y -9- tiras mayores de sujeción de los lados menores y del lado posterior

10- y -11- cortes de unión de los extremos de las citadas tiras mayores, por medio de

12- y -13- que son las pestañas que se entrelazan

14- lado mayor frontal,

80

15- cortes en la propia línea

16- de hendido entre el lado mayor citado y el fondo

17-, prolongación o parte doble del lado mayor frontal, en el cual existen

85

18-, que son dos pestañas destinadas a alojarse en los cortes -15- mencionados.

19- lado mayor posterior que se prolonga en

20-, que es la tapa, la cual tiene en

21- una pestaña longitudinal que se doblará en

90

ángulo para encajarse junto al lado opuesto -14-.

95

El montaje o plegado de la caja se aprecia claramente en las figuras 2 y 3, en las cuales vemos las partes más características de la caja, como son las pestañas -18- introducidas en los cortes -15- para dar consistencia al lado frontal y sujetar entre -14- y -17- las tiras -7- y las tiras -8- que por medio de sus cortes -10- se colocan detras del lado -19- y lo mantienen vertical, asi como a los lados menores -2- y -3-.



100

Como se deducirá, la caja descrita y representada es susceptible de fabricarse en multiples tamaños y proporciones y en diversidad de clases de cartón, asi como para distintas aplicaciones e introducir en ella las pequeñas variaciones que exijan sus diversas aplicaciones, siempre que con ello no se altere lo fundamental y característico, expuesto en la siguiente

105

N O T A  
=====

Los puntos no conocidos ni practicados en España sobre los que se desea recaigan las reivindicaciones del presente Modelo de Utilidad, son:

110

1º.- Caja de cartón perfeccionada, caracterizada porque la única lámina de cartón que la constituye tiene en los espacios correspondientes a los lados menores, que están delimitados por hendidos, dos prolongaciones en cada uno en forma de tiras de la misma anchura que los lados de que proceden, de las cuales hay dos menores recayentes al frontis de la caja y dos mayores que abarcan por la parte externa el lado mayor posterior y actúan de tirantes para mantener la estructura montada al entrelazarse las pestañas que poseen en sus extremos, encajando los respectivos cortes laterales que tienen practicados.

115

120

125

2º.- Caja de cartón perfeccionada, caracterizada porque el lado mayor frontal presenta, a partir del hendidido superior que lo delimita, una prolongación de igual anchura que, una vez doblado hacia adentro, da al lado una doble pared, sujetando entre ambas partes



130 las tiras cortas procedentes de los lados menores que quedan alojadas dentro de este lado mayor frontal, cuya doble pared queda fuertemente sujeta en su posición de montada, mediante varias pestañas existentes en el borde de la prolongación que se abate, las cuales van introducidas en los cortes idóneos practicados en la línea de hendido y doblez entre el fondo y el lado mayor frontal. Y

135 3ª.- "CAJA DE CARTON PERFECCIONADA", de conformidad en un todo en lo esencial y fines industriales a lo descrito en la precedente Memoria Descriptiva y gráficamente representado en los adjuntos planos para su mejor comprensión.

Esta Memoria consta de SEIS hojas escritas o mecanografiadas por una sola cara a doble espacio en - 139 líneas.

Valencia, 11 de Diciembre de 1956  
Por autorización de la interesada.

Dña. JOSEFINA POSADAS

MODELO DE UTILIDAD

NOVA UNICA

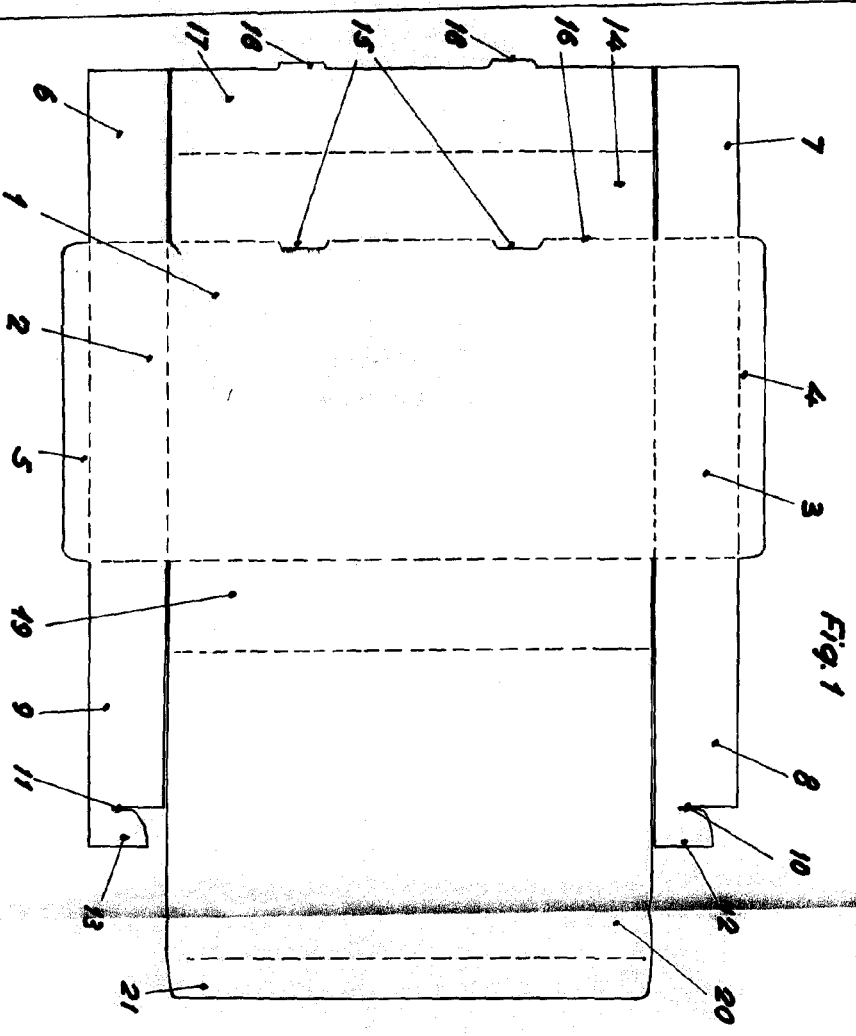

Fig. 1

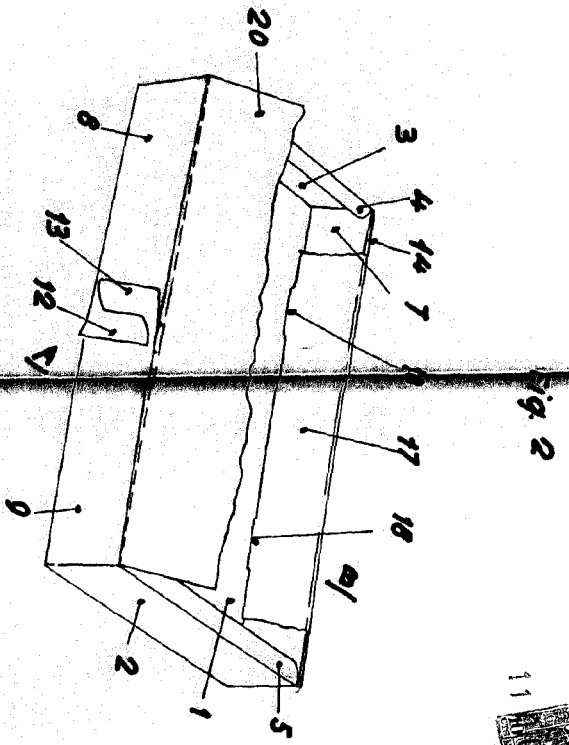

Fig. 2

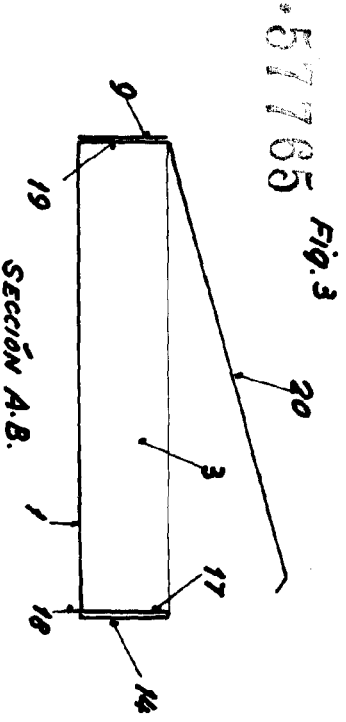

Fig. 3

•57765

ESCALA VARIABLE  
VALENTIA, 10 DICIEMBRE 1958  
P.A.