

57754

57754

18 DIC



INSTITUTO FARMACOLOGICO LATINO, S.A. española,
residente en Madrid, solicita autorización para el re-
gistro de un Modelo de Utilidad, consistente en "Un en-
vase para productos farmaceuticos".-

M E M O R I A

5 El Modelo de Utilidad a que se refiere la pre-
sente Memoria y adjunto plano, está destinado a garan-
tizar la propiedad y explotación exclusiva del mismo -
en todo el territorio español y sus posesiones, consis-
tente en "Un envase para productos farmaceuticos".

10 Los productos químico-farmacuticos en sus dis-
tintas formas, de grageas, píldoras, pastillas o pol-
vos, al ser servidos a los usuarios en general han cong-
tituido una preocupación por su envasado, para su futu-
ra utilización, por los Laboratorios. Estos productos,
que por el fin que han de cumplir, especialmente medi-
cinales, necesitan una gran protección en cuanto a los
15 elementos externos que les rodean. Medio ambiente y el
tacto, son factores que pueden influir en los mismos,
contaminándolos a veces, con partículas que desvirtua-
rían su finalidad y que solamente una esmerada aten-
sion podría evitarla. Se hace necesaria pues la fabri-
cación de ciertos envases apropiados para estos pro-
ductos, de uso continuo y constante en los que se evi-
tara en todo lo posible el contacto externo y el em-

./.



25

pleo inveterado de la manipulación directa por el usuario. Consiguiéndose que pudieran ser trasladados del envase a su destino sin necesidad de esta contaminación exterior que siempre habría de perjudicarlos. Los envases corrientes de cristal, cartón o metal en sus distintas formas adolecen siempre de ese defecto que pudieramos llamar "defecto de exposición exterior del producto"; unas veces en estos envases se necesita abrirlos totalmente para extraer cualquier cantidad del producto, otras, se han de utilizar elementos auxiliares para transportar el mismo del envase a su utilización y las más de las veces es la mano del usuario la que prende o sirve de receptáculo al producto.

30

35

En este sentido, y para obviar estos inconvenientes se solicita el registro del Modelo de Utilidad, denominado "Un envase para productos farmaceuticos", que por sus características e innovaciones, viene a resolver todos los defectos apuntados anteriormente, dando un gran avance en su construcción en esta clase de envases para medicamentos.

40

45

Consiste el Modelo de Utilidad que se pretende registrar en una caja compuesta de tres elementos, caja propiamente dicha, tapadera y un elemento intermedio que la caracterizan. La referida caja de cualquier forma, rectangular, cuadrada o circular está formada por la caja en si y la tapa respectiva con cierre a presión. En el interior de la misma y con idénticas características de forma y tamaño, lleva como una especie de bandeja con bordes proyectados verticalmente y del mismo tamaño que la altura de la caja, que encaja en sentido inverso dentro de la repetida caja, ajustando perfectamente y cerrando her-

50

57754^{18 Q/C}



55

meticamente a la misma. La referida bandeja lleva en uno de sus extremos y en la superficie de la misma - un pequeño orificio desuficiente tamaño que permita la salida del producto sin necesidad de exponerlo al contacto exterior ni tocarlo. La tapadera de la caja no es obstaculo para este elemento intermedio, ya -

60

que, mientras la bandeja ajusta por las paredes interiores de la caja la tapadera lo hace por las paredes externas de la misma.

65

Los dibujos que se acompañan aclaran perfectamente lo anteriormente descrito: en la figura única del plano adjunto hemos querido representar la caja con sus elementos componentes; con el número 1 señalamos la caja propiamente dicha, con el nº 2 la bandeja con su orificio A) en el extremo de su superficie, y por último, con el nº 3 la tapadera de la misma. Con rayas, damos a entender la forma de encaje de cada uno de estos elementos.

70

REIVINDICACIONES

75

Los puntos nuevos que se presentan para que sean objeto de reivindicaciones en la presente Memoria de Modelo de Utilidad que por veinte años se solicita en España son:

80

1ª.- "Un envase para productos farmaceuticos" que se caracteriza por estar formado por una caja - constituida por tres elementos: caja propiamente dicha, tapadera y un elemento intermedio que pueden - adoptar en su configuración cualquier forma, circular, cuadrangular o triangular.

2ª.- "Un envase para productos farmaceuticos"

./.



85

que además de la reivindicación anterior, se caracteriza porque el elemento intermedio lo constituye una pieza en forma de bandeja que encaja inversamente en la caja y que tiene en su superficie y en cualquier punto de sus extremos o perímetro un pequeño orificio que rompe la continuidad de la superficie de la citada bandeja.

90

3^a.- "Un envase para productos farmacéuticos", que además de las reivindicaciones anteriores, se caracteriza por el perfecto ajuste que hacen la bandeja o elemento intermedio con la caja, que no ofrece ningún inconveniente al cierre total de la misma por su tapadera correspondiente, ya que, mientras la primera, lo hace por las paredes interiores de la caja la segunda lo efectúa por los exteriores de la misma.

95

100

4^a.- "Un envase para productos farmacéuticos".

La presente Memoria consta de cuatro hojas y cien líneas y un plano.

Madrid, 18 de Diciembre de 1956

EL AGENTE OFICIAL,

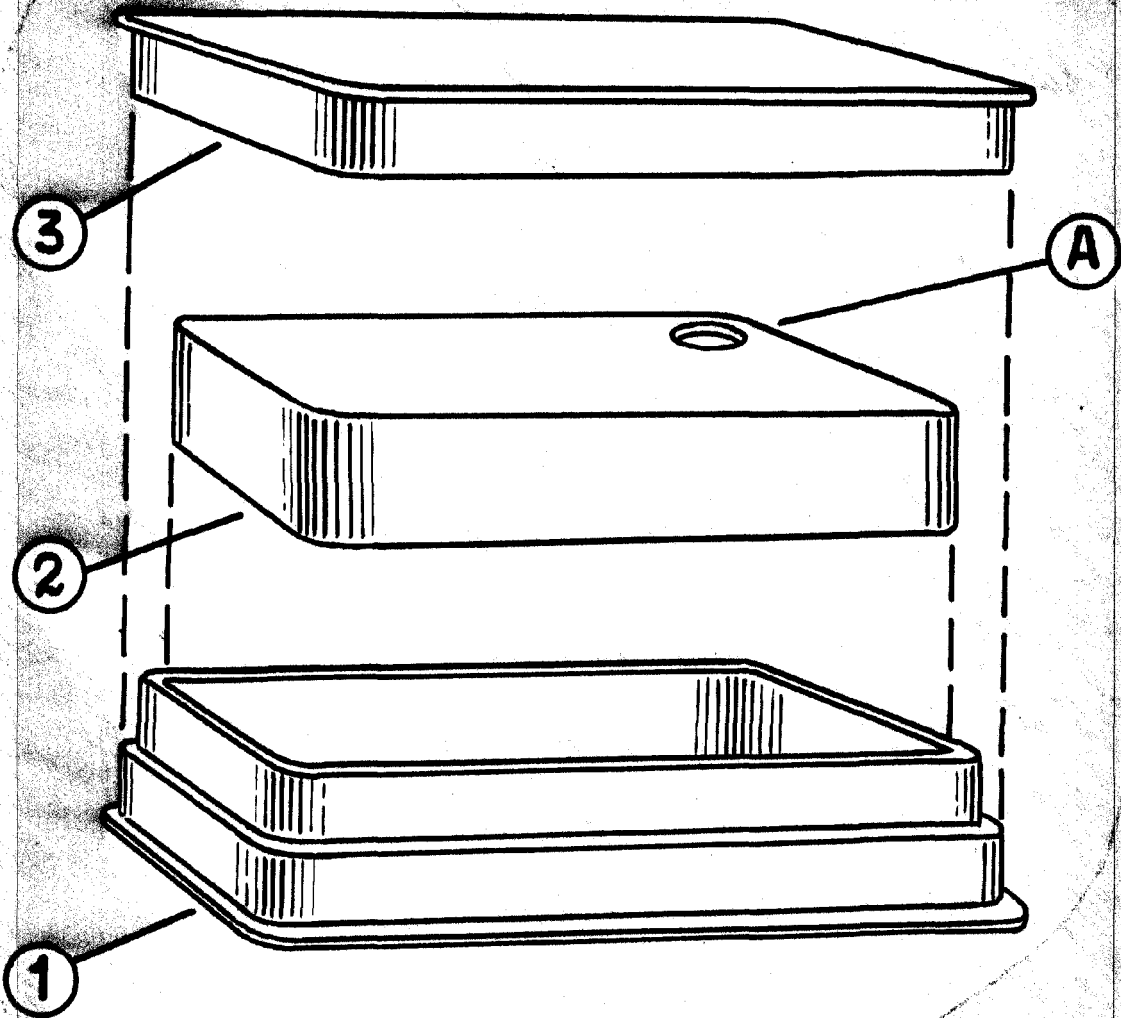

FIGURA UNICA

•57754

ESCALA VARIABLE
MADRID 18 DICIEMBRE 1956.