

57740

•57740



M O D E L O   D E   U T I L I D A D

por VEINTE años

en España, a favor de Don Eduardo BLANCHARD CASTILLO,  
de nacionalidad española, domiciliado en Zaragoza,  
Pl. de Asso nº 1, por:  
"JUEGO DE PINTURA EN RELIEVE"

==ooOoo==

M E M O R I A   D E S C R I P T I V A

El presente modelo de utilidad tiene por objeto,  
como su enunciado indica, un juego de pintura en re-  
lieve el cual comprende varias placas rectangulares,  
cuyos detalles están en relieve, las cuales se deco-  
5.- ran y colorean de conformidad con el sentido artís-  
tico del pequeño usuario.

El conjunto del modelo comprende una caja que

•57740

- 2 -



aloja cuatro de estas placas rectangulares separadas cada par de ellas por un cuerpo central, dotado de los medios necesarios para recibir ordenadamente los diversos tarros que contienen la pintura, así como del equipo de pinceles y demás útiles adecuados a este trabajo.

Las placas a decorar, como ya se ha dicho, presentan los detalles en relieve sin ningún colorido con el fin de excitar el sentido artístico de los pequeños a que está destinado este juego, lo que hace que el conjunto tenga un fin educativo a la par que proporciona gran entretenimiento.

Es característica también del modelo que aquí se preconiza la posibilidad de que las placas a ornamentar puedan ser utilizadas como moldes para obtener pequeñas maquetas, para su posterior ornamentación y coloreado, una vez que esté fraguado el material en que se hallan constituido las citadas maquetas.

Otra de las características del actual modelo la constituye el hecho de que las placas a decorar están constituidas a partir de materiales plásticos de elevado punto de flexibilidad lo que asegura su mayor duración y, caso de ser utilizado como molde para construir maquetas, esta condición de flexibilidad asegura un perfecto y rápido desmoldeo de la pieza una vez fraguado el material. El hecho de estar constituida esta placa a partir de materiales

•57740

- 3 -



plásticos hace posible el efectuar lavados periódicos con agua, para disolver y eliminar las pinturas aplicadas, dejándolo nuevamente en condiciones de recibir nuevas pinturas.

- 5.- Otras características del actual modelo se irá poniendo de manifiesto en el transcurso de la descripción que a continuación se dá, en la que se exponen los detalles más particulares del modelo que aquí se preconiza, como asimismo, de los medios que para su puesta en práctica pueden emplearse.
- 10.- Estos detalles se dan a título de ejemplo, haciendo referencia a un caso posible de realización práctica pero el modelo no queda limitado exactamente a los detalles que aquí se exponen, debiendo ser considerada, por tanto, esta descripción, desde un punto de vista ilustrativo y sin limitaciones de ninguna clases.
- 15.-

- 20.- Una idea más amplia de las mejoras que se preconizan, la proporciona la siguiente descripción, en la que se hace referencia a la lámina de dibujos que a esta memoria se acompañan, en la que, de manera un tanto esquemática y tan solo por vía de ejemplo, se representan los detalles preferidos de la idea del modelo. En estos dibujos, se emplean marcas de referencia semejantes, para indicar las piezas y partes de las mismas que se corresponden en las distintas vistas presentadas, cuyas piezas, detalles y organización, se definen de una manera específica en el transcurso de esta memoria y, des-
- 25.-

57740

- 4 -



pues, se concretan en las notas reivindicatorias finales.

En dicha lámina de dibujos:

- 5.- La figura 1ª corresponde a una vista en planta del conjunto que tiene por objeto este modelo, alojado todo él en una caja, en la que también se disponen ordenadamente los pequeños tarros de pintura, que son retenidos en una base con alojamientos troquelados.
- 10.- La figura 2ª corresponde a una vista en elevación con sección por un plano vertical del conjunto que en esta memoria se recomienda, en esta figura se pueden apreciar la constitución de las placas a decorar.
- 15.- Haciendo referencia a las figuras citadas se indica con el nº -1-1'- los cuerpos de las placas a decorar que igualmente pueden ser utilizadas como moldes para la construcción de maquetas, para su ulterior ornamentación y coloreado. Estas placas determinan una pequeña cámara -2- -2'- cuya pared fondo -3- presenta unos relieves y bajo-relieves que en la maqueta obtenida se traducen en bajo-relieves y relieves respectivamente, Exteriormente, la superficie de estas maquetas reproduce figuras a colorear,
- 20.- que en el caso práctico que nos ocupa se refieren a detalles gráficos de cuentos infantiles.

Estas placas a decorar se alojan ordenadamente en el interior de una caja -4- que en su parte cen-

87740

- 5 -



1956

tral presenta un soporte -5- en el que por troquelado se han obtenido unas pequeñas cajas -6- para soporte de los tarros de pintura -7-.

- 5.- En los detalles que anteceden y que corresponden al juego de pintura en relieve objeto de este modelo se podrán introducir todas aquellas modificaciones de detalle que las circunstancias y la práctica pudieran aconsejar, siempre y cuando que, con dichas posibles modificaciones, no se cambie o altere la esencialidad del conjunto descrito.
- 10.-

N O T A

Se declaran como de novedad y propiedad en España el contenido de las siguientes

R E I V I N D I C A C I O N E S

- 15.- 1ª.- Juego de pintura en relieve que se caracteriza por estar constituido por unas finas placas de material plástico de alto grado de flexibilidad, con sus bordes en sensible desviación descendente y de superficie irregular de forma que en el anverso se pueden efectuar coloraciones que quedan en relieve.
- 20.- 2ª.- Juego de pintura en relieve, que se caracteriza porque por el reverso de las placas, a que se hace referencia en la nota precedente, se determina una cámara de moldeo en la que es recibida la masa que reproduce, después de fraguada, la configuración exterior de la superficie de la placa.
- 25.- 3ª.- Juego de pintura en relieve, caracterizado porque las placas a que se refieren las notas



1956

57740

- 6 -

precedentes se encuentran dispuestas en el interior de una caja dividida en dos partes, por una armadura de sostén para una pluralidad de tarros que contienen las pinturas para la decoración de la placa o

5.- maqueta obtenida.

4<sup>a</sup>.- Juego de pintura en relieve, caracterizado porque la armadura que soporta los tarros de color, cuenta con una pluralidad de vaciados, limitados por lenguetas inferiores, que constituyen el apoyo

10.- y elementos de retención para los tarros de colores.

5<sup>a</sup>.- "JUEGO DE PINTURA EN RELIEVE"

Todo ello conforme se describe y reivindica en la memoria que antecede que consta de SEIS hojas escritas a máquina por una sola de sus caras y dibujos que la ilustran.

15.-

Madrid, 18 de Diciembre de 1.956

P. P.

*J. G. V.*

Fig-1<sup>a</sup>

• 57.740

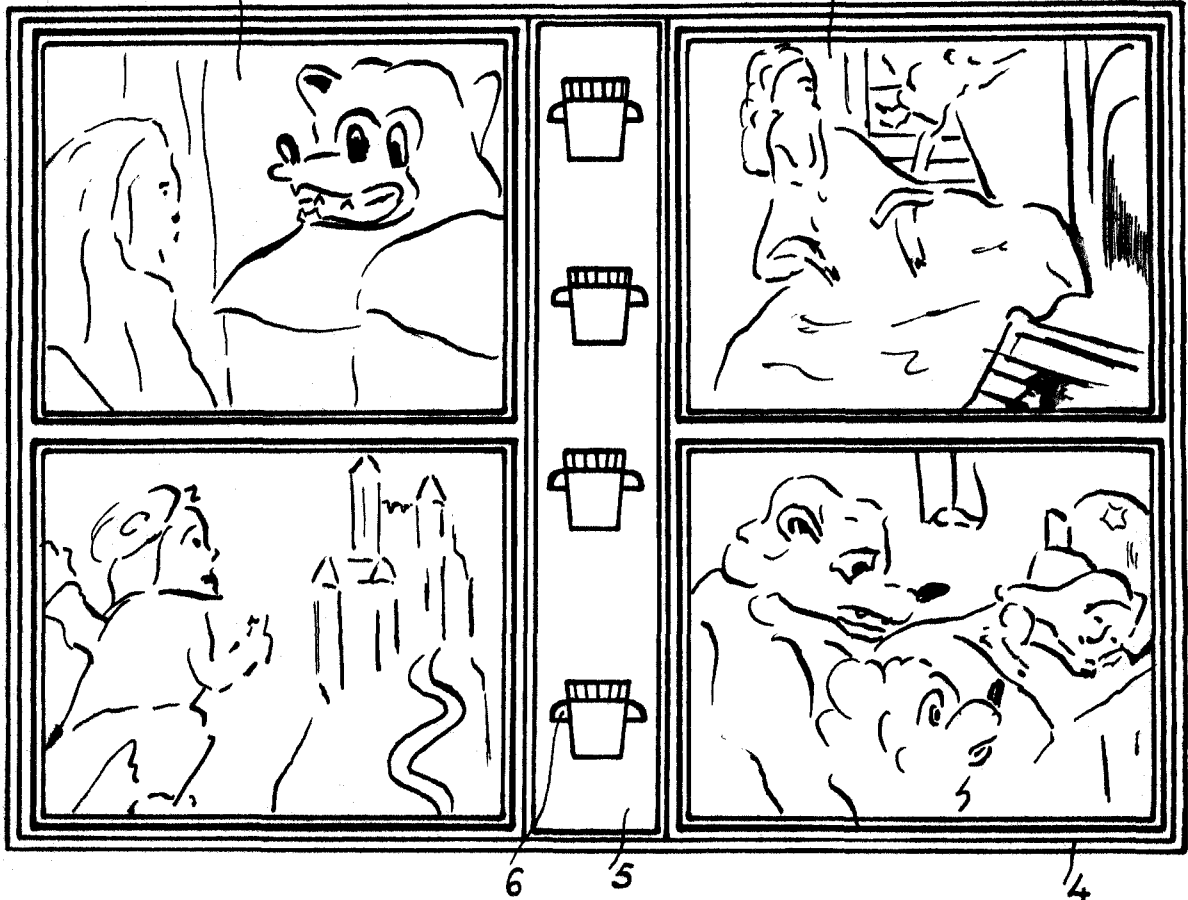
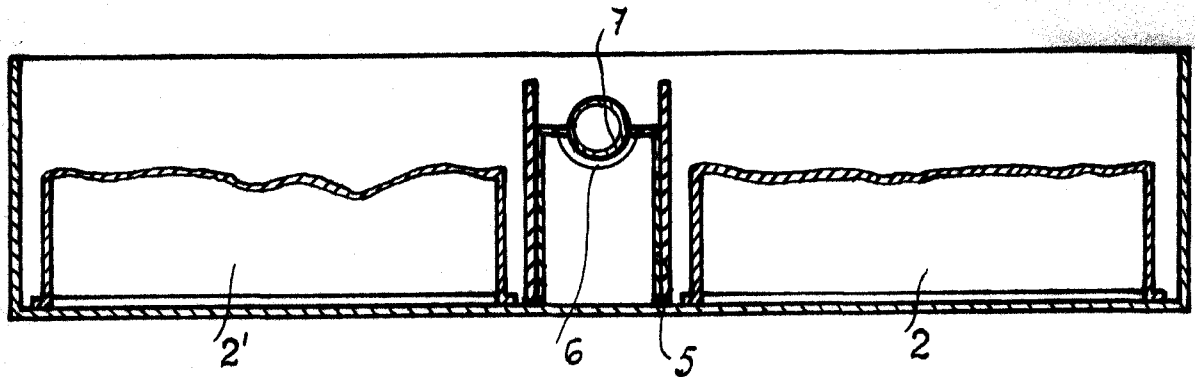

Fig-2<sup>a</sup>



MADRID 18 DE DICIEMBRE 1.956.  
p.o. E. GONZALEZ-VACAS.

*Eduardo Blanchard Castillo*

Escala variable.