

57697

57697



MEMORIA DESCRIPTIVA

para un Modelo de Utilidad, por veinte años, por "COCHE DE NIÑO COMBINADO CON ELEMENTO ACUSTICO", a favor de Doña Maria de la Soledad MARTINEZ ARTILES, de nacionalidad española, residente en BARCELONA, c/ Balmes, 112 - 3º.

Este invento se refiere a un coche de niño combinado con una caja con música de forma que, bien por el mecanismo motor propio de ésta, bien por una transmisión desde las ruedas del coche, la caja de música se ponga en movimiento y emita sonidos musicales tanto cuando el coche está en movimiento como estando el coche parado. Evidentemente en uno u otro caso el mecanismo de la caja de música se pondrá en movimiento a voluntad de la persona encargada de su cuidado.

Así pues, el invento se caracteriza porque en el coche, en una posición conveniente, está montada una caja



de música, que puede ser accionada de dos manera: una, por su propio mecanismo de mando y otra mediante una transmisión que desde una de las ruedas del vehículo o parte subordinada a ella, transmite el movimiento de rotación al eje del tambor de la caja de música.

15.-

En lo que sigue se describirá la estructura de esta caja de música, con referencia al dibujo adjunto, en el cual:

20.-

La figura 1 es una vista del coche en el que puede apreciarse la disposición de la caja de música;

La figura 2 es una vista similar que representa el mando de la caja de música desde el manillar del coche;

25.-

La figura 3 es una vista de la caja de música propiamente dicha.

Desde un eje del coche -1- una transmisión consistente, por ejemplo, en una correa o cordón transmite el movimiento de giro, con la desmultiplicación necesaria, a la polea -3- solidaria del eje del tambor de la caja de música -2-.

30.-

Sobre el eje, como de costumbre, van montadas las púas cuya disposición, al tropezar con las lenguetas musicales, producirá la melodía elegida.

35.-

Aparte del accionamiento indicado, desde el vehículo, por la marcha de éste y accionamiento de la polea -3-, la caja -2- tiene su transmisión de engrajes con muelle (no representado, al que puede dársele cuerda mediante el eje -4-).

40.-

Claro está que será preciso disponer un mando -5- adecuado para el accionamiento de la caja de música desde el manillar del coche y parece conveniente



45.-

también que alguno de estos mandos quede al alcance del niño para que éste mismo pueda poner en marcha, o parar, el mecanismo en cuestión.

50.-

Claro está que la realización que antecede, que ha sido descrita solamente a título de ejemplo, puede llevarse a la práctica de muchas formas distintas y el invento no desea entrar en estos aspectos, por considerar que los mismos son fácilmente comprensibles para cualquier técnico, con las ideas señaladas en lo que antecede, por consiguiente, la protección obtenida a través de esta solicitud se extenderá a todas estas formas de llevarla a la práctica.

55.-

N O T A

Descrito suficientemente el objeto del Modelo se declaran de novedad en España las siguientes:

R E I V I N D I C A C I O N E S

60.-

1ª.- 1ª.- Coche de niño combinado con elemento acústico de entretenimiento, que se caracteriza porque en una posición conveniente del mismo está montada una caja de música, cuyo tambor de púas, con la necesaria desmultiplicación, está conectado a una pequeña polea mediante la cual y a través de una correa, cordón o cadena fina, se transmite el movimiento desde las ruedas del coche o eje de las mismas.

65.-

2ª.- Cocha de niño, caracterizado porque el tambor de púas está conectado a un dispositivo de propulsión que se monta por medio de un mecanismo de cuerda, estando provisto del correspondiente engrane regulador de velocidad y de un tope que limite el montado del resorte, alojándose el conjunto en una caja fuera del

70.-



- 4 -
• 57697

alcance del niño.

75.-

3ª.- Coche de niño, según las reivindicaciones anteriores que se caracteriza por la disposición en el manillar del coche de un órgano de mando que desde el mismo y a voluntad de la persona que lo conduce, pone en movimiento o para el mecanismo de accionamiento de la caja de música.

80.-

4ª.- COCHE DE NIÑO COMBINADO CON ELEMENTO ACUSTICO.-

Todo según se describe y reivindica en la presente Memoria descriptiva que consta de cuatro hojas y se ilustra en el dibujo que a la misma se acompaña.

Madrid, 14 de Diciembre de 1.956



FIG. 1

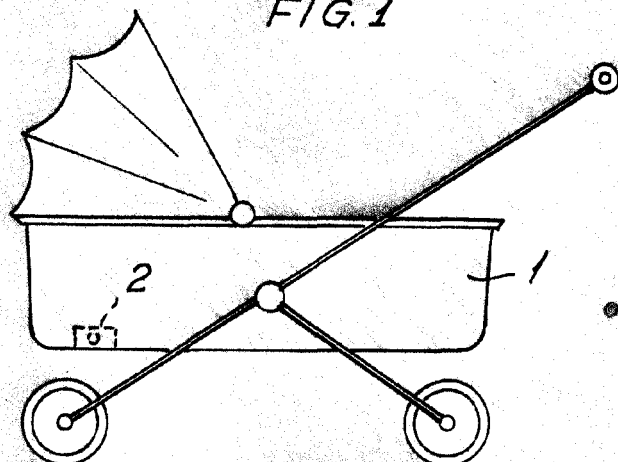

57697

FIG. 2

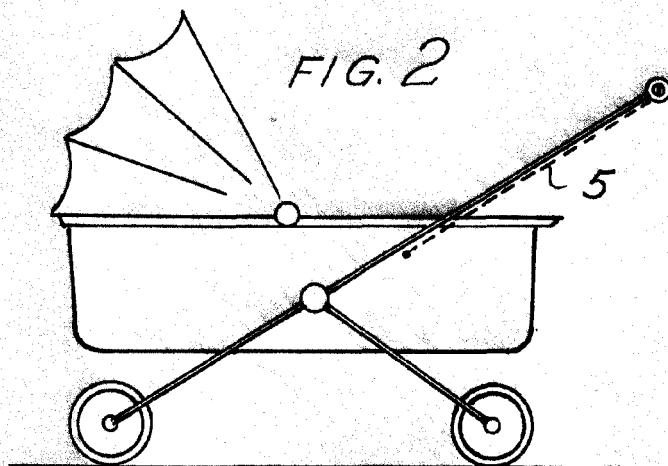
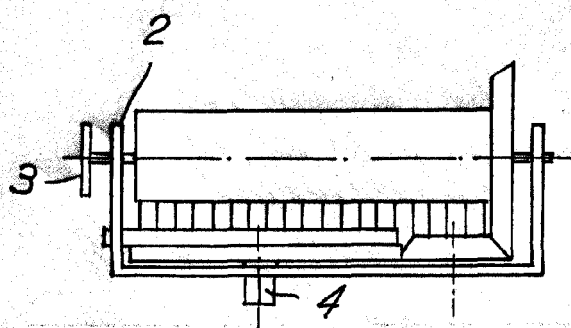

FIG. 3.



Madrid, 14 de Diciembre de 1.956

Escala variable.