

•57676



MODELO DE UTILIDAD  
POR VEINTE AÑOS  
EN ESPAÑA

solicitado a favor de D<sup>a</sup> JOSEFINA POSADAS ESCALONA, de nacionalidad española, domiciliada en VALENCIA, Calle de Calvo Sotelo n<sup>o</sup> 17

p o r

==== "PINZA PARA SERVICIOS DE MESA" =====



MEMORIA DESCRIPTIVA  
=====

En la presente memoria y en los dibujos complementarios anexos vamos a tratar de un nuevo tipo de pinza que constituye un utensilio de gran utilidad para el servicio de la mesa, pues a su condición decorativa que convierte cualquier plato en un frutero o vistosa bandeja con asa, une la de resultar muy práctico para el transporte de platos y otros recipientes excesivamente calientes que no podrían tocarse con las manos, sin pe

.57676



- 2 -

10 ligro de quemarse. Se trata pues de un objeto que aporta una mejora doméstica y para la industria hotelera, - por la cual se hace merecedora su solicitante, al privilegio de exclusividad que implica este Modelo.

15 La nueva pinza a que nos estamos refiriendo es de suma sencillez constitutiva, motivo por el cual su coste no puede ser muy elevado, circunstancia que también determina otra de sus propiedades. Consta en esencia de una varilla o potente alambre acerado forrada de plástico de vistosos colores, cuyo conjunto se halla doblado por su mitad para formar en ella un asa cerrada, debajo de la cual se cruzan ambas ramas y se curvan con cierta tendencia a cerrarse por sus extremos. Estos extremos irán dotados de cualquier medio de unión, tal como rosca, dispositivo de bayoneta, o simplemente introducidos a presión, con el fin de sujetar en ellos dos garras, -  
20  
25 preferentemente de plástico, metálicas o de otra materia las cuales tendrán en su centro un orificio con los medios correspondientes para unirse a los mencionados extremos, siendo preferentemente algo curvadas y con un canal longitudinal en uno de sus lados, para que puedan abarcar entre las dos el borde de un plato o recipiente y sujetarlo por la tensión de los brazos de la pinza.

30 La adjunta lámina de dibujos expresa gráficamente, un ejemplo de realización práctica de una de estas pinzas, pero debe hacerse constar el carácter amplio y no limitativo de dichos dibujos por ser meramente aclaratorios.

35 En la figura 1 de los referidos dibujos, vemos un

57676

70



- 3 -

40

alzado de la pinza; la figura 2 nos muestra un detalle de una de las garras, también en vista lateral, con el forro del brazo desgarrado para que se aprecie su alma interna y, finalmente, en la figura 3, se representa una planta de la garra desprovista del brazo.

45

Los diferentes elementos que componen el ejemplo de pinza de los dibujos se hallan señalados en ellos como sigue: el alambre o varilla de acero o acerada que forma el alma interna de la pinza se señala con -4- (Figura 2), siendo -3- el forro de plástico compuesto por un macarrón de esta materia; con -1- se señala el dobléz central que forma el asa para el transporte a mano del objeto que la pinza abarque y sujete, siendo -2- los dos brazos curvados que se cruzan debajo del asa -1-; con -5- se indican las dos garras, integradas de plástico según el ejemplo, que adoptan cierta forma curva (Figura 3), y tienen en sus caras internas un canal -9- cada una, prolongándose su parte inferior en forma de aleta, para dar al plato o recipiente mayor superficie de apoyo; con -6- se señalan unos resaltes centrales que constituyen unos refuerzos del cuerpo de las garras, a fin de poder alojar en el correspondiente orificio, una tuerca o anillo roscado -8- en el que se introduce y sujeta la punta -7-, también roscada.

50

55

60

65

Como se deduce de lo expuesto, los brazos -2- de la pinza se abren lo necesario, flexionándose por el asa -1- para que podamos adaptar las garras -5- a los bordes de un plato o recipiente, al cual queda fuertemente sujeta precisamente por su tendencia a cerrarse,



70

de modo que podemos trasladar el plato o recipiente a la mesa, convertido en un artístico frutero, o cuanto menos llevarlo sin peligro de quemarse y sin verter el contenido por no necesitar inclinarlo.

75

Son variables las circunstancias de tamaños, que necesariamente habrán de ser varios para adaptarse a los diferentes diámetros de los platos y recipientes, así como las formas, coloridos y materias secundarias, siempre que no se altere lo verdaderamente fundamental que se expresa en la siguiente

N O T A

Los puntos no conocidos ni practicados en España, sobre los que se desea recaigan las reivindicaciones de este Modelo de Utilidad, son:

80

1º Pinza para servicios de mesa, caracterizada por estar compuesta por una varilla de acero, con forro de plástico, la cual posee en su centro un asa para su manejo, obtenida por doblez, debajo de la cual se cruzan sus ramas formando los dos brazos de la pinza, cuyos extremos tienen la tendencia a cerrarse y poseen medios de sujeción.

85

90

2º Pinza para servicios de mesa, caracterizada porque en los extremos con medios de sujeción de los brazos citados en la precedente reivindicación, van montadas dos garras compuestas por piezas curvadas con un canal longitudinal cada una y con su borde inferior más saliente para aumentar la superficie de apoyo, poseyendo también en su centro un resalte que actúa de refuer



57676

- 5 -

95

zo del punto de unión con los brazos y de alojamiento del medio complementario de unión y

100

3º "PINZA PARA SERVICIOS DE MESA", de conformidad en un todo en lo esencial y fines industriales a lo descrito en la precedente Memoria Descriptiva y gráficamente representado en los adjuntos planos para su mejor comprensión.

Esta Memoria consta de CINCO hojas escritas o mecanografiadas por una sola cara y a doble espacio en 100 líneas.

Valencia, 6 Diciembre de 1.956

Por autorización de la interesada.-

JOSE LOPEZ  
R.P.

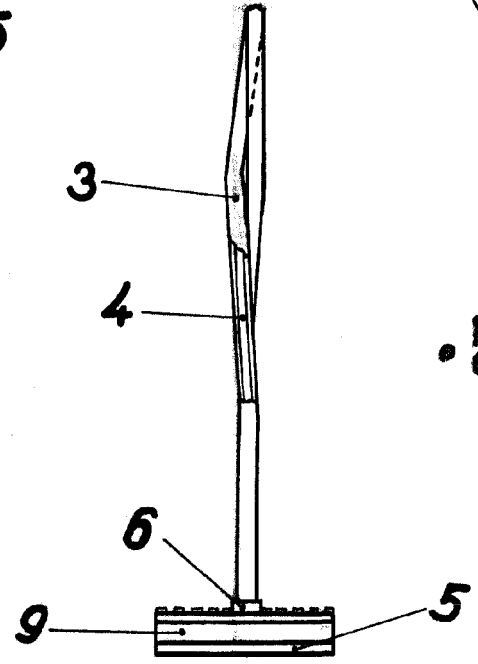
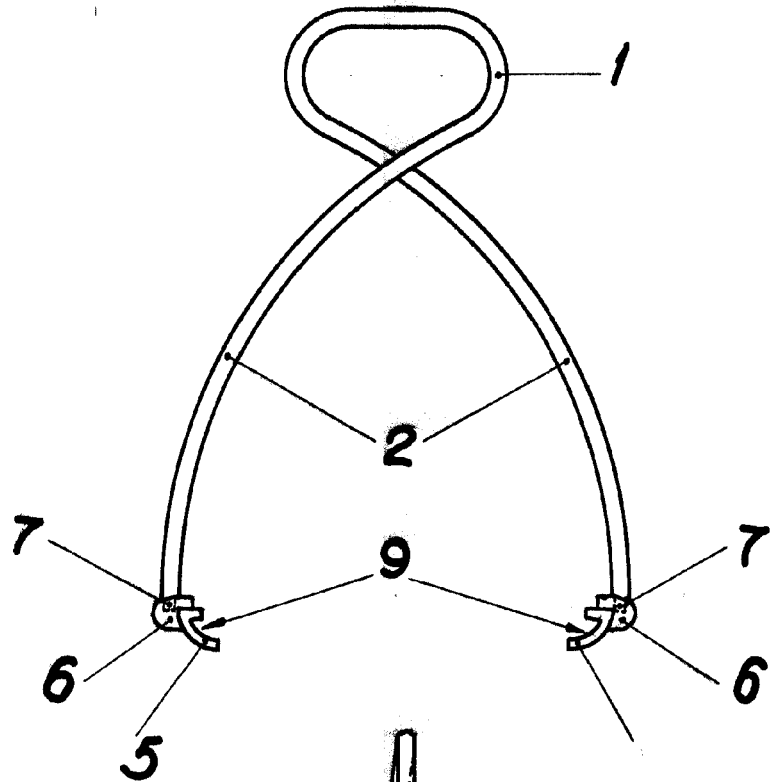
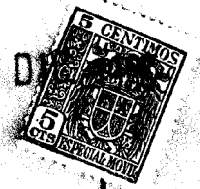

57670

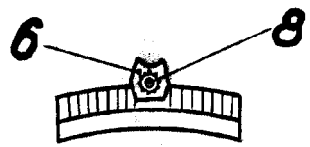

Escala variable  
Valencia Diciembre 1956

JOSE LÓPEZ