



•57671

MODELO DE UTILIDAD
POR VEINTE AÑOS
EN ESPAÑA

solicitado a favor de D^a. Josefina Posadas Escalona, de nacionalidad española, domiciliada en Valencia, Calvo Sotelo, n^o. 17

p o r

==== "NUEVO ATRAPAINSECTOS" =====

~~~~~

MEMORIA DESCRIPTIVA  
=====

El Modelo de Utilidad que motiva la presente memoria descriptiva y los dibujos complementarios anexos trata de un nuevo atrapainsectos que por su extremada sencillez y por su eficacia operativa, constituirá un objeto de gran utilidad en el hogar.

5

El sencillo dispositivo a que nos referimos tiene una especial aplicación para atrapar mosquitos, moscas, avispas y cualquier otra clase de insectos, con la



10

particularidad de que los atrae y una vez caidos en la trampa ya no pueden salir. A causa de esto, se trata de un utensilio práctico capaz de merecer la protección que para el mismo se solicita por medio del presente Modelo.

15

El dispositivo consiste en esencia en un simple plato cónico, con un orificio central y un corto cuello en su parte inferior, formando a modo de un embudo muy abierto, el cual lo mismo puede fabricarse de cualquier materia plástica apropiada, como de metal, cartón u otro producto.

20

Dicho plato o embudo, en colaboración con un recipiente, tal como un frasco o tarro de amplia boca, constituye realmente el atrapainsectos, a base de disponer el embudo sobre la boca del frasco, colocando un poco de miel mermelada o cualquier otra materia dulce o azucarada, preferentemente con un poco de agua en el fondo del recipiente.

25

Las características generales que dejamos expuestas resultarán más fácilmente comprensibles valiéndonos de la adjunto lámina de dibujos en la que representamos un caso de realización práctica de uno de estos atrapainsectos, el cual debe interpretarse en su más amplio sentido y sin carácter limitativo alguno, dada su condición de mero ejemplo.

30

35

Las figuras de los mencionados dibujos representan en la nº 1, una vista lateral en alzado; en la 2, una sección transversal y en la 3, una perspectiva de su aplicación práctica.

En dichos dibujos las diversas partes se señalan con las acotaciones que se expresan: el plato cónico o embudo, que es en suma todo el dispositivo, se se-



40 ñala con -1-, siendo -2- el orificio central inferior y  
-3- el breve cuello que lo limita.

45 Como se aprecia en la figura 3, el embudo o plato  
-1-, será colocado en la boca de un frasco -4-, con su  
parte cónica y cuello -3- introducido, preparándose la  
trampa a base de colocar en el fondo -5- un poco de agua,  
50 por ejemplo unos dos o tres centímetros, y en ella una  
ligera cantidad de mermelada, miel u otra materia melosa  
o dulce, de modo que, al olor de ella, acuden los insectos  
y cuanto menos los atrae y aparta de los alimentos  
u otros lugares, atrapando a aquellos que penetren en el  
frasco a través del orificio -2-, pues luego no pueden  
salir.

55 Son variables los materiales, tamaños, colores  
y tipo de frasco que se utilice, todo lo cual se consi-  
derará comprendido en el presente Modelo, siempre que no  
se altere lo fundamentalmente característico, que se ex-  
presa en la siguiente

N O T A

60 Los puntos no conocidos ni practicados en España,  
sobre los que se desea recaigan las reivindicaciones  
del presente Modelo de Utilidad, son:

65 1º.- Nuevo atrapainsectos, caracterizado por estar  
compuesto por un plato cónico de gran abertura, do-  
tado en su centro de un orificio de paso, con un breve cue-  
llo a su alrededor, constituyendo a modo de un amplio  
embudo, apoyable e introducible parcialmente en la boca  
de un recipiente formando una tapadera cóncava con pa-  
so de los insectos por el orificio de su fondo, de modo



que al penetrar en el recipiente atraídos por la materia colocada en su interior, no puedan luego salir. Y

70

2º.- "NUEVO ATRAPAINSECTOS", de conformidad en un todo en lo esencial y fines industriales a lo descrito en la precedente Memoria Descriptiva y gráficamente representado en los adjuntos planos, para su mejor comprensión.

Esta Memoria consta de CUATRO hojas, escritas o mecanografiadas por una sola cara, a doble espacio y en 74 líneas.

Valencia, 5 Diciembre 1956.

Por autorización de la interesada.

JOSE LOPEZ  
P.P.

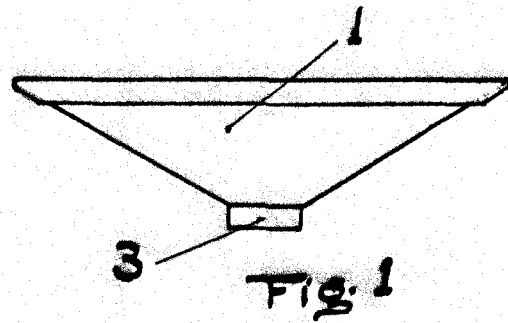

Fig. 1

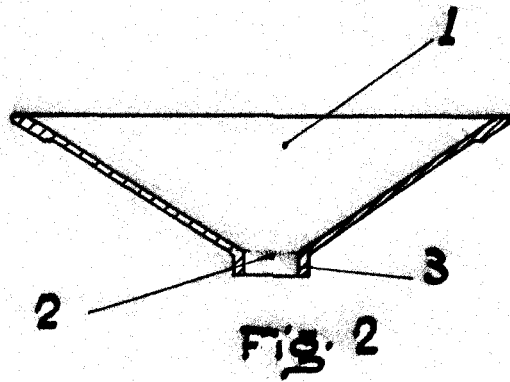

Fig. 2

•57671

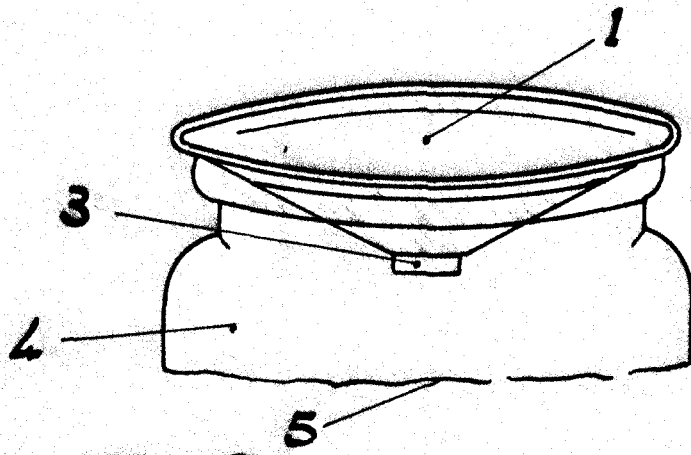

Fig. 3

Escala variable  
Valencia Diciembre 1956

P.A

JOSE L. ...  
P.A.