

57663

57663



MODELO DE UTILIDAD

por 20 años

por "UN ESTUCHE PERFECCIONADO PARA INYECTABLES Y TUBOS FARMACEUTICOS", a favor de D. Francisco Fedi Bundó, de nacionalidad italiana, domiciliado en Barcelona, Ari-
bau, 112.

=====

MEMORIA DESCRIPTIVA

El estuche que se describe por este Modelo de utilidad, destinado a contener inyectables y tubos farmacéuticos, tiene la ventaja de que en su misma confección intrínseca presenta un soporte adecuado para ser
5. impreso con las indicaciones y la literatura propias del producto contenido en las ampollas o tubos que contiene el estuche. Simplifica, por tanto, la operación de cerrar y acondicionar el estuche, al suprimir la in



10. clusión de los usuales folletos, evitándose así las posibles equivocaciones.

15. A título de ejemplo, se adjuntan unos dibujos que dan idea del estuche en cuestión. Este afecta la forma general de una caja rectangular -1- con tapa -2-, articulada con la bandeja -3-, por dos pliegues paralelos -4-

20. y -5- que limitan la pared posterior común -6- de la bandeja y de la tapa, y que se ajustan una con otra por el solapamiento de las otras tres paredes o pestañas de la tapa sobre las de la bandeja. La bandeja, por otra parte, presenta adherida a su fondo -1-, y cubriendo su total superficie, una lámina de cartón liso -7-, Fig. II,

25. que a su vez sirve de soporte y lleva adherida otra de cartón ondulado -8-. Las generatrices -9- de las ondulaciones de esta última, son perpendiculares a los pliegues -4-5- ya mencionados. La esencia específica de este estuche radica en el hecho de que la zona extrema de

30. la cartulina que forma la tapa -2-, o sea a partir de la arista -10- de la pestaña anterior de ésta, se prolonga y se rebate sobre sí misma, -11- y -12-, y se prolonga aun más para formar, mediante los pliegues -13-14-15-,

una doble contrapared interna ajustable a la de articulación y además una contratapa -16- con pestaña -17- de fijación y orificio -18- de asa, que, junto con la cara interna de la contratapa -12- pueden ser impresas con la literatura pertinente.

35. Todo cuanto no afecte, altere, cambie o modifique la esencia del estuche descrito, será variable a los efectos del actual Modelo.

N O T A.

Se reivindica como objeto de este registro por Mo-

57663



40. delo de utilidad:

1. - Un estuche perfeccionado para inyectables y tubos farmacéuticos, que, siendo de bandeja y tapa ajustable por solapamiento total de sus pestañas laterales y frontales; y articuladas por los dos pliegues que limitan

45. su pared posterior común y flotante, presenta esencialmente su tapa prolongada a partir del borde de su pestaña anterior, para ser rebatida sobre las propias caras internas de ésta y de la tapa y que por tres pliegues paralelos consecutivos que limitan un diedro de

50. refuerzo de la pared flotante, destacable de la misma, para formar finalmente una contratapa interior que, cubriendo a la bandeja y a su contenido, se afianza sobre su borde anterior de la bandeja por una pestaña provista de asa perforada para su apertura.

55. Sean cuales fueren las circunstancias que concurren en la esencialidad del Modelo de utilidad definido en la anterior reivindicación, cual objeto es:

2. - "UN ESTUCHE PERFECCIONADO PARA INYECTABLES Y TUBOS FARMACEUTICOS".

60. Consta la presente memoria de tres hojas foliadas, mecanografiadas por una sola cara y del dibujo unido a la misma.

Barcelona, veintinueve de noviembre de mil novecientos cincuenta y seis.

P.A. de D. Francisco Fedi Bundó,

L. DURÁN
P. P.

N

D. FRANCISCO FEDI BUNDO

HOJA UNICA

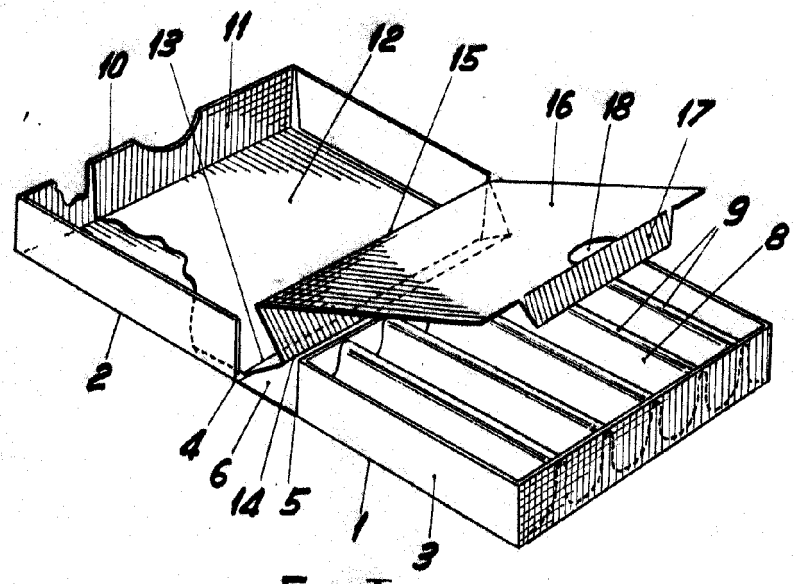

Fig. I

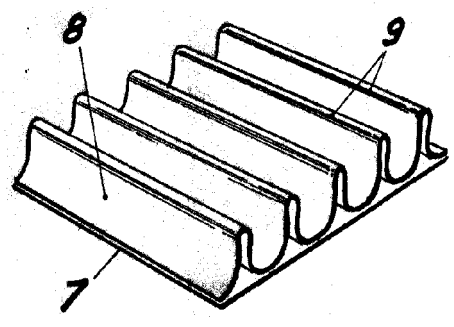

Fig. II

57663

BARCELONA, 29 NOVIEMBRE DE 1956

L. DURAN
P.P.

ESCALA VARIABLE