

57648



MEMORIA DESCRIPTIVA

=====

Correspondiente a la solicitud de registro de Modelo de Utilidad que, por veinte años, se solicita para España y sus Colonias, a favor de la razón social " SISTEMAS AF, S.A. ", entidad española, residente en Madrid, Avenida de José Antonio número 15,-----

p o r

" NUEVA BUTACA PARA LOCALES DE ESPECTACULOS Y SIMILARES "

=====

Cada día es mayor el cuidado para aumentar la comodidad del público que asiste a los locales de espectáculos, salas de música, cines, teatros y otros semejantes, pero la comodidad no reside solamente en el asiento en sí, sino también en una adecuada disposición que permita el fácil acceso a la localidad y salida de la misma, así como en el debido aprovechamiento del espacio para que, sin mengua de la

• 57648

- 2 -

13 DIC



10 comodidad, permita aumentar el aforo del local, sin olvidar el aspecto decorativo y económico de gran importancia en estos locales, así como el que la limpieza no se dificulte.

15 Para lograr un máximo de cualidades en éste orden de ideas, se ha estudiado y realizado la nueva butaca para locales de espectáculos y similares que constituye el objeto de la presente Memoria descriptiva y una de cuyas posibles formas de realización, en un ejemplo no limitativo, se representa en los dibujos adjuntos para mayor claridad de la subsiguiente explicación.

La Fig. 1ª representa un par de butacas vistas lateralmente, en dos filas consecutivas.

20 Y la Fig. 2ª representa las mismas vistas de frente.

El asiento (1) y respaldo (2), tapizados y en sí conocidos, se encuentran soportados por un par de armaduras tubulares, a las que se une el segundo mediante piezas especiales (3) provistas de una ranura para facilitar su montaje y el primero mediante un dispositivo especial (4) que permite su basculamiento y plegado automático al cesar sobre el mismo el peso del usuario.

25 Cada una de las armaduras, que pueden ser comunes con la butaca contigua, está constituida por un tubo metálico (5), fijo al suelo mediante una base troncocónica (6), que se eleva verticalmente hasta rebasar la altura del dispositivo de basculamiento (4) del asiento (1), se inclina seguidamente hacia atrás para soportar el respaldo (2), mediante dos piezas especiales (3) según se ha indicado, y se acoda después horizontalmente con una ligera tendencia ascendente para sostener el reposa-brazos (7).

35 Queda, pues, reducido a un mínimo el número de piezas componentes de cada butaca, con la máxima simplificación de

•57648

- 3 -

13 DI



40

las armaduras que forman los piés de la misma, consiguiéndose aunar comodidad, espacio reducido, economía de producción y excelente aspecto estético.

45

Como es natural el ejemplo de realización descrito y representado podrá ser variado en detalles de materia, forma, dimensiones y los puramente decorativos, sin por ello apartarse de sus principios fundamentales, según quedan expuestos.

N O T A

50

EN RESUMEN: El Modelo de Utilidad que, por veinte años se solicita para España y sus Colonias, ha de recaer sobre las siguientes reivindicaciones:

55

1ª:- " NUEVA BUTACA PARA LOCALES DE ESPECTACULOS Y SIMILARES ", que se caracteriza por estar formada por un par de armaduras laterales, constituidas por tubo metálico, que se fija al suelo con una base troncocónica, asciende verticalmente hasta rebasar la altura del asiento, se inclina hacia atrás seguidamente y se acoda después horizontalmente, soportando en su primer trazo el asiento mediante un dispositivo especial de basculación, el respaldo mediante dos piezas especiales en su segundo trazo y en el tercero soporta y remata en el apoya-brazos.

60

2ª:- Por último, se reivindica como objeto sobre el que ha de recaer el Modelo de Utilidad que, por veinte años se solicita para España y sus Colonias,

p o r

65

" NUEVA BUTACA PARA LOCALES DE ESPECTACULOS Y SIMILARES "

Todo conforme queda expresado en la presente Memoria descriptiva que consta de tres hojas escritas a máquina por una sólo cara y dibujos que se acompañan.

Madrid, 13 DIC. 1958

L.A.,

13



57648

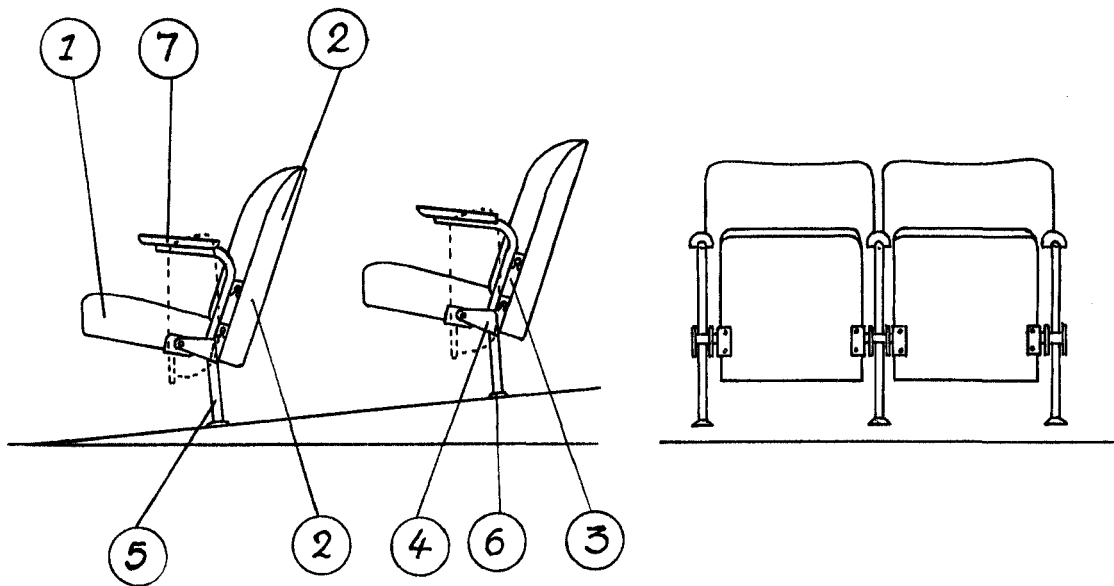

ESCALA VARIABLE
MADRID, 13 DIC. 1956
P.A.