



DIC. 1956

.57612

MEMORIA DESCRIPTIVA
que se acompaña a
la solicitud de
un MODELO DE UTILIDAD por VEINTE AÑOS en ESPAÑA
a favor de
DON ANTONIO ANTON MARTINEZ, residente en Elda,
(Alicante), calle Liberación, núm. 14,
p o r
"NUEVO MODELO DE TACON PARA CALZADO DE SEÑORAS".

%%E%%C%%

• 57612



5

La invención a que se refiere la presente memoria, constituye una novedad industrial, con características y ventajas que la hacen merecedora del privilegio de explotación exclusiva que por ella se solicita, de acuerdo con las prescripciones del Estatuto vigente de la Propiedad Industrial, de 26 de julio de 1929, texto refundido, publicado el 30 de abril de 1930.

10

La finalidad de la invención por la cual se solicita el presente privilegio de modelo de Utilidad, consiste en un nuevo modelo de tacón para zapatos de señora, fabricado de tal manera que está llamado a tener una gran difusión en el mercado, ya que por una parte es muy sencillo en su constitución, y por otra cumple a la perfección la misión que le está encomendada, tanto por la estética de su línea, como por la resistencia que adquiere el material, gracias a su forma especial.

15

20

En los dibujos que se acompañan se ha representado el tacón en dos vistas diferentes, pudiéndose apreciar en la fig. 1ª un tacón terminado con indicación de las tres piezas A, B y C que lo constituyen. En la fig. 2ª puede verse un tacón semejante con las tres piezas citadas sueltas, antes de proceder a la operación de pegado.

25

El objeto de hacer el tacón de tres piezas, es conseguir que la beta de madera quede en tal posición que no se produzcan roturas, ya que generalmente en cuanto la madera inicia la curva del tacón, la resistencia del material empieza a ser menor, debido precisamente al beteado de la madera.

30

Del modo que queda descrito se consigue que prácticamente las tres piezas que forman el tacón, presenten el sentido de sus betas del modo indicado, consiguiéndose con ello que la resistencia del tacón sea muy grande.

57812



35 Dada la sencillez de la invención descrita, no es necesario extenderse en una descripción más completa para explicar en que consiste, más aun con la ayuda de los dibujos adjuntos, que muestran claramente la idea que se desea patentar.

40 Son indudables las ventajas que ha de reportar a la industria del calzado y concretamente a la de la fabricación de los tacones, este nuevo sistema de fabricación, ya que al introducir una pieza intermedia entre las dos extremas del tacón, se consigue dar a éste una resistencia superior a la que tenían los conocidos hasta ahora.

45 Hecha la descripción que antecede, hemos de añadir que los detalles de realización de la idea expuesta, pueden variar, sin que por ello cambie la esencia de la invención, que es la que se desprende de los párrafos que anteceden y la que se reivindica en la siguiente

N O T A

50 En resumen: El Modelo de Utilidad que se solicita, recaerá sobre las reivindicaciones que siguen:

55 1ª.- "Nuevo modelo de tacón para el calzado de señoras" caracterizado porque está constituido esencialmente por tres piezas que en su conjunto presentan una forma sensiblemente tronco-cónica, siendo la pieza superior la de mayor base, ya que está destinada a servir de apoyo al tacón; la intermedia sigue el mismo sentido de beta en la madera que la anterior y es de poca altura, y por último la tercera pieza, que es la más afilada, presenta el beteado de la madera en sentido perpendicular con las anteriores.

60 2ª.- Se reivindica, por último, como objeto sobre el que ha de recaer el Modelo de Utilidad que se solicita: "EL NUEVO MODELO DE TACON PARA EL CALZADO DE SENORAS".

- 4 -
•57612



11 DIC. 1956

todo conforme queda descrito en la presente memoria,
que consta de cuatro páginas escritas a máquina y dibujos
adjuntos.

65

Madrid, 11 diciembre 1956

ALFONSO UNGRIA

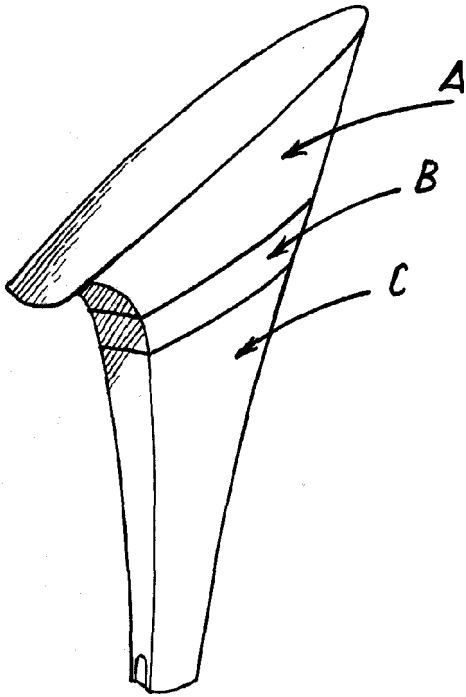

FIG. 1ª

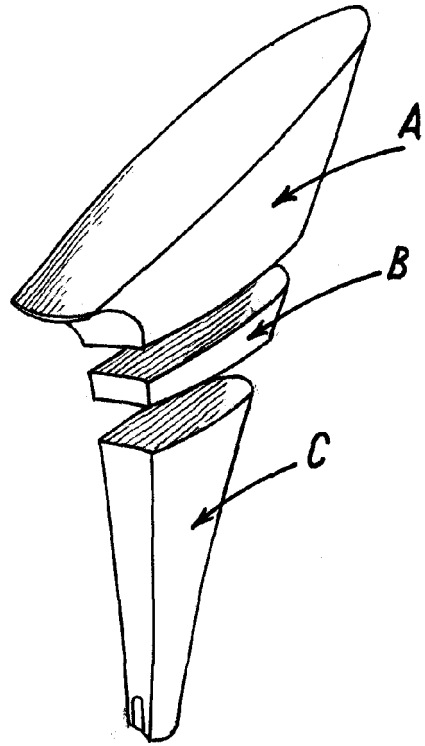

FIG. 2ª

ESCALA VARIABLE
MADRID, 11 DE ABRIL DE 1956
ALFONSO UNGRÍA

•57612