

57609
57609



MEMORIA DESCRIPTIVA

DEL

MODELO DE UTILIDAD

que por veinte años, para España y sus Posesiones, se solicita a favor de DOÑA MARIA TERESA RODRIGUEZ ARMAS, de nacionalidad española residente en DOS HERMANAS (SEVILLA-ESPAÑA), calle Santa Isabel (Carretera de Sevilla) por: "UNA BOLSA ENVASE CON DISPOSITIVO ESPECIAL DE CIERRE".

--o-o-o-o-o-o-o--

Este modelo de utilidad se caracteriza por constituir una bolsa envase con dispositivo especial de cierre de gran utilidad y ventaja, pues por la forma y disposición en que está concebida y desarrollada en su construcción se obtiene una bolsa para contener y transportar artículos con gran comodidad, ya que una vez efectuado el abroche especial de su cierre se queda la parte superior en forma de asa por la que puede ser fácilmente cogida para su cómodo transporte.

Dicha bolsa con dispositivo especial de cierre, se caracteriza por estar constituida en la forma siguiente:

Por un cuerpo bolsa (1-figs.1-2-3) de forma bien cuadrada, rec-



tangular ó cualquier otra que se desee, construida de papel, cartón flexi-
ble ó similar, terminada por su parte superior ó boca en una solapa (2-
figs.1-2-3) en la que lleva por su parte interior bien cosido, pegado etc.
un trozo de refuerzo (3-figs.1-2-3) más grueso de cartón, cartulina ó
15 similar que coge nó solo la solapa sinó también la cara trasera de la
bolsa, llevádo ésta por su cara delantera é interiormente, otro trozo
(3-figs.1-2-3) similar al anterior y en ambos practicadas á troquel y
en corte, las partes (4 y 5-figs.1-2-3) que constituyen el cierre, siendo
la parte (4-figs.1-2-3) que dobla de la solapa, en forma de medio círculo,
20 en cuyo centro lleva hecho hasta abajo, un hueco (6-figs.1-2-3) y en él
por su parte superior dispuesto un pequeño apéndice saliente (7-figs.1-2-
3) en forma de medio punto, cuya dicha parte (4-figs.1-2-3) para efectuar
el cierre de la bolsa, se desprenderá del corte (8-figs.1-2-3) practicado
en la solapa, doblándose hacia abajo enganchádo en ella unidas las par-
25 tes (5-figs.1-2-3) practicada también á troquel y en corte, en las caras
delantera y trasera (9 y 10-fig.3) del cuerpo bolsa, siendo esta parte
(5-figs.1-2-3) en forma de palomilla, cuyos salientes laterales (11-figs.
1-2-3) unidos los de las caras, delantera y trasera (9 y 10-fig.3) en-
cajarán sobre la parte (4-figs.1-2-3) una vez doblada y entre su apéndice
30 (7-figs.1-2-3), quedádo así abrochadas ambas partes y efectuado el
cierre de la bolsa en forma segura y perfecta, quedádo la parte superior
ó solapa (2-figs.1-2-3) en forma de asa agarradera mediante el hueco
(12-fig.2) que ha dejado libre la parte (4-fig.3) al doblar.

Dicha bolsa envase puede ser adornada por su exterior, en la
35 forma de colorido y dibujos que se crea más conveniente, así como disponer
en ellas los anuncios y propaganda que se desee.

Todo formádo la bolsa envase con dispositivo especial de
cierre, la cual puede ser objeto de modificaciones siempre que no altere



la esencialidad del invento.

40 Todo ello según se representa en el dibujo adjunto que á título de ejemplo acompaña a la presente memoria descriptiva en el que representa.

La fig. 1 La bolsa envase con su dispositivo especial de cierre, vista en alzado y de frente con las partes que constituyen el cierre sin abrochar.

45 La fig. 2 La dicha bolsa envase, vista en alzado y de frente con las partes que formán el cierre abrochadas y

La fig. 3 Un detalle á mayor tamaño de las partes que constituyen el cierre, viendose de frente su forma y disposición sobre las caras anterior y posterior de la bolsa, dispuestas en forma abierta ó abatida.

50

- REIVINDICACIONES -

Se reivindica como de la propia y nueva invención la propiedad y explotación exclusivas de :

1ª Una bolsa envase con dispositivo especial de cierre, caracterizada por estar constituida por un cuerpo de bolsa, terminado por su parte superior ó boca en una solapa que le servirá de asa, llevádo fijado tanto en ésta como en las caras anterior y posterior de la bolsa é interiormente, unos trozos más gruesos de refuerzo, y en ellos practicados á troquel y en cortas unas partes que desprendidas y engarzadas entre si formán el cierre.

60

2ª Una bolsa envase con dispositivo especial de cierre, según la reivindicación, caracterizada por estar la parte superior del cierre dispuesta en la solapa y practicada á troquel y en corte, de manera que pueda desprenderse y doblar, siendo en forma de medio punto, en cuyo centro lleva hecho un hueco hasta abajo y en él dispuesto por su parte superior, un pequeño apéndice saliente que engancha en el cierre al doblar, terminan-

65



do esta parte del cierre por su inferior, en otro corte troquelado, con la forma de palomilla, cuyos laterales extremos doblarán y engancharán para efectuar el cierre, sobre la parte superior que dobla.

70 3ª Una bolsa envase con dispositivo especial de cierre, según la y 2ª reivindicación, caracterizada por estar la parte inferior del cierre dispuesta en la cara delantera de la bolsa, practicada á troquel y en corte, de manera que pueda desprenderse y doblar, siendo en forma de palomilla al
75 el cierre y montado sobre la parte superior del mismo mediante sus extremos laterales.

4ª "UNA BOLSA ENVASE CON DISPOSITIVO ESPECIAL DE CIERRE".

Consta la presente memoria descriptiva de cuatro hojas numeradas y mecanografiadas en una sola cara a las que se acompañan un plano para su mejor comprensión.

MADRID // Diciembre de 1.956.-

[Handwritten signature and scribbles over the date]



Figura 1



Figura 2

Escala variable.

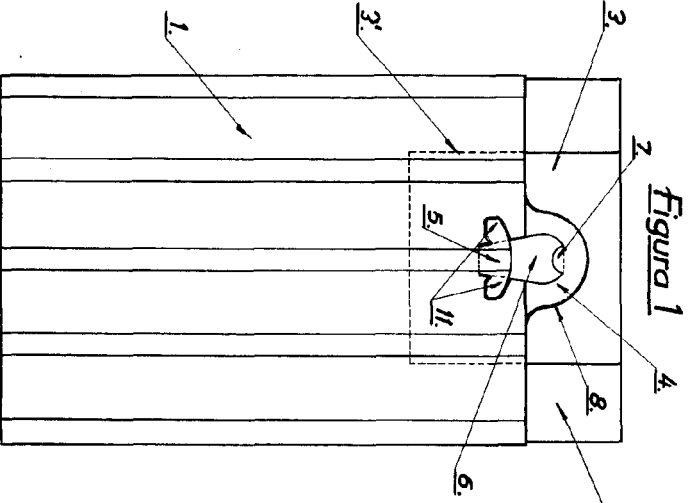
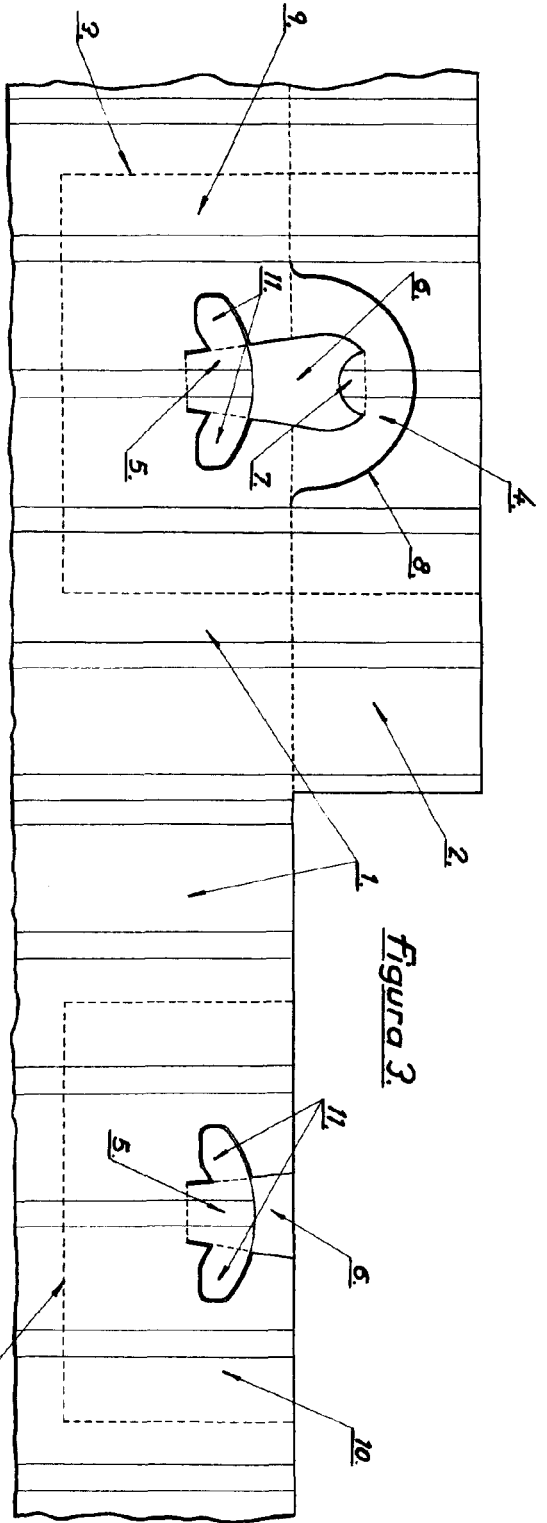
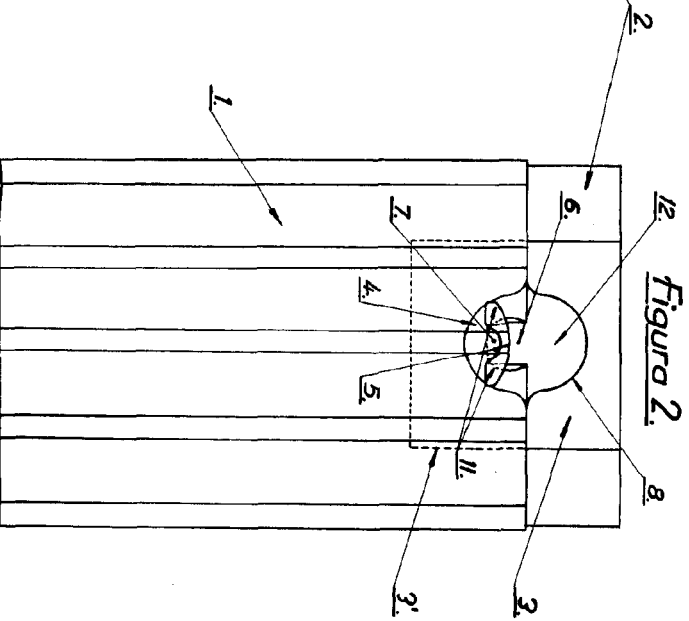