

57 30
-57600



1958

MEMORIA DESCRIPTIVA

para una Patente de registro de Modelo de Utilidad, por veinte años en España, a favor de Don Francisco y Don Pedro Mengibar Ortiz y Don Eduardo Rodríguez Sancho, todos de nacionalidad española y domiciliados en Madrid, calle de Sagasta, núm. 23

Sobre

"APARATO RECEPTOR - REPRODUCTOR DE SONIDOS"

5 El presente modelo de utilidad se refiere a un nuevo aparato combinado para la recepción de radio y para la reproducción de discos, dotado de singulares características que le confieren unas condiciones óptimas en lo que se refiere a la pureza y calidad de los sonidos que con el mismo se obtienen.

10 El modelo que nos ocupa, logra sumar a sus estudiadas condiciones técnicas, base fundamental de la calidad de sonido logrado, un agradable y vistoso conjunto de presentación, hallándose constituido por un elegante mueble de líneas modernas, capaz de armonizar con el más suntuoso mobiliario, por lo que, a su interesante fin funcional, ha de añadirse el que presta como motivo ornamental y de buen gusto en la sala o habitación en que se encuentre instalado.

15 Se caracteriza esencialmente el aparato receptor-reproductor de que tratamos por hallarse constituido de un mueble, sustentado por cuatro patas y dividido en dos partes fundamentales, ambas troncadas en un solo cuerpo y con forma prismático rectangular, diferenciándose en que mientras en una de ellas la magnitud que pre-

•57600



1936

valece es la altura, en la otra es su mayor longitud. La parte prismática de mayor altura, que presenta su cara frontal cubierta con una tela decorativa, constituye una torre de altavoces, hallándose ocupada la casi totalidad de su interior por una caja de resonancia, debidamente aislada del conjunto mediante un eficaz guateado, habiéndose establecido sobre esta caja de resonancia, en su parte central aproximadamente, el altavoz de mayor tamaño e, incorporado conjuntamente al grande, uno de reducido tamaño, habiéndose previsto en el panel frontal en que se hallan estos altavoces y debajo de ellos, la oportuna abertura rectangular de la caja de resonancia. En este mismo cuerpo del mueble, inmediatamente encima de la caja de resonancia, se disponen hasta tres altavoces más, de características apropiadas para conjugar sus sonidos con los emitidos por los anteriormente citados.

La parte del mueble de menor altura y mayor longitud, se encuentra dividida en dos partes, aproximadamente iguales, mediante un entrepaño horizontal. De estas partes, la inferior no es más que un compartimento, provisto de dos puertas, que puede utilizarse como discoteca, bar, u otro fin apropiado. La parte superior, a su vez, se encuentra dividida en dos mitades merced a un tabique vertical, presentando una de ellas el dial y los mandos del aparato receptor amplificador contenido en su interior, mientras que en la inmediata, se aloja el aparato tocadiscos, habiéndose previsto una tapa para este dispositivo constituida por un tablero que, previa elevación por giro sobre su arista superior hasta quedar en posición horizontal, se introduce en esta posición deslizándose sobre unas guías apropiadas, ocultándose en el interior del mueble para permitir actuar sobre el tocadiscos. Exteriormente esta tapa se encuentra provista de un decorado que simula lomos de una serie de libros, con lo que al hallarse cerrado el mueble, aparece como una pequeña biblioteca.

Para facilitar la comprensión de cuanto queda expuesto, en los adjuntos dibujos, a título de ejemplo, se representa una forma de ejecución práctica.



La fig. 1 nos muestra en perspectiva el conjunto del mueble que contiene el aparato objeto de este registro.

Observamos que el mueble se halla dividido en dos partes prismático rectangulares entroncadas en un solo cuerpo, una de mayor altura (1) y otra de mayor longitud (2). La parte más alta (1) presenta el frente cubierto por una tela decorativa (3) a través de la cual sale el sonido de los altavoces contenidos en el interior.

En la parte (2) se contempla el departamento con puertas (4), el emplazamiento (5) del dial y mandos del receptor contenido en el interior y la tapa (6) figurando lomos de libros.

La fig. 2 representa una vista análoga del mueble, pero en el cuerpo (1), desprovisto de tela, observamos la disposición de la caja de resonancia (7), aislada mediante guateado (8), contemplándose también la forma en que aparecen dispuestos los diversos altavoces y la abertura del panel frontal de la caja de resonancia (7).

En esta figura puede observarse el emplazamiento del aparato giradiscos (10) y la forma en que se oculta la tapa (6) en el interior del mueble.

Lo expuesto, fiel reflejo del invento, deberá considerarse en su aspecto más amplio posible, pudiendo ser variables los materiales en que se construya y, en general, todos cuantos detalles no afecten a la esencialidad que se reivindica.

N O T A

En resumen, el presente modelo de utilidad recaera sobre las reivindicaciones siguientes:

PRIMERA.- Aparato receptor-reproductor de sonidos, caracterizado por hallarse constituido por un cuerpo sustentado por cuatro patas y dividido en dos partes fundamentales, ambas de forma prismático rectangular, prevaleciendo en una de ellas la altura mientras que en la otra es su mayor longitud, constituyendo la parte más alta una torre de altavoces cuyo interior se halla casi totalmente ocupado por una caja de resonancia, aislada del conjunto mediante guateado, habiéndose

57600



establecido sobre esta caja de resonancia, en su parte central aproximadamente, un altavoz grande e, incorporado conjuntamente, uno de tamaño reducido, habiendose previsto en el panel frontal en que se hallan estos altavoces y debajo de ellos, la abertura rectangular de la caja de resonancia, localizándose inmediatamente encima de la caja de resonancia, hasta tres altavoces más, apropiados para la conjunción de sonidos.

SEGUNDA.- Aparato receptor-reproductor de sonidos, según reivindicación anterior, caracterizado porque la parte de mayor longitud del cuerpo, se encuentra dividida mediante un entrepaño central y horizontal, siendo la inferior un compartimento discoteca o similar con puertas, mientras que la superior, a su vez dividida mediante un tabique vertical, presenta el dial y los mandos del receptor a un lado y el aparato tocadiscos al otro, habiendose previsto una tapa para este último dispositivo constituida por un tablero elevable por giro sobre su arista superior hasta quedar en posición horizontal, en la cual, se introduce mediante guías apropiadas ocultándose en el interior, estando esta tapa dotada de un decorado que simula lomos de una serie de libros.

TERCERA.- APARATO RECEPTOR-REPRODUCTOR DE SONIDOS.

Todo conforme queda descrito en la presente memoria, que consta de cuatro hojas mecanografiadas por una sola cara, foliadas y hoja de dibujos que se acompaña.

Madrid, 10 de Diciembre de 1.956.

Carlos J. J. J.

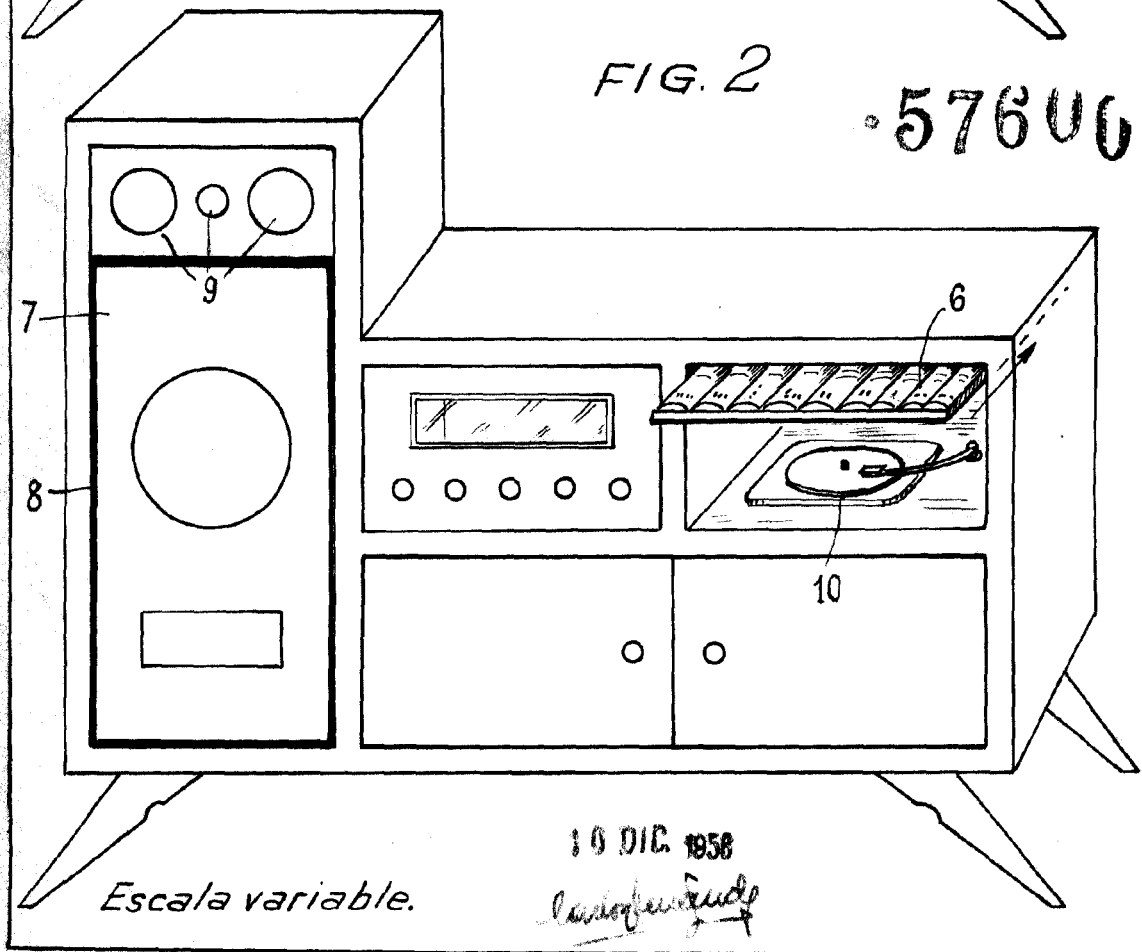
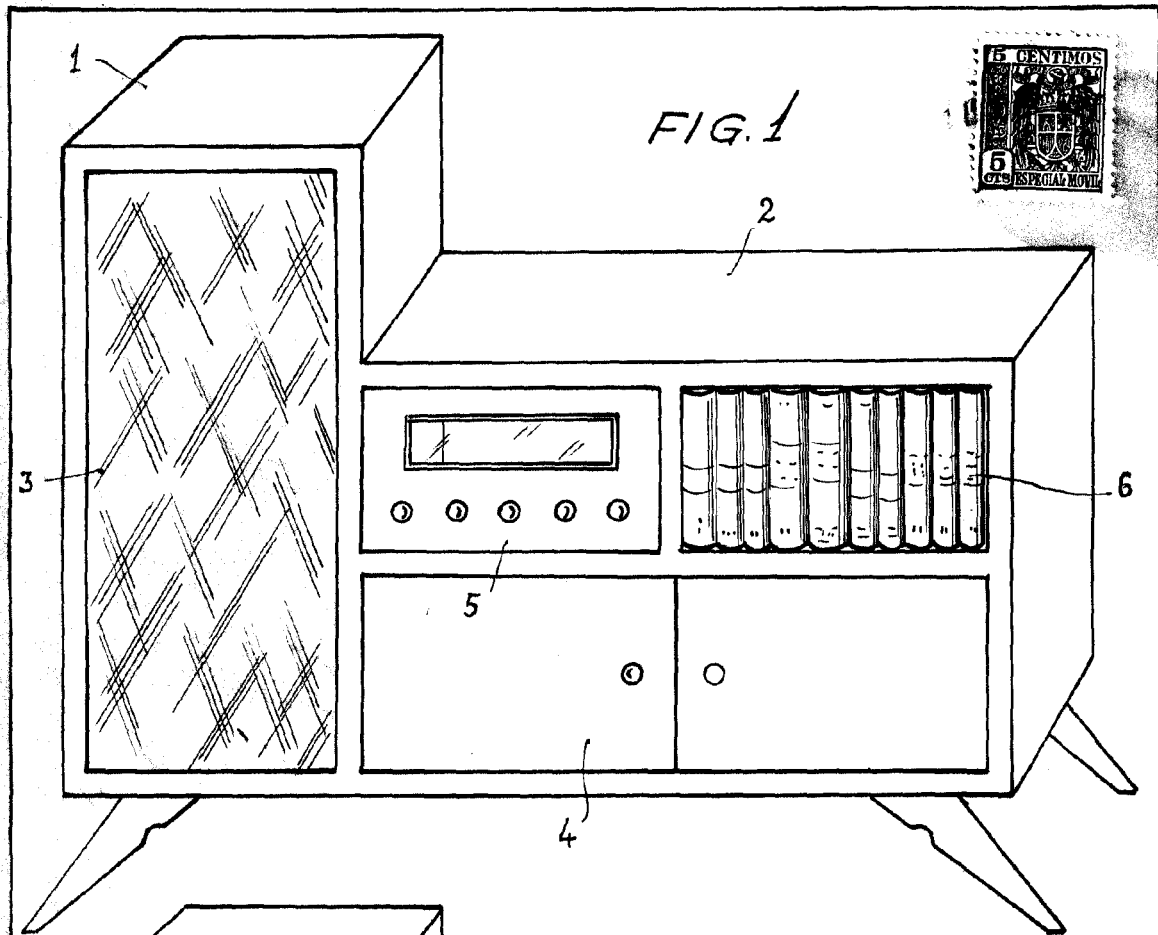

Escala variable.

10 DIC. 1958

Eduardo Rodríguez Sancho