

57598

10 D



M E M O R I A D E S C R I P T I V A

PARA UNA PATENTE DE REGISTRO DE MODELO DE UTILIDAD POR VEINTE AÑOS EN ESPAÑA A FAVOR DE DON FRANCISCO Y DON PEDRO MENGIBAR ORTIZ Y DON EDUARDO RODRIGUEZ SANCHO, TODOS DE NACIONALIDAD ESPAÑOLA, DOMICILIADOS EN MADRID, Sagasta, 23, 1ª

s o b r e :

" NUEVA CAMARA DE RESONANCIA "

~~~~~

El presente modelo de utilidad se refiere a una nueva cámara de resonancia, aplicable a toda clase de altavoces utilizados en receptores radiofónicos, reproductores de sonido y amplificadores electrónicos en general

5            Los continuados progresos de la técnica en cuanto se refiere a transmisiones radiofónicas, reproducción de sonido y grabaciones, permiten obtener una pureza y variedad de sonidos que un altavoz, por sí solo, no es capaz de emitir. A evitar esto, que podríamos considerar como un fallo de los altavoces, tiende  
10 el objeto del presente registro, el cual, constituyendo una caja de resonancia en la que ha de instalarse el altavoz, mejora en forma muy sensible la sonoridad del mismo, proporcionándole unas condiciones acústicas de extremada pureza y realidad.

15            Se caracteriza esencialmente este registro por constituirse de un cuerpo hueco de forma prismático-rectangular, presentando



do en su cara o panel frontal, en la parte superior, una ventana circular sobre la que coincidirá interiormente el montaje del altavoz. En este mismo panel frontal, debajo de la ventana del altavoz, se dispone una segunda ventana, de forma rectangular, la cual se prolonga hacia el interior por una especie de tubo o prisma, de sección igual a la de la ventana, abierto por ambas bases.

Para mejor comprensión del objeto de este registro, en los dibujos adjuntos, y a título de ejemplo práctico de realización, no limitativo, se representa una forma de ejecución en los que :

La fig. 1ª muestra una vista en perspectiva de la cámara de resonancia descrita. Observamos el cuerpo (1) que la constituye, en cuya cara o panel frontal (2) se han practicado las ventanas circular (3), coincidente con el altavoz, y rectangular (4), prolongada interiormente por un corto tubo o prisma de sección rectangular, abierto por ambas bases.

La fig. 2ª constituye una vista en planta de la figura anterior.

Si bien la forma de ejecución aquí descrita, constituye aplicación preferente de este registro, ha de entenderse que no queda limitada, pudiendo introducirse modificaciones de detalle, sin que ello altere su esencialidad, perfectamente definida en esta memoria, dibujos ilustrativos y nota reivindicatoria.

#### N O T A

En resumen : la presente patente de modelo de utilidad recaerá sobre las siguientes reivindicaciones :

1ª. - Nueva cámara de resonancia caracterizada por comprender un cuerpo hueco que en su cara o panel frontal, en la parte superior, se dispone una ventana circular en la que se establece el montaje del altavoz, y en este mismo panel, debajo de dicha ventana, se ha previsto la disposición de una segunda ventana, la cual se



prolonga hacia el interior por un tubo o prisma, de igual sección a la ventana, abierto por ambas bases.

2ª. - NUEVA CAMARA DE RESONANCIA.

Según se describe en esta memoria que consta de tres hojas escritas a máquina por una sola cara y dibujos.

5

Madrid 10 de diciembre de 1956

*Antonio J. J. J.*



10 DI

FIG. 1

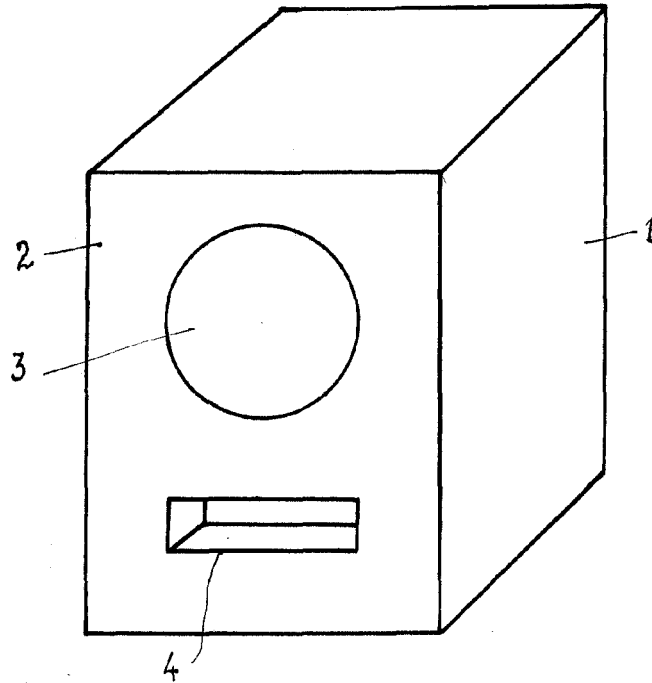
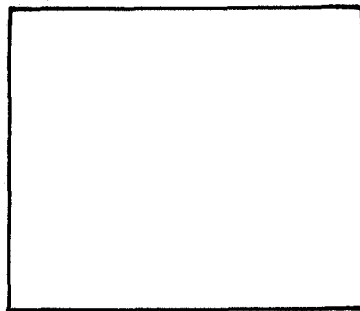

FIG. 2



•57598

13 0 DIC. 1865

*[Handwritten signature]*

*Escala variable*