

57597 10 DIE



•57597

MEMORIA DESCRIPTIVA

para una Patente de registro de Modelo de Utilidad, por veinte años en España, a favor de Don Francisco y Don Pedro Mengibar Ortiz y Don Eduardo Rodriguez Sancho, de nacionalidad española todos y domiciliados en Madrid, calle de Sagasta, núm. 23.

s o b r e

" NUEVA CAMARA DE RESONANCIA "

-----

El presente modelo de utilidad se refiere a una nueva cámara de resonancia, aplicable a toda clase de altavoces utilizados en receptores radiofónicos y amplificadores electrónicos en general.

Los crecientes avances de la moderna técnica en lo que se refiere a grabaciones y transmisiones radiofónicas, exigen de los altavoces una mayor fidelidad, sonoridad y pulcritud de los sonidos. A lograr tal fin, se orienta el objeto de este registro, con cuyo empleo se mejora en límites insospechados el rendimiento normal de cualquier tipo de altavoz.

Se caracteriza esencialmente este modelo por hallarse constituido de un cuerpo hueco prismático triangular, presentando en una de sus caras o panel frontal, una ventana circular en la que, interiormente, se instala el altavoz, estableciéndose en este mismo panel, debajo de la ventana del altavoz, una segunda abertura de configuración rectangular.

Para facilitar la comprensión de lo expuesto, en los adjuntos dibujos, a título de ejemplo, se representa una forma de ejecución práctica.

La fig. 1 nos muestra una vista en perspectiva de la cámara

•57597

10 DA



La fig. 2 es una vista en planta de la misma.

En dichas figuras observamos el cuerpo hueco (1), en cuyo panel frontal (2) aparecen practicadas las ventanas (3) y (4), la primera de ellas, destinada a la instalación del altavoz.

5           Cuanto queda apuntado es fiel reflejo del objeto de este registro, el cual deberá considerarse en su aspecto más amplio, pudiendo ser variables los materiales en que se construya y, en general, todos cuantos detalles no afecten a la esencialidad que se reivindica.

N O T A

10           En resumen, el presente modelo de utilidad recaerá sobre las reivindicaciones siguientes:

15           PRIMERA.- Nueva cámara de resonancia, caracterizada por establecerse un cuerpo hueco configurado en prisma triangular, presentando en una de sus caras que oficia como de panel frontal, una abertura a modo de ventana circular, coincidiendo con la cual se instala interiormente el altavoz, habiéndose practicado en este mismo panel, debajo de la ventana circular, otra segunda abertura de configuración rectangular.

SEGUNDA.- NUEVA CAMARA DE RESONANCIA.

20           Todo conforme se describe en la presente memoria, que consta de dos hojas mecanografiadas por una sola cara, foliadas y hoja de dibujos que se acompaña.

Madrid, 10 de Diciembre de 1.956.

*Carlos Fernández*



FIG. 1

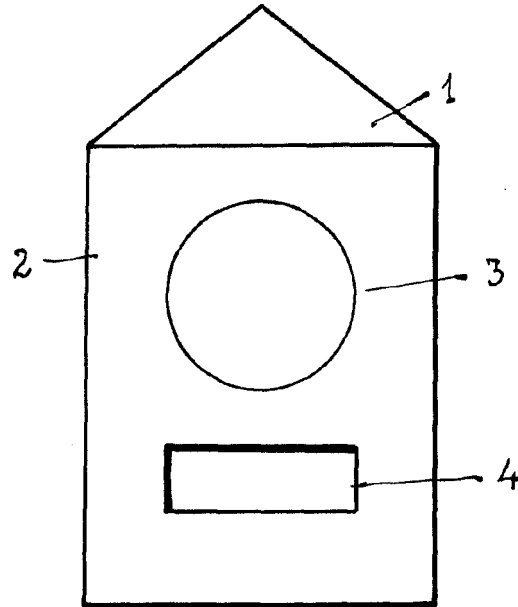

FIG. 2



10 DIC. 1835

*[Handwritten signature]*

*Escala variable.*