

57549



MODELO DE UTILIDAD

por veinte años

a favor de

Don Luis JUAN ELIAS

de nacionalidad española

residente en Padillo 54-Madrid-

P O R

"APARATO LIMPIADOR Y FREGADOR DE SUELOS"

-----

MEMORIA DESCRIPTIVA

Consiste el objeto del presente Modelo de Utilidad en un aparato limpiador y frejador de suelos.

Hasta la fecha no se conoce el mercado un aparato limpiador y fregador de suelos que, reuna las condiciones que, en sí tiene el que es objeto de éste Modelo de Utilidad por veinte años, caracterizado en el cuerpo de ésta memoria descriptiva.

Para la mejor comprensión del objeto de éste Modelo de Utilidad, se acompaña a ésta memoria descriptiva un plano



10 explicativo a título de ejemplo, en el cual se aprecian las características del mismo.

En la Figura -A- vemos al citado aparato en posición de frente, viéndose en:

15 -1- el palo que contiene en un extremo una pala -5- y que ésta puede ser de materia esponjosa o llevar adherida una bayeta según interese.

-2- es un mango que tiene dos piezas laterales -3- las cuales llevan en sus extremidades dos rodillos -9-.

20 -4- es un eje que actúa entre la pala -5- y el palo -1- para darle a la pala dos movimientos de oscilación.

-5- es la mentada pala que puede llevar adherida una pieza esponjosa o una bayeta o elemento de limpieza.

-6- es la pieza de limpieza que puede adherirse a la mentada pala.

25 -En la Figura -B- se aprecia una vista de un disco perforado y elástico -8- que actúa entre los extremos de los rodillos -9- véase Figura -C-

30 En la Figura -C- se aprecia una vista de costado del mentado aparato de limpieza, apreciándose todas las particularidades antes descritas, estando en posición de cerrado.

#### FUNCIONAMIENTO

35 Estando la pala portadora del elemento de limpieza tal como se aprecia en los dibujos y por tener dos posiciones oscilantes efectúa la limpieza del suelo y cuando se desee escurrir la suciedad, entonces se coje el mango y se levanta hacia arriba, o sea hacia el otro extremo del palo, y, enonces se arrastra por articulación a la pala hacia arriba y como los laterales se abren siempre sujetos por el  
40 disco elástico perforado que tienen los rodillos en sus ex-



tremos esvos estrujan a la pieza limpiadora que lleva la pala, y, cuando se quiera volver a limpiar, se baja el expresado mango y las partes laterales vuelven a cerrarse para dejar paso a la pala y tenga ésta libertad de acción.

45 Como se apreciará, el funcionamiento es sencillo y todas las partes de éste aparato funcionan sencillamente y realizan su cometido con rapidez.

Descrito suficientemente el objeto del presente Modelo de Utilidad por veinte años, solamente cabe hacerse constar que, podrá ser objeto de mejoras siempre y cuando no se altere la esencialidad del mismo, no desvirtuándolo el cambio de forma ni los materiales a emplear en su fabricación o construcción.

REIVINDICACIONES

55 Reivindica el recurrente la propiedad y el derecho exclusivo de fabricación en España y sus Dominios del objeto del presente Modelo de Utilidad, caracterizado en las siguientes reivindicaciones:

1. Aparato limpiador y fregador de suelos, caracterizado esencialmente por un palo portador en un extremo mediante un eje, una especie de pala que con un eje tiene dos movimientos oscilantes y que la misma, puede llevar una pieza esponjosa o una bayeta según interese.

2. Aparato según reivindicación anterior, caracterizado esencialmente por un mango que acciona a dos piezas laterales que llevan cada una de ellas sendos rodillos en sus extremidades y que se abren o cierran según sea la acción del mango citado que actua sobre el expresado palo, en sentido de introducir la pala o de mantenerla en posición de limpieza.

3. Aparato según reivindicaciones anteriores, caracte-



75 rizado esencialmente porque la acción de estrujamiento de la  
pieza que lleva la pala de la reivindicación primera se efect  
tua al levantar el mango y cerrar sus dos partes portadoras  
de rodillos que estrujan al líquido que contenga la citada  
pala y que, los citados rodillos actúan por la presión de  
dos discos elásticos situados en las extremidades de los  
mismos.

4. Por "APARATO LIMPIADOR Y FREGADOR DE SUELOS"

80 Sean cuales fueren las circunstancias que concurren en  
la esencialidad del expresado Modelo de Utilidad.

Consta ésta memoria descriptiva de cuatro hojas mecanografiadas por una sola cara, numeradas, foliadas y acompañadas de un plano explicativo a título de ejemplo.

85

Madrid siete de Diciembre de 1956

P.A.



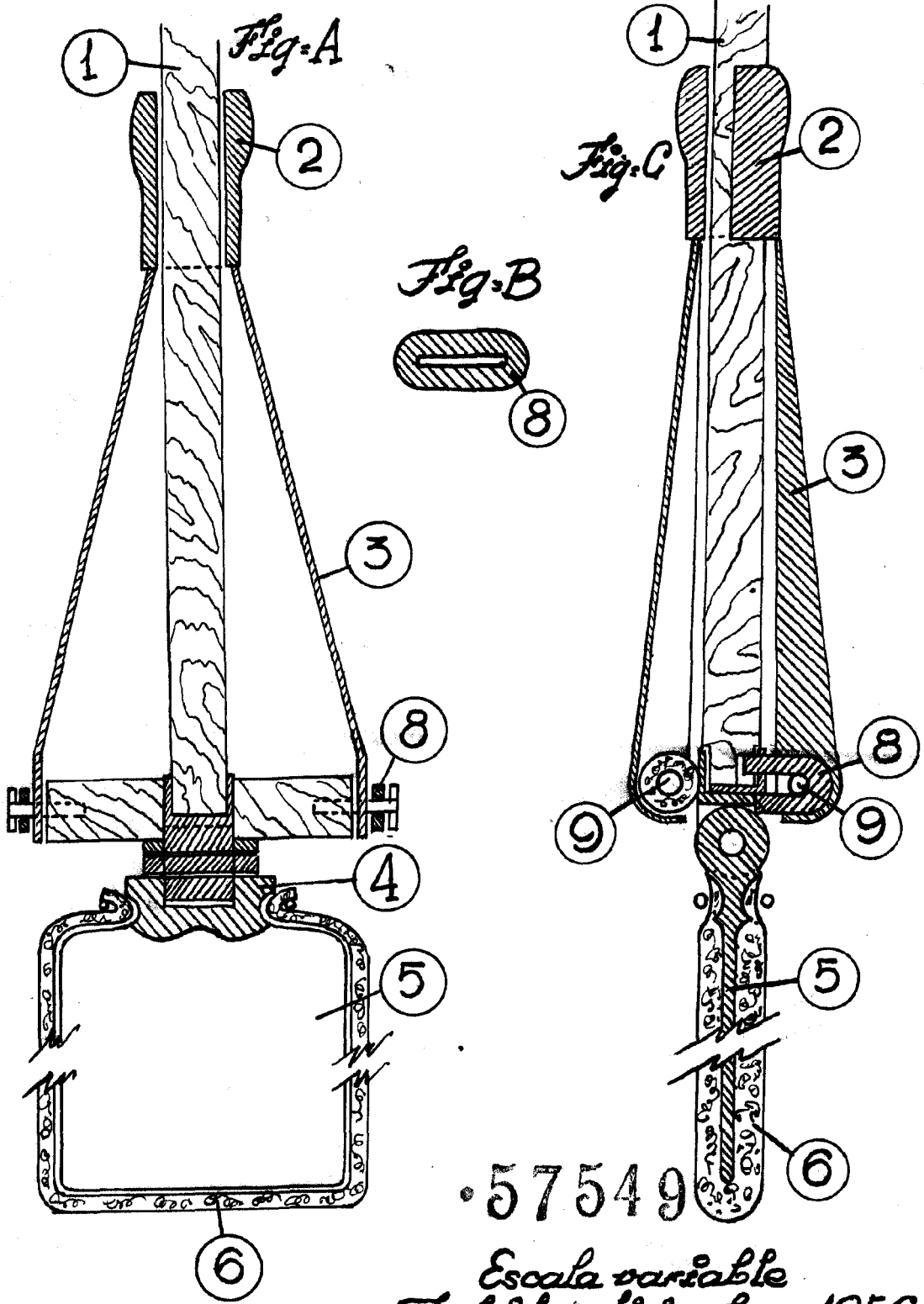

• 57549

Escala variable  
Madrid 9 diciembre 1956  
P.A.

*[Handwritten signature]*