

•57536



M O D E L O  
D E  
U T I L I D A D

por "AZULEJO O SIMILAR, CON RELIEVE, PARA MOSÁICOS",  
a favor de la firma PRODUCTOS CERÁMICOS SUREDA, S. L.,  
domiciliada en Madrid, "Mayor, 32".

MEMORIA DESCRIPTIVA

El presente Modelo de Utilidad se refiere a un  
azulejo o similar, con relieve, para mosaicos.

La principal aplicación de este modelo es la de  
revestir paramentos de cualquier clase, dando al con-  
5. junto del revestimiento un mayor efecto decorativo.

Aunque el tablero que constituye cada elemento  
del mosaico puede ser de cualquier material apropia-  
do, de preferencia se hace a modo de azulejo cerámi-  
co.

10. Este azulejo puede estar decorado o no y dotársele  
o no de esmalte.

El azulejo o similar, objeto de la invención, se  
moldea de suerte que su zona central quede en plano su-  
perior y paralelo al de la zona de borde, en la cara  
15. visible.

• 57536



Los bordes de dicha zona central son paralelos al contorno del azulejo o similar, y los dos planos de ambas zonas se enlazan por planos ligeramente inclinados hacia fuera con respecto al plano normal a las mismas, resultando por lo tanto creado un escalón contorneando a la citada zona central que produce el relieve, pudiendo estar decoradas, en caso de que así se desee, o bién la zona central, o la de borde, o ambas.

El contorno geométrico de cada azulejo o similar puede ser cualquiera que permita el acoplamiento de cada azulejo o similar con los contíguos, pero el mas empleado por su facilidad de enlace es el cuadrado.

La inclinación de la contrahuella del escalón basta que sea la suficiente para evitar diedros en ángulo vivo que, en el entrante dificultaría la limpieza.

En las figuras de la adjunta lámina de dibujos se ilustra una realización del modelo a base de azulejo cuadrado, todo ello como ejemplo no limitativo.

En los dibujos:

La fig. 1ª muestra en planta y en corte un azulejo de acuerdo con el modelo, y

La fig. 2ª es un trozo del mosaico resultante.

En 1 se indica la zona central saliente, en 2 la zona de borde y en 3 la contrahuella del escalón circundante. Como se ve en la fig. 2ª queda formado un mosaico con zonas salientes alineadas circundadas por un reticulado entrante de gran efecto decorativo y de fácil formación.

Es muy amplia la aplicación de este modelo tanto para revestir frisos, como paredes, puertas, etc. y



- susceptible de decorarse con toda clase de motivos pudiendo incluso centrar en cada zona saliente, o en la conjunción de cuatro azulejos, una imitación a los tachones o clavos artísticos que decoran puertas antiguas,
5. a cualquier otro motivo adecuado, y el material como hemos dicho, puede ser cerámico, madera, vítreo, plástico, etc. o combinaciones de estos materiales de acuerdo con el efecto a conseguir, siempre dentro de los principios fundamentales de la invención.

N O T A

10. Descritos el objeto y utilidad de la invención, lo que se declara como no divulgado ni practicado en España, comprende las reivindicaciones siguientes:

15. 1ª.- Azulejo o similar, con relieve, para mosaicos, caracterizado porque toda la zona circundante o de borde en la cara a decorar o visible, resulta rebajada con respecto a la zona central, formándose así un escalón circundante de esta última y siendo el plano de dicha zona de bordes paralelos a los del contorno del azulejo o similar y asimismo paralelos los planos de la zona central y de la de borde.
- 20.

25. 2ª.- Azulejo, según la reivindicación 1ª, caracterizado porque el plano de la contrahuella del escalón circundante así formado es ligeramente oblicuo con respecto a ambas, siendo el diedro de contrahuella y plano de borde ligeramente obtuso hacia fuera.

- 3ª.- Azulejo o similar, con relieve, para mosaicos.

•57536



Según se describe y reivindica en la presente memoria que consta de cuatro hojas foliadas y mecanografiadas por una sola cara y de una lámina de dibujos.

Madrid, a 6 de Diciembre de 1956.

Productos Cerámicos SUREDA, S.A.

p. a,

JAIME ISERN MIRALLÉS

P. P.

Fig. 1

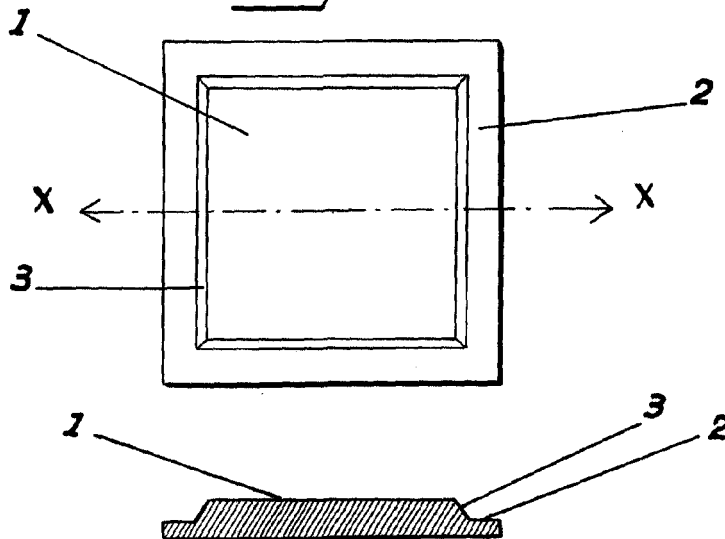
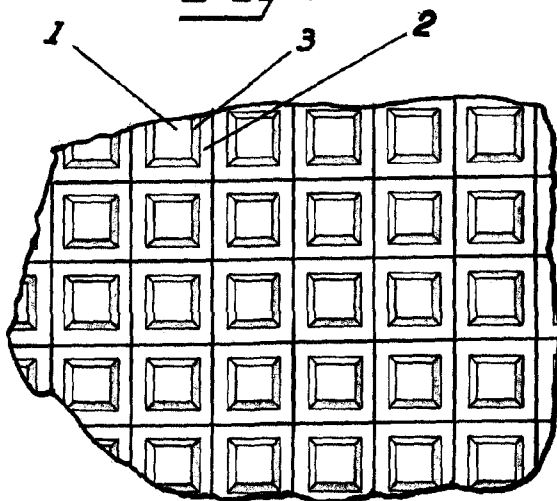

Fig. 2



57536

Madrid 6 Diciembre 1956

JAIÑE IBERN IRRALLI  
P. P.

Escala Variable