



M O D E L O  
D E  
U T I L I D A D

para "MUEBLE ESCOLAR PERFECCIONADO", a favor de INDUSTRIAS GAMA,  
S.A., domiciliada en BARCELONA, calle Carretera de Sarriá, 11 y 13.

- . -

MEMORIA DESCRIPTIVA

El presente modelo de utilidad se refiere a un mueble escolar perfeccionado.

5. En el modelo en que entran en consideración el pupitre y silla correspondiente se han previsto realizaciones que dan lugar a notorias ventajas sobre los ya conocidos. Estas ventajas son en primer lugar que la silla permite un giro a un lado a fin de que aunque se encuentra cercana al pupitre, puede levantarse el escolar sin separarla, con lo cual no se estorba a los pupitres posteriores y se economiza espacio en el aula. Por otra parte el pupitre es corredizo pudiendo acercarse al cuerpo del escolar, facili

10.

•57482

-3 D15



tando así su trabajo cómodo y de acuerdo con las normas de higiene tan recomendadas para evitar en los niños deformaciones debidas a posturas incorrectas de trabajo.

5. Con el fin de facilitar la explicación se acompaña a la presente memoria una lámina de dibujos en la que se ha representado un caso de realización que se cita a título de ejemplo.

En el dibujo:

la figura 1, muestra en forma separada los elementos que integran el pupitre,

10. la figura 2, manifiesta en detalle el montaje del soporte de la silla para facilitar su giro en amplitud angular limitada,

la figura 3, indica en sección el detalle del dispositivo de corrección en altura de cualquiera de los dos elementos, pupitre y silla,

15. la figura 4, es la vista en perspectiva del conjunto.

Consiste el modelo en un mueble escolar compuesto de pupitre y silla en el que la placa superior -1- del pupitre, lleva en su reverso una placa de uñas -2- que encajan en un borde -3- de una pestaña dispuesta en la parte interna de los brazos soportes -4- del pupitre, con tope 18 y pomo de fijación 17.

20. La pieza que actúa de cajón es una lámina -5- de madera curvada o similar abierta por ambos lados, para facilitar la limpieza y dotada en su borde -6- de una ligera curvatura hacia arriba para constituir una retención de los objetos colocados en su plano.

25. La silla se halla sostenida por un pie vertical -7- perteneciente al conjunto que forma el apoyo general que puede ser de cualquier forma y realización, comprendiendo este pié un dispositivo orientador integrado por la placa -8- que lleva un tetón en su cara posterior en correspondencia con un collarín -9- dispues-

30.

57482



- 3 DIC

tos en la parte inferior del cuerpo del pie, estando dispuestos en este collarín los dos topes -10- y -11- entre los cuales juega dicho tetón para permitir un giro de amplitud angular prevista.

5. Tanto el pie de la silla como el del pupitre son telescópicos y el dispositivo de frenado es sencillo y rápido, constituido por una manivela -12- con espiga roscada -13- que atraviesa al cuerpo -14- del tubo soporte y que en el interior de este tubo encuentra una placa tuerca -15- cuya cara de acercamiento está picada y -16- es la entalla de curso para la graduación de altura;
10. el frenado es tanto mas fuerte cuanto mas acentuada es la vuelta de la manivela. El estriado y el cajetin de encaje, impiden toda posible traslación por deslizamiento, aunque el apriete no haya sido muy fuerte, circunstancia muy conveniente, para que la manobra pueda ser realizada por niños cuyas fuerzas como es natural son limitadas.
- 15.

20. Dentro de su esencialidad, puede la invención llevarse a la práctica en otras formas que difieran en detalle de las indicadas a título de ejemplo en la descripción, a las cuales alcanzará igualmente la protección que se recaba. Podrá, pues, construirse en cualquier forma y tamaño, con los materiales más adecuados por quedar todo ello comprendido en el espíritu de las reivindicaciones.

57482

- 3 D



N O T A

Descrito el objeto y utilidad de la invención, lo que se declara como no divulgado ni practicado en España, comprende las siguientes reivindicaciones:

5. 1. Mueble escolar perfeccionado, de la clase que comprende de pupitre y silla, con posibilidad de variación en altura, caracterizado esencialmente por el hecho de que el soporte central de la silla comprende un dispositivo orientador lateral en amplitud angular prevista, compuesto por una placa frontal que lleva en su reverso un tetón en cooperación con una abrazadera dispuesta en la parte inferior del soporte, en la que se hallan dos topes laterales, entre los cuales juega el referido tetón definiendo posiciones que facilitan la salida del escolar sin necesidad de separar la silla del pupitre.
10. 2. Mueble escolar según la anterior reivindicación en el que el pupitre es una placa deslizante hacia el cuerpo del escolar, presentando esta placa en ambos lados una lámina con uñas de deslizamiento en dependencia con un borde formado por una placa dispuesta en cada lado interior de los brazos de sostén de dicho pupitre, estando previsto un pomo de fijación y tope.
15. 3. Mueble según las reivindicaciones 1 y 2 en el que, la pieza que hace de cajón es una lámina curvada que constituye un cajón abierto lateralmente y que en el borde posterior forma una ligera curvatura levantada, para constituir una retención que evite la caída de los objetos dispuestos en el tramo horizontal de la misma.
20. 4. Mueble según las reivindicaciones 1 a 3, en el que la
- 25.

•57482 -3 DI



5. fijación de pupitre y silla a la altura conveniente se realiza mediante una manivela cuya espiga atraviesa el cuerpo tubular del soporte y encuentra en el interior de este cuerpo tubular una placa tuerca con un frente picado, y que al apretar la manivela esta placa se asienta sobre la pared interior del tubo, evitando todo deslizamiento aunque la presión de apriete sea mínimo.

5. Mueble escolar perfeccionado.

10. Según se describe y reivindica en la presente memoria descriptiva, que consta de cinco hojas, foliadas y escritas a máquina por una sola cara, acompañadas de una lámina de dibujos.

Madrid, a -3 DIC. 1956

INDUSTRIAS GAMA, S.A.

p. a.

JARNE ISERN MIRALLER

# P.

R.tp.

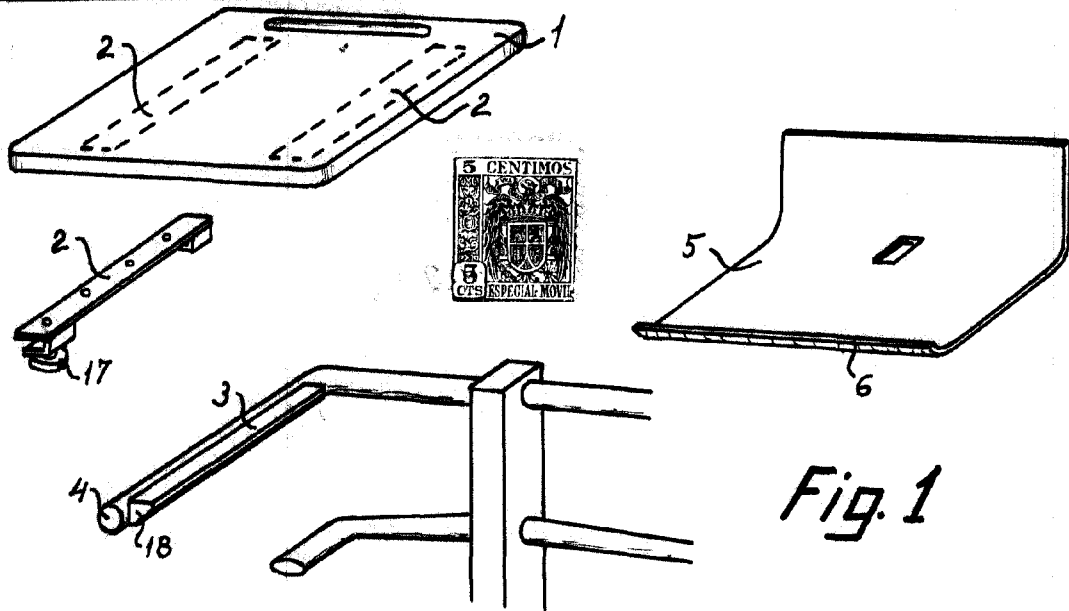

Fig. 1

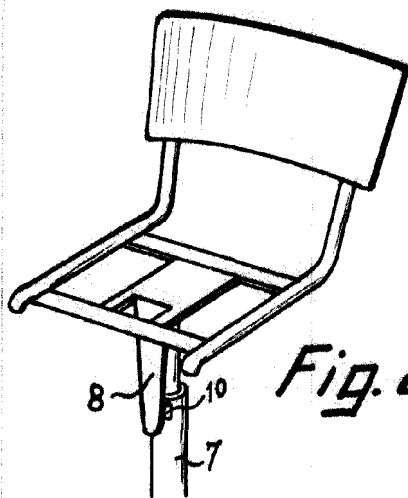

Fig. 2

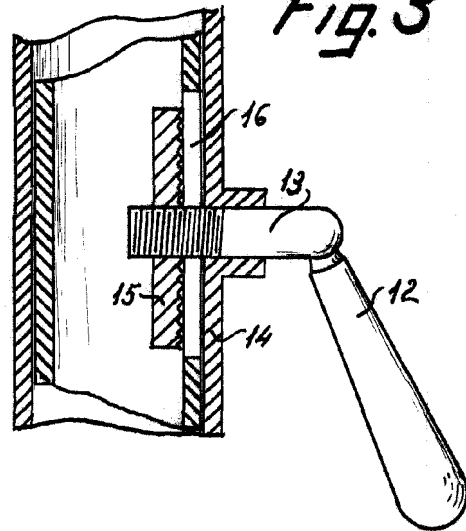
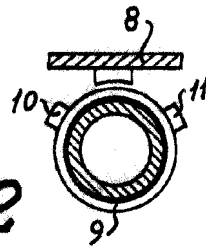

Fig. 3

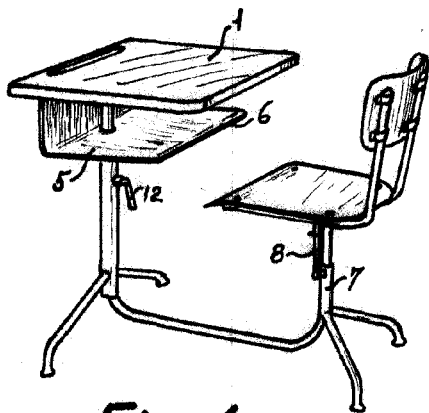

Fig. 4

57482

Madrid, - 3 DIC 1956.  
Jaime Isern

p.p.