

•57468

57468



MODELO DE UTILIDAD

por 20 años

por "UN CONTACTOR DE CONEXION, PROPIO PARA PORTALAMPARAS Y APARATOS ELECTRICOS SIMILARES", a favor de D. Félix Soler-Quiman, de nacionalidad española, domiciliado en Barcelona, Aribau, 153.

=====

MEMORIA DESCRIPTIVA

El contactor de conexión, propio para portalámparas y aparatos eléctricos similares, que se describe por este Modelo de utilidad, ha sido particularmente ideado para ser aplicado a los portalámparas de plástico aislante, y con ello suprimir el empleo de los casquillos suplementarios interiores que hasta ahora han sido necesarios.

5

Esencialmente el contactor que nos ocupa consistirá en una simple chapa de metal conductor cortada en for-



10 ma de cruz recta con un extremo de su pata ensanchado, per-
riféricamente redondeado y centralmente perforado, forman-
do una anilla con la que sujetar y embornar los cabos de
los conductores.

15 El examen de los dibujos que, a título de ejem-
plo, se adjuntan a esta memoria, permitirá dar una idea más
completa de este contactor y de sus aplicaciones.

20 En la fig. I se muestra un contactor suelto -1-
en su forma original; la fig. II el propio contactor defor-
mado por causa de colocación concreta; y la fig. III un ca-
so de aplicación en un portalámparas -2-. En esta última
se observa que un contactor -1-, para alcanzar la parte cen-
tral, se doblará por su pata -3- en -4- para ensartarse en
la ranura -5- y sobresalir su extremo anular -6- fuera del
casquillo, asentándose la cruz -7- en el fondo interior del
-2-. El otro contactor -1'- dispuesto en forma similar que-
25 dará con su cruz -7'- adosada y pegada al relieve del ros-
cado interior y lateral del propio casquillo -2-.

30 Todo cuanto no afecte, altere, cambie o modifi-
que la esencia del contactor descrito, será variable a los
efectos del actual Modelo.

30 N O T A .

Se reivindica como objeto de este registro por
Modelo de utilidad:

35 1 - Un contactor de conexión, propio para portalámparas y
aparatos eléctricos similares, caracterizado porque esen-
cialmente consiste en una laminilla de metal conductor y
maleable, cortada en forma de cruz recta con su pata mayor
alargada, ensanchada, redondeada y perforada en su extremo
para formar un anillo de enlace, para la fijación y embor-



nado de los conductores.

40

Sean cuales fueren las circunstancias que concurren en la esencialidad del Modelo de utilidad definido en la anterior reivindicación, cual objeto es:

2 - "UN CONTACTOR DE CONEXION, PROPIO PARA PORTALAMPARAS Y APARATOS ELECTRICOS SIMILARES".

45

Consta la presente memoria de tres hojas foliadas, mecanografiadas por una sola cara y del dibujo adjunto.

Barcelona, diez y siete de noviembre de mil novecientos cincuenta y seis.

P.A. de D. Félix Soler-Quiman,

L. DURÁN
P. P.



57468

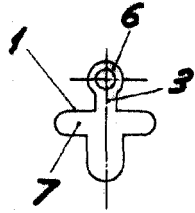

Fig. I

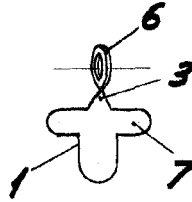

Fig. II

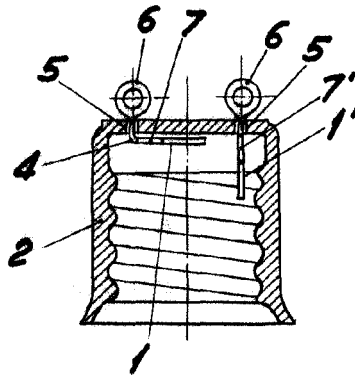

Fig. III

BARCELONA, 17 NOVIEMBRE DE 1956

L. DURAN

P.P.

ESCALA VARIABLE