

57403



-1-

MEMORIA DESCRIPTIVA

que se acompaña a

la solicitud de un

MODELO DE UTILIDAD, por veinte años en España, a favor de  
la firma ANTONIO CARSI Y CIA. S.R.L., domiciliada en ALDAYA  
(Valencia), Carretera de Aldaya, núm. 1,

por

"ELEMENTOS PREFABRICADOS PARA EL MONTAJE DE ARMARIOS"

-----

57463



5 La invención a que se refiere la presente Memoria, constituye una novedad industrial con características y ventajas que la hacen merecedora del privilegio de explotación exclusiva que por ella se solicita, de acuerdo con las prescripciones del Estatuto vigente sobre Propiedad Industrial de 26 de Julio de 1929, texto refundido, publicado el 30 de abril de 1930.

10 El Modelo de Utilidad que nos ocupa se refiere, como su enunciado indica, a elementos para el montaje de armarios, cuya característica esencial reside en que se hallan constituidos por elementos independientes fácilmente acoplables entre sí en número indeterminado para formar un armario de múltiples compartimentos.

15 Los elementos aludidos se hallan constituidos por marcos y marcos revestidos por una o sus dos caras mediante cuerpos laminares que ocultan al marco total o parcialmente, según el caso.

20 Los elementos son cinco en total. Unos constituyen los tabiques de separación y están formados por paneles constituidos por marco y cubiertas, que presentan en uno de sus lados de mayor longitud, y en ambas caras, una ranura longitudinal paralela al borde del panel.

25 Un segundo elemento está constituido por un cuerpo laminar de tamaño adecuado al volumen que haya de poseer el armario.

El tercer elemento es un marco simple que presenta como particularidad estar dotado en una de sus caras de una ranura paralela al borde del marco.

30 El cuarto elemento es un estante que está formado por un marco con superficies cubiertas por cuerpos laminares.

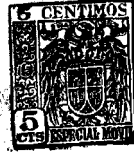

37463

35

Por último, el quinto elemento es la puerta y está constituida por otro panel formado del correspondiente marco y superficies cubiertas por cuerpos laminares, estando dotada además, en sus lados de mayor longitud preferentemente, de dos piezas adicionales de sección de segmento circular.

40

Todos los elementos se ensamblan entre sí mediante las ranuras, los que las poseen, y los otros mediante pasadores o tornillos a través de los orificios previstos en puntos de estudiada sujeción, como son los bodes superiores e inferiores de los paneles, principal elemento de la construcción de este armario.

45

Como detalle de realización de la idea que se ha expuesto se acompaña un dibujo, en lámina única, en que aparece los elementos descritos en posición de montaje, esto es, en disposición de acoplamiento.

50

Están señalados con el -1- los paneles que constituyen tabiques de separación y que poseen verticalmente, en sus dos caras y precisamente junto al borde posterior, ranuras o canales paralelas a dicho borde -2-. El -3- corresponde al cuerpo laminar que forma el fondo del armario y que ha de encajarse por sus lados de mayor longitud en las ranuras internas de los paneles -1-. El -4- señala el marco superior que se ajusta entre los bordes superiores de los paneles -1- fijándose mediante pasadores o tornillos dispuestos en los orificios previstos a tal fin, estando dotado en su cara inferior, junto al borde posterior del mismo, de una canal o ranura -5- en cuyo interior se ajusta el canto superior del fondo del armario.

55

El -6- es un marco idéntico al -4-, con la particularidad de que en este caso la canal queda dispuesta en la cara superior del mismo -7-, correspondiendo al encaje del canto inferior

60

•57463



65

del fondo del armario. El -8- es uno de los estantes que pueden montarse en número variable y a diferentes alturas sobre los paneles -1- mediante la disposición de guías apropiadas, sirviendo además como cubierta del marco -6- que constituye la base del armario. La puerta -9- se ajusta mediante bisagras sobre la parte anterior del armario, pudiendo instalarse una cerradura, la mas apropiada a su uso.

70

El montaje de las piezas que constituyen el armario, según se ha podido apreciar por la anterior descripción es sencillo en extremo, ya que las piezas se entregan completamente terminadas y por consiguiente es innecesaria la colaboración de ningún técnico ni obrero, basta con adquirir en el comercio las piezas prefabricadas y montar el armario en lugar adecuado.

75

Este armario ofrece la ventaja particularísima de que puede ampliarse el armario en otro o en otros departamentos en cualquier momento que se precise sin que sea preciso desmontar ninguna parte del ya existente, sirviendo como tabique para uno de los lados el tabique final del armario anterior.

80

Las ventajas que ofrecen los elementos que se pretenden proteger con este Modelo de Utilidad se desprenden claramente de la descripción, por lo que creemos innecesario insistir sobre ellas.

85

Hecha la descripción que antecede es necesario añadir que los detalles de realización de la idea expuesta pueden variar sin que cambie por ella la esencia de la invención, que es la que se desprende de los párrafos que anteceden y lo que se reivindica en la siguiente

N O T A A

90

En resumen: El Modelo de Utilidad que se solicita, ha de

57463

DIC



recaer sobre las reivindicaciones siguientes:

95 1ª.- ELEMENTOS PREFABRICADOS PARA EL MONTAJE DE ARMARIOS, caracterizados esencialmente por el hecho de estar constituidos por paneles rectangulares formados por un marco con superficies revestidas de cuerpos laminares, presentando dos de ellos, los destinados a servir de tabiques laterales, canal es junto al borde posterior longitudinal de la pieza, en cada una de sus caras.

100 2ª.- ELEMENTOS PREFABRICADOS PARA EL MONTAJE DE ARMARIOS, según la anterior reivindicación, que se caracterizan por el hecho de que la base y techo del armario, lo constituyen simples marcos que presentan la particularidad de estar dotados de ranuras junto a sus bordes posteriores y paralelos a los mismos y precisamente dispuestas en la cara correspondiente al interior del armario, de tal forma que enmarcan, junto con las ranuras de los tabiques laterales, a un elemento laminar rectangular que constituye el fondo del envase, estando dotados además de orificios laterales para el paso de tornillos o pasadores destinados a fijarlos a los tabiques.

110 3ª.- ELEMENTOS PREFABRICADOS PARA EL MONTAJE DE ARMARIOS, según las anteriores reivindicaciones, en que entre los tabiques se disponen un número variable de estantes, constituidos igualmente por un armazón revestido de cuerpos laminares, descansando uno sobre la base y otro u otros sobre guías acopladas a los tabiques, hallandose el conjunto cerrado por una puerta frontal de similares características que presenta en sus extremos de mayor longitud un remate que constituye adorno y refuerzo.

115 120 4ª.- ELEMENTOS PREFABRICADOS PARA EL MONTAJE DE ARMARIOS, en los que las ranuras longitudinales de los tabiques quedan

•57463



también en la cara exterior de los mismos, dispuestos para recibir el ensamblaje de un sucesivo armario, el cual ha de constar de las mismas piezas menos una que es el tabique del armario anterior al cual se adosa.

125

5ª.- Se reivindica por último, como objeto sobre el que ha de recaer el Modelo de Utilidad que se solicita, "ELEMENTOS PREFABRICADOS PARA EL MONTAJE DE ARMARIOS".

130

Todo tal como ha quedado descrito y reivindicado en la presente Memoria, que consta de seis hojas, escritas a máquina por una sola cara, y dibujos que se acompañan.

Madrid, 1 de Diciembre de 1956.

ALFONSO UNGRIA

135

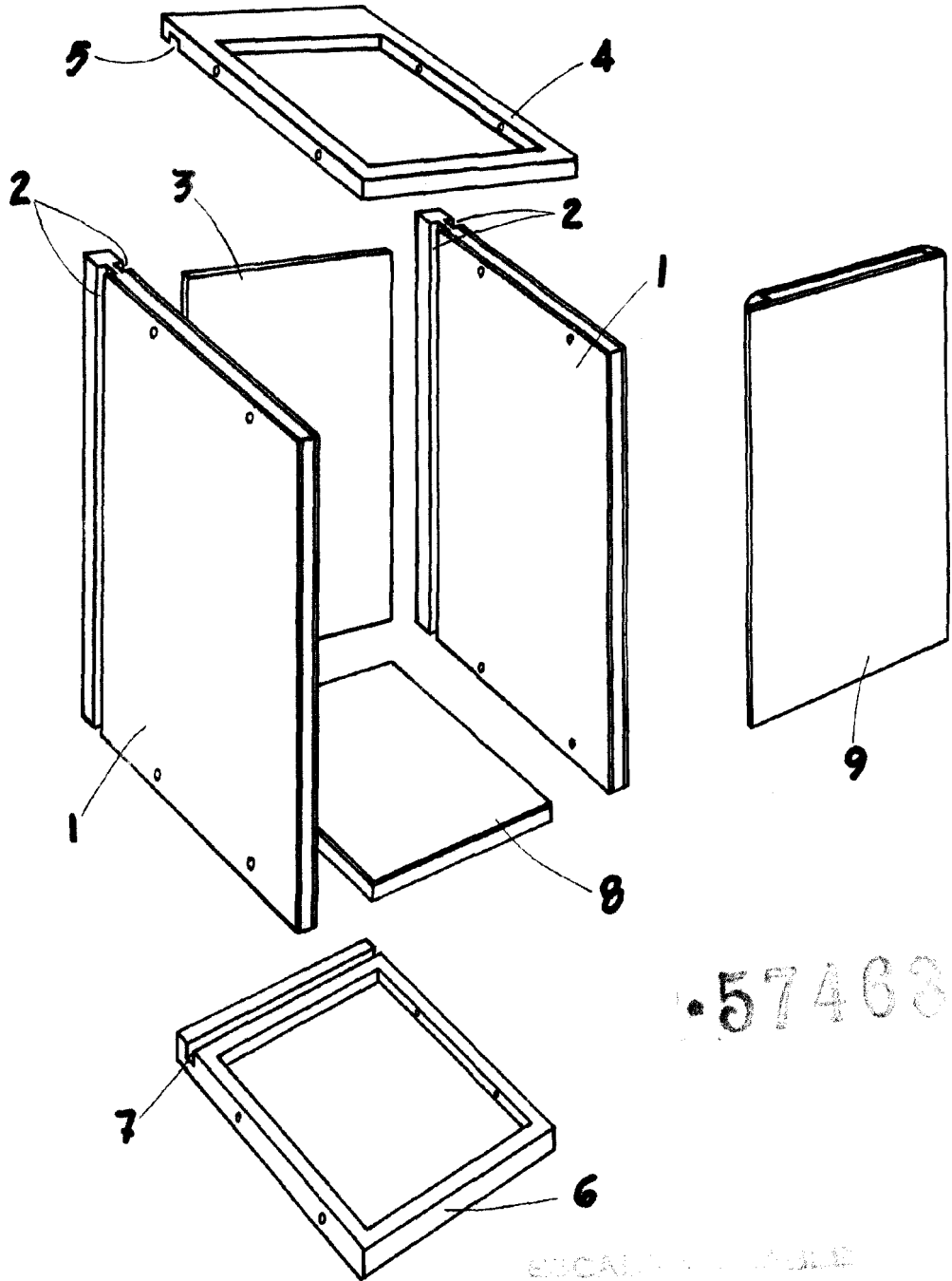

57463

ESCALA 1:1  
M. 10. I. de Diciembre. 06. 1856  
BEPORRO UNGRIA