

57400

57455



MODELO DE UTILIDAD

que por veinte años, para España y sus Posesiones, se solicita a favor de ELABORACION PLEXIGLAS ESPAÑOL, S. A., de nacionalidad española, domiciliada en Madrid, (España), Alcalá, 10, por: "TAPON PERFECCIONADO".

-Memoria descriptiva-

La presente Memoria se refiere, como su enunciado indica, a un tapón perfeccionado que en esencia consiste en un cuerpo de materia plástica, de forma adecuada, que en su parte cilíndrica, la que se introduce  
5 en el cuello del recipiente, se han previsto una serie de aletas circulares concéntricas con el citado cilindro ligeramente curvadas hacia arriba, produciéndose, merced a las mismas, un cierre perfecto que no permite escapes de ninguna clase.

10 Este tapón, cuya utilización está indicada en

.57455



15 cualquier clase de recipiente (botellas, frascos, etc., etc.,) ha sido especialmente ideado para aquellos casos que sea necesario también tapar recipientes que contengan espumosos y que por presentarse al público en botellas de gran capacidad, han de permanecer abiertas después de haber consumido parte de su contenido, perdiendo, por tanto, sus características, ya que hasta la fecha vienen utilizándose tapones que no permiten el cierre una vez destapada la botella.

20 Con el tapón de este MODELO DE UTILIDAD, se evitan todos estos inconvenientes, ya que por sus especiales características puede utilizarse cuantas veces sea aconsejable hacerlo.

25 Por el aludido objeto se solicita el correspondiente privilegio de MODELO DE UTILIDAD conforme y al amparo del vigente Estatuto sobre Propiedad Industrial, a fin de garantizar a favor del recurrente, el derecho a la explotación exclusiva del mismo en toda España y Colonias.

30 A continuación se hará una detallada descripción del aludido tapón, con referencia a los planos que se acompañan, en los cuales se representa:

En la fig. 1: Sección longitudinal del citado tapón.

35 En la figura 2: Sección transversal del mismo por el plano A-B de la figura anterior.

40 Según el ejemplo de ejecución representado, el tapón preconizado está compuesto por una pieza hueca constituida por un vástago (1) cilíndrico, rematado por una cabeza semiesférica (2), prolongándose en su interior atravesando dicha cabeza el vástago cilíndrico, habiéndose previsto un corte transversal (3) que le divide en dos partes.

45 En la periferia del vástago (1) se han colocado una serie de aletas circulares (4) concéntricas, con el

.57455



eje del cilindro, de forma curvada hacia arriba, así como en el interior de la cabeza simesférica, se han previsto otras aletas radiales (5) con objeto de asegurar la rigidez de la parte inferior de la cabeza.

50 Organizado de esta manera el tapón, una vez colocado en el cuello del recipiente que contenga un líquido espumoso, la presión de este líquido, empujará sobre la base del tapón, con lo que, debido a la forma curvada hacia arriba que tienen las aletas (4), éstas  
55 tenderán a quedar planas, con lo que se adaptarán perfectamente a las paredes interiores de dicho recipiente, impidiendo el escape y efectuando un cierre perfecto.

La forma, dimensiones y materiales podrán ser  
60 variables y, en general, cuanto sea accesorio y secundario, siempre que no altere, cambie o modifique la esencialidad del objeto que se describe.

Los términos en que queda redactada esta Memoria, son ciertos y fiel reflejo del objeto descrito,  
65 debiéndose tomar con carácter amplio y nunca en forma limitativa.

#### N O T A

El MODELO DE UTILIDAD QUE se solicita recaerá sobre las particularidades características de las siguientes reivindicaciones:

70 1ª.- "UN TAPON PERFECCIONADO", caracterizado por haberse previsto en la zona cilíndrica del tapón una serie de aletas circulares con sus centros sobre el eje del citado cilindro, y ligeramente curvadas hacia arriba, con objeto de que por la presión se adapten  
75 perfectamente a las paredes interiores del cuello del recipiente, produciendo un cierre perfecto.

2ª.- "UN TAPON PERFECCIONADO", según reivindicación primera, caracterizado, porque la parte cilíndrica que constituye el vástago se prolonga en el interior  
80 de la cabeza del tapón, formando un refuerzo para evitar

57455



la deformación de dicha cabeza al hacer presión sobre la misma.

50 3ª.- "UN TAPON PERFECCIONADO", según reivindicaciones anteriores, caracterizado por haberse previsto en el interior de la cabeza, una serie de aletas radiales para asegurar la rigidez de la parte inferior de dicha cabeza.

4ª.- "UN TAPON PERFECCIONADO",

Consta la presente Memoria descriptiva de cuatro hojas foliadas y mecanografiadas por una sola cara, a las que se acompaña una de dibujos para su mejor comprensión.

Madrid, treinta de noviembre de mil novecientos cincuenta y seis.

CARLOS BALBESTERO  
P. P.

57455

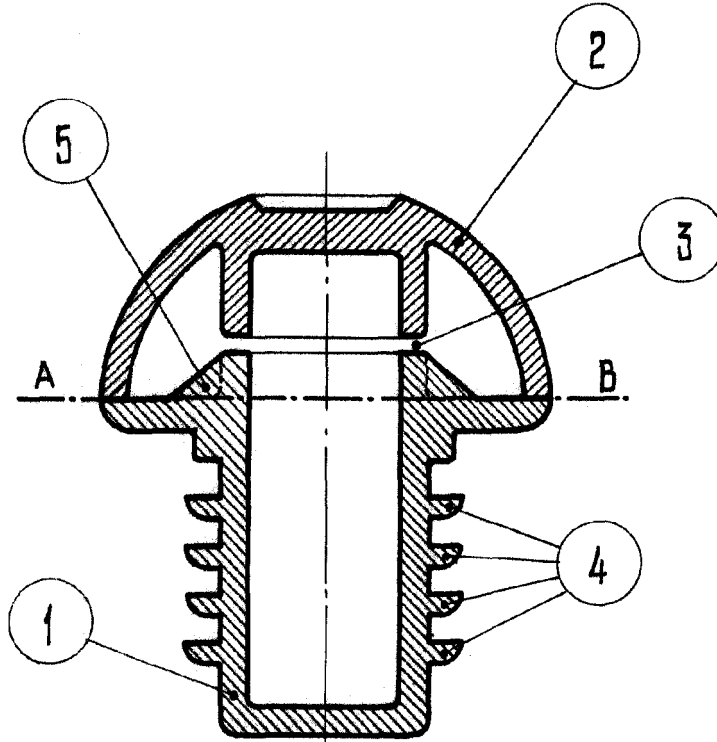

57455

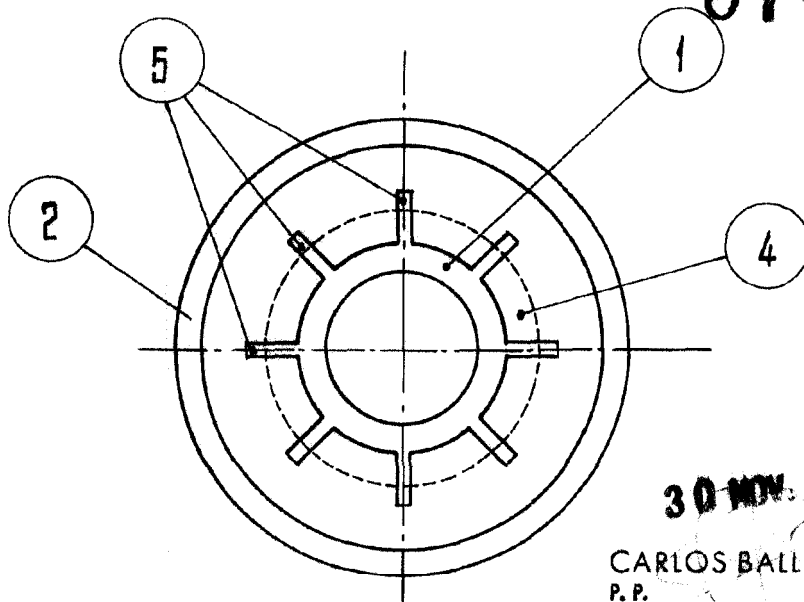

30 NOV. 1956

CARLOS BALLESTERO  
P.P.

Escala variable.