

•57434



MODELO DE UTILIDAD

Por 20 años

Para todo el territorio español, colonias  
y protectorados.

Por: "VALVULA PARA CONDUCCION  
DE LIQUIDOS CON ACOPLAMIENTO RAPIDO"

A favor de M O N T A L B A N, S. A.

Entidad española, residente en M a d r i d,

Calle de Montalbán, núm. 3

& & & & & & & & & & &

57434



MEMORIA DESCRIPTIVA  
=====

5

El presente Modelo de Utilidad describe y reivindica una válvula de paso para conducciones de líquidos con un acoplamiento rápido en uno de sus extremos, dispuesto de forma que el acoplamiento y la válvula constituyen una unidad.

10

Estas válvulas son de gran aplicación en todos aquellos casos en que se precisa montar rápidamente sobre cualquier terreno un sistema de conducción formado por tuberías ligeras y resistentes.

15

Las válvulas actualmente existentes en el mercado, requieren otros accesorios complementarios para poder ser usadas en instalaciones de las características citadas y no poseen en si mismas este dispositivo que permiten intercalar con rapidez un control de paso en cualquiera de las líneas de conducción de estos sistemas tan empleados en instalaciones de riego, trasiegos de petroleo, servicios de incendio, etc.

20

En el plano adjunto, dado a título de ejemplo sin carácter limitativo, se han representado dos vistas de la válvula en distintas posiciones. En la vista superior se pueden apreciar con claridad los elementos de conexión de ambos lados: -1- mediante rosca y -2- mediante acoplamiento rápido formado por un sistema de bridas y palancas articuladas, fácilmente adaptable al siguiente elemento de conducción.

25



30

Las ventajas de este sistema de acoplamiento, han quedado debidamente expuestas en los párrafos precedentes, por lo que cualquier modificación que no altere la esencialidad de este Modelo de Utilidad se considerará como propia del mismo.

N O T A

Se declaran de novedad las siguientes

R E I V I N D I C A C I O N E S

35

1ª.- Válvula para conducción de líquidos con acoplamiento rápido, que comprende una unión a rosca por un lado y por el otro un sistema de bridas y palancas articuladas para su engarce al elemento siguiente de conducción, constituyendo una sola unidad.

40

2ª.- VALVULA PARA CONDUCCION DE LIQUIDOS CON ACOPLAMIENTO RAPIDO.

45

Consta esta memoria descriptiva de tres hojas escritas a máquina por una sola de sus caras, numeradas, foliadas, y acompañadas de un plano explicativo a título de ejemplo.

Madrid, 29 de Noviembre de 1956.-

Handwritten signature or initials.

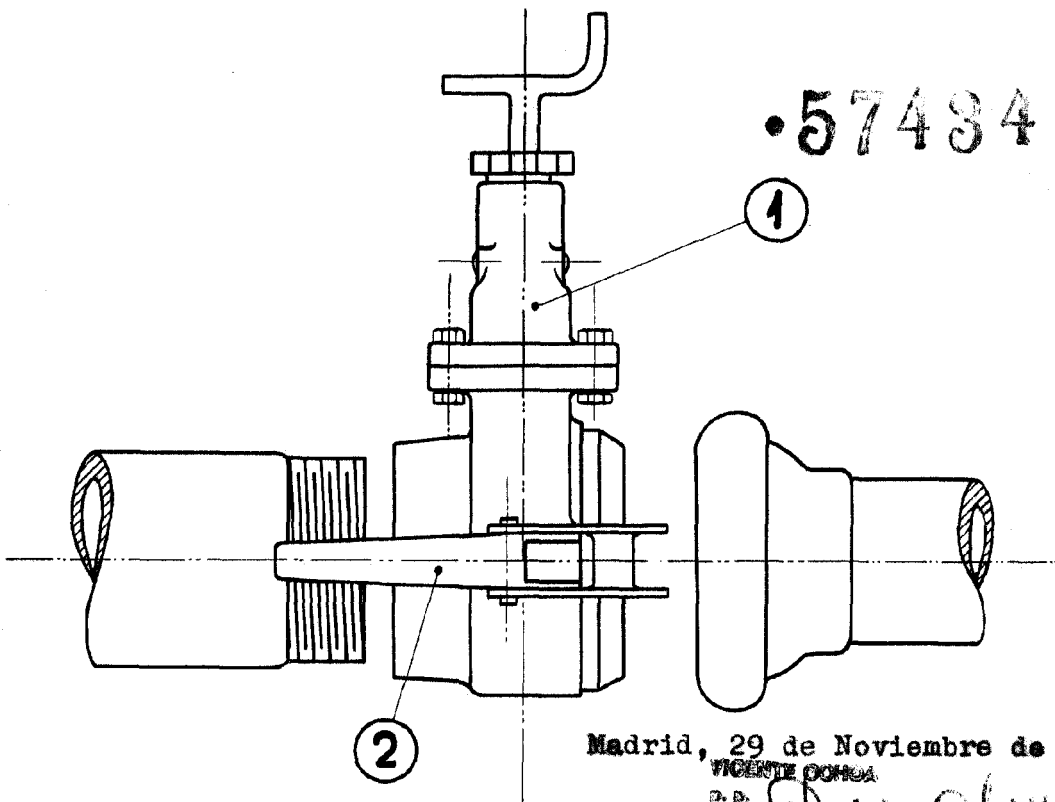
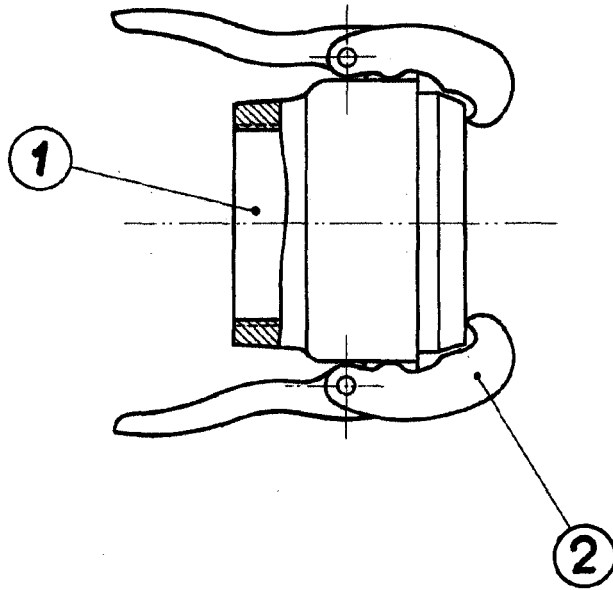

Madrid, 29 de Noviembre de 1956

VICENTE DOMÍNGUEZ

p. p.

ESCALA VARIABLE.