



57426

MEMORIA DESCRIPTIVA
de un Modelo de Utilidad a nombre de:
Don ANTONIO GONZALEZ DIEZ, súbdito es-
pañol, domiciliado en MADRID, Calle de
Alicante, 1, (España); por: "DISPOSITI-
VO PARA JUGAR CON DADOS".-

... ..

El presente modelo de utilidad se refiere a un dis-
positivo utilizable para toda clase de juegos en que se
haga preciso el empleo de dados.

Entre los juegos de mesa y salón existe una con-
siderable cantidad de aquellos en que el azar determinan-
te de las jugadas, viene precisamente indicado por un
lanzamiento de dados que, consecutivamente, van efectuando
cada uno de los jugadores participantes. En unos casos,
el juego se limita unicamente a establecer la jugada de-
terminada por la combinación que adoptan los dados en ca-
da tirada, mientras que en otras múltiples ocasiones, la
jugada definida por cada lanzamiento de dados, sirve
para indicar movimientos de fichas o, en general dirigir
la marcha del juego.



15 En todos estos juegos indicados en el parrafo anterior,
nos encontramos con los inconvenientes que se derivan de
la necesidad de que todos los participantes en los mis-
mos vayan estableciendo sus jugadas por consecutivos
lanzamientos de dados. Entre tales inconvenientes, podemos
20 citar como más importante, la precisión de una mesa amplia
que permita puedan ser lanzados los dados sin caerse al
suelo ni estorbar al tablero portador de fichas en los
casos en que éste exista. Hasta el momento, jugando
a base de cubiletes en los que se agitan los dados y
25 que sirven de base para su lanzamiento, es muy frecuen-
te el hecho de tener que anular jugadas por caerse da-
dos al suelo o por tropezar estos con objetos e incluso
con los propios jugadores, en forma que alteran el resul-
tado de la tirada.

30 Con el modelo objeto de éste registro, lograrán
evitarse en forma definitiva los inconvenientes apunta-
dos, ofreciéndonos un dispositivo sumamente útil para
estos fines y de gran vistosidad, que permite realizar
las sucesivas jugadas con la mayor comodidad, en reducido
35 espacio y sin lugar a dudas de ningún género sobre
la exactitud y fidelidad de cada tirada.

Se caracteriza esencialmente este modelo por hallarse
constituido de una plataforma, preferentemente de forma
circular, provista en su perímetro de un elevado borde
40 que le presta forma de caja cilíndrica. En un punto de
su periferia y parcialmente entroncado en la misma, se
establece un elemento cilíndrico, de una altura aproxima-
damente equivalente a tres veces la del reborde de la



plataforma, cuyo cilindro es hueco y se halla rematado su-
45 periormente por una amplia boquilla receptora de los dados.
Este cilindro hueco está dotado de una ventana o abertura
dirigida hacia el centro de la plataforma circular y es-
tablecida en la mitad inferior de su longitud, habiendose
previsto interiormente, en el cilindro, una base inclina-
50 da a modo de rampa, por la que los dados introducidos
por la boquilla superior, discurren hacia la plataforma
circular. También en el elemento cilíndrico y en las
proximidades de la boquilla superior, se ha establecido
un saliente interior, en forma de rampa, con inclinación
55 inversa a la de la base, que obliga a todos los dados que
discurren por el interior, a efectuar un movimiento de
zig-zag, que equivale a una agitación para obligar el
azar de cada jugada.

Para facilitar la comprensión de cuanto queda expues-
60 to, en los adjuntos dibujos, a título de ejemplo y sin
alcance limitativo, se representa una forma de ejecución
del invento.

La figura 1 nos muestra en corte el conjunto del dis-
positivo. Observamos la plataforma circular (1) provista
65 del reborde elevado (2) y, en un punto de su periferia,
del elemento cilíndrico hueco (3). Este cilindro (3) pre-
senta como remate superior, la boquilla ensanchada (4) y
en su parte enfrentada con la plataforma (1) lleva prac-
ticada la abertura o ventana (5) para la salida de los
70 dados. En el interior del cilindro (3) observamos la dis-
posición de las rampas inclinadas (6) y (7) que determinan

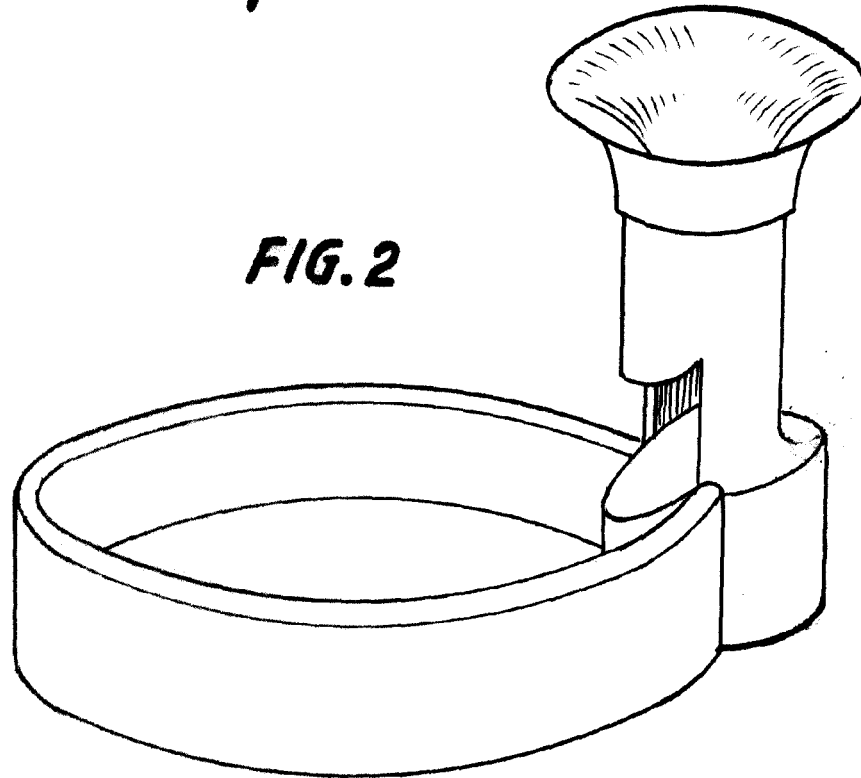
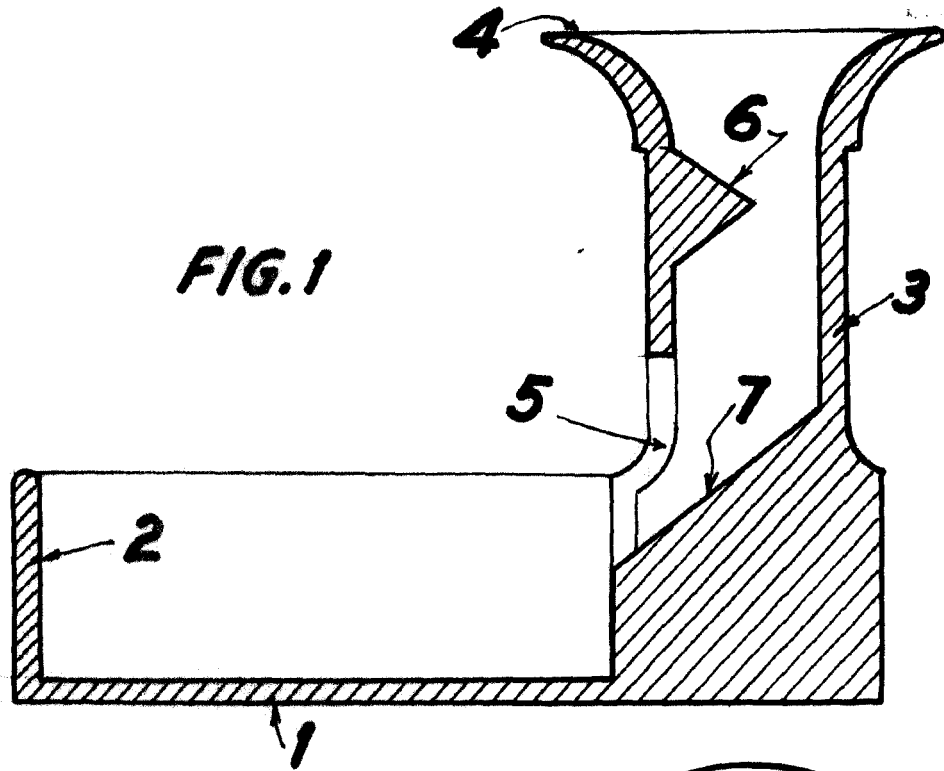

MADRID, 29 NOVIEMBRE 1956

57426

ANTONIO FERRANDEZ BASQUIA
A.P.

ESCALA VARIABLE