

57414



57414

MODELO DE UTILIDAD

por 20 años

por "UNAS TENACILLAS ELECTRICAS PARA RIZAR", a favor de D^a Gemma Pérez Güerri, de nacionalidad española, domiciliada en Barcelona, Folgarolas, 13, 3^o, 1^a.

=====

MEMORIA DESCRIPTIVA

Se describe en este Modelo de utilidad, unas tenacillas eléctricas especialmente indicadas para rizar volantes de cortinas y otras prendas en el planchado, pudiéndose asimismo utilizar para el rizado del cabello.

- 5. La operación del rizado de prendas, hasta el presente se ha venido realizando por medio de una tenazas acabadas en dos varillas metálicas, susceptibles de acercarse y separarse, las cuales se calentaban en el fuego o medio análogo, presionando y doblando la prenda en cues-



10. tión cuando ya está alisada, lo cual hecho repetidamente logra producir una serie de pronunciadas ondulaciones.

Estas pinzas tenían el inconveniente de que al calentarlas, inevitablemente se ensuciaban, siendo molesta la necesidad de tener que limpiarlas cada vez, estando calientes. Igual comentario se podría hacer para el rizado del cabello.

Las tenacillas de este Modelo, eliminan totalmente la necesidad de limpiarlas durante su utilización, no precisando tampoco tener que suspender el trabajo para calentarlas, ya que esto se realiza constantemente sin interrupción, por medio de dos pequeñas resistencias que lleva incorporadas.

A título de ejemplo, se adjuntan los dibujos de una de estas tenacillas, a los que referimos la presente descripción.

En las figuras, los brazos que realizan el rizado son -1-, es decir, dos fundas metálicas cilíndricas en cuyo interior hay una resistencia eléctrica debidamente aislada. Las fundas metálicas -1-, están unidas a unos mangos -2-, los cuales quedan a su vez unidos entre sí por medio de un enlace elástico -3-, formado por un par de flejes con doble doblado, quedando sujetos entre sí por uno de los extremos y a los mangos -2- por los otros extremos.

El hilo conductor eléctrico, se extiende por la cara interior de -3- y sale por los extremos opuestos a -1-, yendo a parar a un conmutador -4-, para establecer diferentes regimenes de calefacción y a partir del conmutador, se prolonga hasta un enchufe para su conexión a la red del alumbrado.



Todo cuanto no afecte, altere, cambie o modifique la esencia de las tenacillas descritas, será variable a los efectos del actual Modelo.

N O T A.

45. Se reivindica como objeto de este registro por Modelo de utilidad:

1. - Unas tenacillas eléctricas para rizar, caracterizadas por constar de un par de fundas tubulares metálicas, en cuyo interior se alojan unas resistencias eléctricas, debidamente aisladas, estando estas fundas tubulares unidas a unos mangos, que a su vez lo están entre sí por medio de un par de flejes elásticos, permitiendo el giro relativo de los dos mangos por su deformación elástica.

50. Sean cuales fueren las circunstancias que concurren con la esencialidad del Modelo de utilidad, definido en la anterior reivindicación, cual objeto es:

2. - "UNAS TENACILLAS ELECTRICAS PARA RIZAR".

60. Consta la presente memoria de tres hojas foliadas, mecanografiadas por una sola cara y del dibujo unido a la misma.

Barcelona, quince de noviembre de mil novecientos cincuenta y seis.

P.A. de D^a Gemma Pérez Güerri,

L. DURÁN
P. P.

Doña GEMMA PEREZ GÜERRI

HOJA UNICA

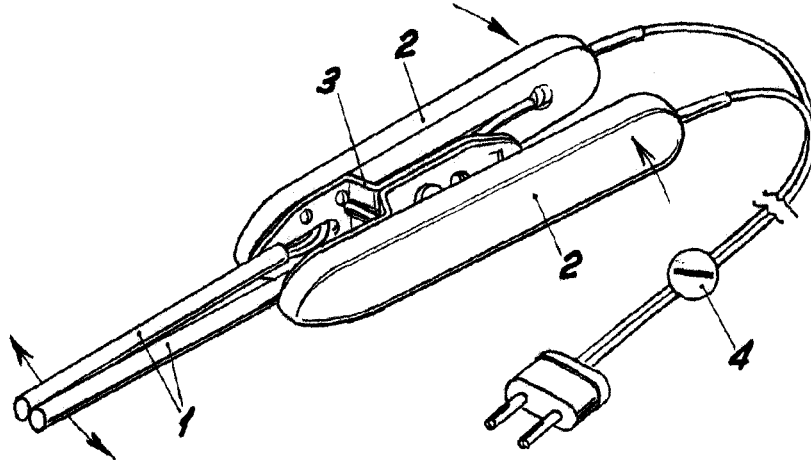

Fig. I

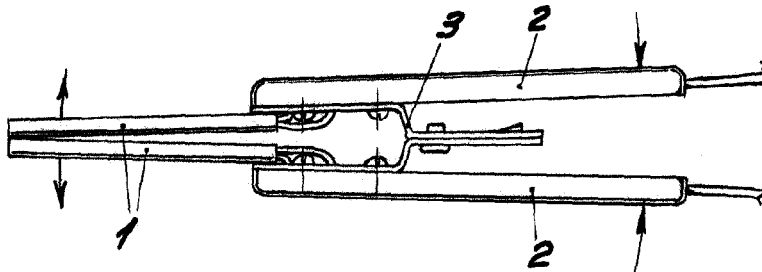

Fig. II

•57414

BARCELONA, 15 NOVIEMBRE DE 1956

L. DURAN

P.P.

ESCALA VARIABLE