



•57393

M O D E L O
D E
U T I L I D A D

a favor de Don JORGE ESCUDER DE BOET, de nacionalidad española, residente en Barcelona, calle Lafont, 12, por "BROCHE PARA LIGAS".

- . -

MEMORIA DESCRIPTIVA

La presente invención se refiere a un broche para ligas, que se caracteriza por presentar un relieve muy reducido y ser sumamente flexible en todas sus partes, cuyas cualidades, unidas a la facilidad de su montaje y

5. seguridad de fijación, hacen que su empleo sea cómodo y práctico en extremo.

El indicado broche consiste esencialmente en un conjunto de dos piezas de material plástico flexible, enlazables entre sí, una de las cuales, la que se sujeta a la
10. liga o tirante, presenta sucesivamente dos ranuras trans-

•57393¹



- versales de contorno adecuado y un ojal, este último de sección decreciente hacia su extremo inferior. La otra pieza está conformada a modo de una tira de longitud apropiada y dispone en un extremo de una cabeza acoplable a presión en la ranura intermedia de la primera y en el extremo opuesto está dotada de un botón, provisto en su pared lateral de un rebajo de sección conveniente, cuyo botón es susceptible de ser introducido y ajustado en el ojal de la otra pieza.
- 5.
10. Para la mejor comprensión de cuanto se indica en la presente memoria descriptiva, se acompaña un dibujo en el que, tan sólo a título de ejemplo, se representa un caso práctico de realización del broche para ligas objeto de la invención.
15. En dicho dibujo, la figura 1 muestra una vista en perspectiva del despiece de los elementos constitutivos del broche; en la figura 2 se observa una vista análoga del broche abierto; y la figura 3 representa una vista también en perspectiva del broche cerrado.
20. El aludido broche está constituido por un conjunto de dos piezas -1- y -2-, de material plástico flexible, de las cuales la primera de ellas -1-, destinada a ser sujeta a la liga o tirante, presenta sucesivamente dos ranuras transversales -3- y -4- y un ojal -5- de sección decreciente hacia su extremo inferior. La otra pieza -2-
25. está conformada a modo de una tira de longitud apropiada y dispone en un extremo de una cabeza alargada -6-, colocada en sentido transversal y en el opuesto está dotada

•57393

1 NOV



de un botón cilíndrico -7- que está provisto en su base de un rebajo circular -8-.

5. Como se deduce de la descripción hecha y por la observación del dibujo, la forma en que se realiza el enlace de las dos piezas -1- y -2- constitutivas del broche objeto de la invención y la del montaje de éste es la siguiente: se acopla la cabeza -6- de la segunda en la ranura intermedia -4-, presionando fuertemente, con lo cual quedan enlazadas solidariamente dichas piezas y dispuestas para su montaje en la liga o tirante, lo que se efectúa disponiendo éste a través de la ranura -3- de la pieza -1-.

10. La operación de derrar el broche se realiza, al igual que en sus similares, introduciendo el botón -7- por debajo de la prenda a fijar, en el ojal -5-, por su extremo de mayor sección, hasta acoplar el rebajo -8- en los bordes del ojal sobre los que, a modo de guía, se le hace resbalar hasta el extremo de menor sección.

15. Como puede observarse, las ventajas que presenta el broche objeto de la invención son dos, principalmente: la primera el poco relieve que ofrece; y la segunda, la absoluta flexibilidad de todas sus partes. A ellas hay que añadir la facilidad de su montaje y la seguridad de fijación, características que hacen que su empleo sea extremadamente cómodo y práctico.

20. Se comprende que serán independientes del objeto de la invención los materiales empleados en el broche, así como la forma y dimensiones, tanto absolutas como re-

25.

•57393'



lativas, del mismo y, en general, todo cuanto no afecte a su esencialidad.

- . -

N O T A

Se reivindica como objeto del presente modelo de utilidad:-

5. 1. Broche para ligas, que se caracteriza esencialmente por estar constituido por un conjunto de dos piezas de material plástico flexible, enlazables entre sí, una de las cuales, la que se sujeta a la liga o tirante, presenta dos ranuras transversales de contorno apropiado y un ojal, este último de sección decreciente hacia su extremo inferior, en tanto que la otra pieza, conformada a modo de tira de longitud adecuada, dispone en un extremo de una cabeza alargada acoplable a presión en la ranura intermedia de la primera y en el extremo opuesto está dotada del botón de ajuste al ojal de la pieza complementaria.
- 10.
- 15.

2. Broche para ligas.

La presente memoria consta de cuatro hojas foliadas, escritas a máquina por una sola cara.

20. Barcelona, a 19 de noviembre de 1956.

Jorge ESCUDER DE BOET

I. PONTI

.P.P.

57393

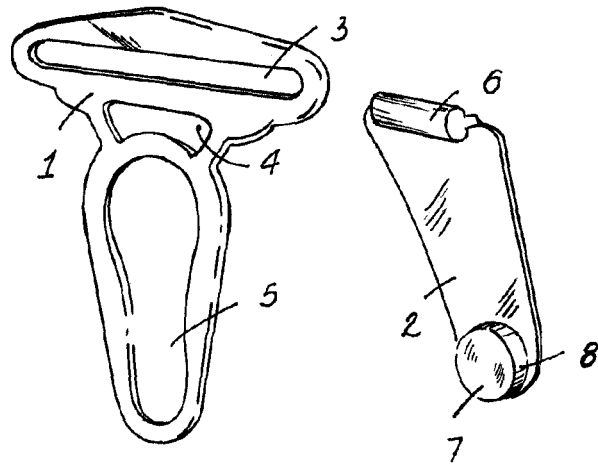

Fig. 1

Fig. 2

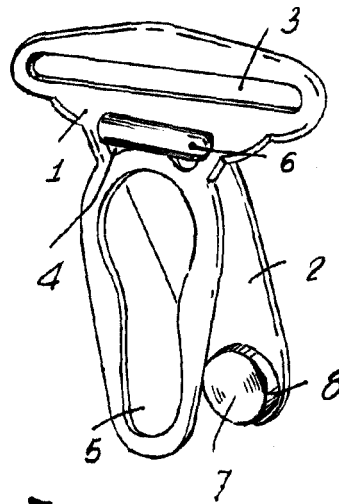
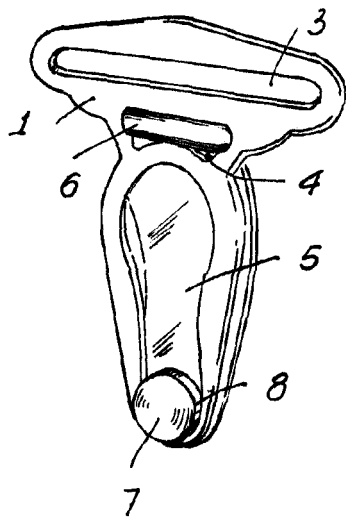

Fig. 3



Barcelona, 21 Noviembre 1956
Jorge Escuder de Boet
p.a.