



57389

57389

MODELO DE UTILIDAD

por 20 años

por "UN CALENTADOR PARA DUCHA", a favor de D. Joaquín Es
carcellé Fabregat y D. José Cid Benet, de nacionalidad
española, domiciliados en Barcelona, Montseny, 51.

=====

MEMORIA DESCRIPTIVA

El presente Modelo de utilidad describe un calenta
dor para ducha sumamente simplificado y, por tanto, muy
propio para equipar el cuarto de aseo en las casas mo-
dernas.

- 5. A título de ejemplo, adjuntamos unos dibujos que,
dando una perfecta idea de una preferente ejecución prác
tica, facilitan la descripción de la esencialidad del ca
lentador.

En los dibujos, -1- es el recipiente calentador pro



10. piamente dicho; o sea un calderín provisto de un núcleo termo eléctrico interior -2-, resuelto a base de filamento resistente -3-, sobre un soporte refractario, protegido, todo el conjunto, por una vaina asimismo metálica -5-. La sujeción de este núcleo -2- se localiza
15. en la base inferior -6- del calderín y su embornado por la cara externa del mismo fondo, fijándose por la tuerca -7- y arandelas -8- y -9-. Este fondo -6-, a estos efectos, es esférico, pero con su concavidad hacia abajo.
20. El recipiente -1- se cubre con la tapa superior -10- también esférica, en cuyo polo -11- se centra, por el enlace o racord -12-, el tubo exterior -13- que forma el brazo de la ducha -14-; al propio racord -12- se fija por dentro del calderín -1- el tubo curvado de acceso de
25. agua fría -15-.
- Este tubo -15- presenta las peculiaridades siguientes:
- Atraviesa el fondo inferior - y continúa por debajo, como luego se dirá - para enlazarse con el grifo de paso
30. -16- y, por su parte superior, presenta una perforación lateral -17- algo por debajo del nivel del agua contenida en el calderín. El calderín -1- se alimenta a través del propio y repetido fondo -6- por el enlace -18- unido, por debajo del fondo, con el grifo -19- paralelo con el
35. -16- y ambos se alimentan por los brazos -20-21- de la Te -22-. Todo este conjunto de los dos grifos -16-19- y de la Te de brazos angulares -20-21-22- queda encerrado en el compartimiento inferior -23- del mismo calderín -1-, el cual es del mismo diámetro que éste, quedando solamente en el exterior las dos manecillas -24-25- de los
- 40.



grifos, una a cada lado y también el tubo de enlace o pata de la Te que coincidirá, este tubo, con el polo -27- de este compartimiento.

45. Resulta pues de todo ello que el agua fría introducida con el grifo -25-19- abierto se calienta y por el sobrero -17- pasa al tubo -15-12-13- y a la ducha -14-, dando a ésta sólo agua caliente . Cerrando el grifo -19--25- y abriendo el -16-24-, la ducha -14- da sólo agua fría; y abriendo los dos grifos más o menos, según se
50. desee, se obtendrá agua templada por mezclarse en el propio tubo -12-13- gracias al sobrero -17-.

Todo cuanto no afecte, altere, cambie o modifique la esencia del calentador descrito, será variable a los efectos del actual Modelo.

55. N O T A.

Se reivindica, como objeto de este registro por Modelo de utilidad:

1. - Un calentador para ducha, que, compuesto de un calderín cilíndrico vertical de bases esféricas, equipado
60. con núcleo blindado termo-eléctrico, de filamento resistente sobre soporte refractario reforzado con ánima metálica sujeto al fondo inferior de aquel y paralelo a su eje, se caracteriza por estar inferiormente prolongado por recinto, a modo de sobretapa cilíndrica de igual diámetro
65. que el calderín, en cuyo interior se localiza una Te tubular, con acceso de agua fría por su pata equipada con dos grifos de paso, uno por cada brazo, penetrando las tuberías en el calderín superior, a través del fondo de éste; evacuando una de ellas el agua a escasa altura
70. del fondo y prolongándose y curvándose la otra hasta atravesar la tapa superior por su centro y enlazarse con el



brazo portatulipa de la ducha; esta segunda tubería, presenta esencialmente una amplia perforación lateral, algo por debajo del nivel superior del agua ya calentada, con
75. tenida en el calderín.

2. - El propio calentador de la reivindicación anterior, caracterizado porque las manecillas de los dos grifos sobresalgan al exterior, a través de la pared cilíndrica de la tapa de prolongación inferior del calderín.

80. Sean cuales fueren las circunstancias que concurren con la esencialidad del Modelo de utilidad definido en las anteriores reivindicaciones, cual objeto es:

3. - "UN CALENTADOR PARA DUCHA".

Consta la presente memoria de cuatro hojas foliadas, mecanografiadas por una sola cara y del dibujo unido a
85. la misma.

Barcelona, catorce de noviembre de mil novecientos cincuenta y seis.

P.A. de D. Joaquín Escarcellé Fabregat y
D. José Cid Benet,

L. DURAN
P. P.

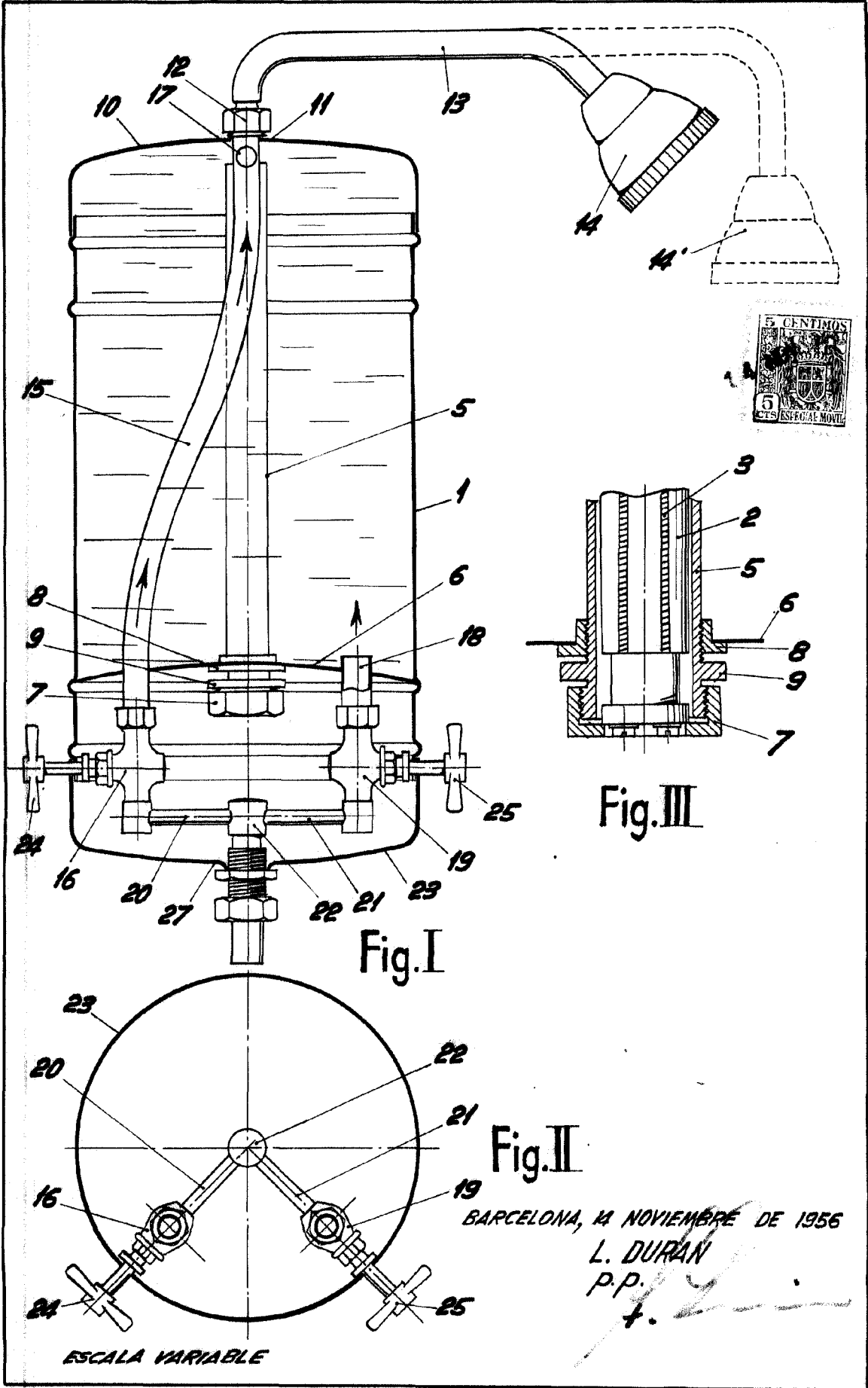

BARCELONA, 14 NOVIEMBRE DE 1956
L. DURAN
P.P.
t.