



57387

•57387

MODELO DE UTILIDAD

por 20 años

por "UN GUARDABARROS SUPLEMENTARIO APLICABLE A LAS MOTOCICLETAS", a favor de D. Miguel Carceller Carceller, de nacionalidad española, domiciliado en Barcelona, Deu y Mata, 32.

=====

MEMORIA DESCRIPTIVA

Por este Modelo de utilidad se describe un guardabarros suplementario, aplicable a las motocicletas, concretamente al guardabarros de la rueda delantera, a modo de faldón flexible, a fin de que, prolongándose hasta escasa altura del suelo, evite que las salpicaduras levantadas por la rueda delantera, alcancen al motorista y ensucien el cuadro y el motor.

Para la descripción de este guardabarros suplementario, adjuntamos, a título de ejemplo, unos dibujos expli



•57387

10. cativos.

En ellos, la figura I representa una motocicleta -1- mostrando la posición del guardabarros -2-, sujeto al normal -3- de la moto y prolongándolo hasta escasos centímetros del suelo. La fig. II representa un detalle, visto en sección horizontal, de la rueda delantera -4-, su propio guardabarros -3- y el suplementario, apreciándose las piezas rígidas metálicas laterales -5-, con sus pestañas -6- y -7- dobladas en sentidos contrarios para encajar con los respectivos bordes -8- y -9- del guardabarros normal -3- y el enlace, entre ambas piezas -5-, por los tirantes elásticos de resorte espiral -10-, que afianzan aquellos encajes.

Finalmente, en la figura III se representa, completo, el guardabarros suplementario, mostrándose, cómo a las piezas laterales -5- se une la pantalla de caucho elástico inferior -2- por los remaches -11-, y la ballesta -12- dispuesta horizontalmente fija por sus extremos por los remaches -13-, con la cual se asegura una posición correcta de tal pantalla.

Las planchas -5- prolongan lateralmente la protección y eficacia del guardabarros normal -3-, véanse las figuras II y III, pero para impedir que el aire choque contra ellas, frenando a la moto y desequilibrando su posición, dichas planchas presentan las ranuras -14- de escape para el aire.

Todo cuanto no afecte, altere, cambie o modifique la esencia del guardabarros suplementario que aquí se describe, será variable a los efectos del actual Modelo.

N O T A.

Se reivindica como objeto de este registro por Mo-

• 57387



delo de utilidad:

1. - Un guardabarros suplementario aplicable a las motocicletas, caracterizado porque esencialmente consiste en una amplia plancha de caucho flexible que se colocará uni
45. da al guardabarros metálico normal de la rueda delantera de la motocicleta, prolongando su parte posterior hasta escasos centímetros del suelo y ampliando su anchura y que, a estos efectos, los extremos laterales del borde superior de esta plancha flexible van unidos a dos piezas
50. simétricas de material rígido, de forma alargada, con sus bordes interiores y encarados, provistos cada uno de ellos de dos series de pestañas salientes dobladas y curvadas antagónicamente en sentido longitudinal, para engarzarse con los bordes libres y laterales del guardabarros nor-
55. mal; afianzándose este enlace por un cierto número de tirantes elásticos, de alambre en espiral, dispuestos a modo de abrazaderas fijas.
 2. - El propio guardabarros suplementario de la reivindicación anterior, caracterizado porque la lámina de caucho
60. flexible lleve adherida una ballesta elástica central dispuesta horizontalmente, para asegurar el paralelismo de toda la lámina con el eje de giro de la rueda.
 3. - El propio guardabarros suplementario de las reivin-
65. dicaciones anteriores, caracterizado porque las planchas rígidas de enlace con el guardabarros normal presenten unas ranuras apestañadas, paralelas a sus bordes longi-
70. tudinales, para el escape y paso del aire, que al avanzar la motocicleta, choca con estas planchas.
- Sean cuales fueren las circunstancias que concurren con la esencialidad del Modelo de utilidad definido en
70. las anteriores reivindicaciones, cual objeto es:



4. - "UN GUARDABARROS SUPLEMENTARIO APLICABLE A LAS MOTO
CICLETAS".

75. Consta la presente memoria de cuatro hojas foliadas,
mecanografiadas por una sola cara y del dibujo unido a
la misma.

Barcelona, nueve de noviembre de mil novecientos cin-
uenta y seis.

P.A. de D. Miguel Carceller Carceller,

L. DURÁN
P. P.

D. MIGUEL CARCELLER CARCELLER

HOJA UNICA

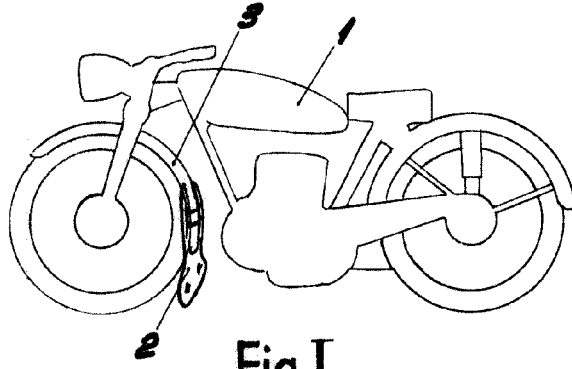

Fig. I

57387

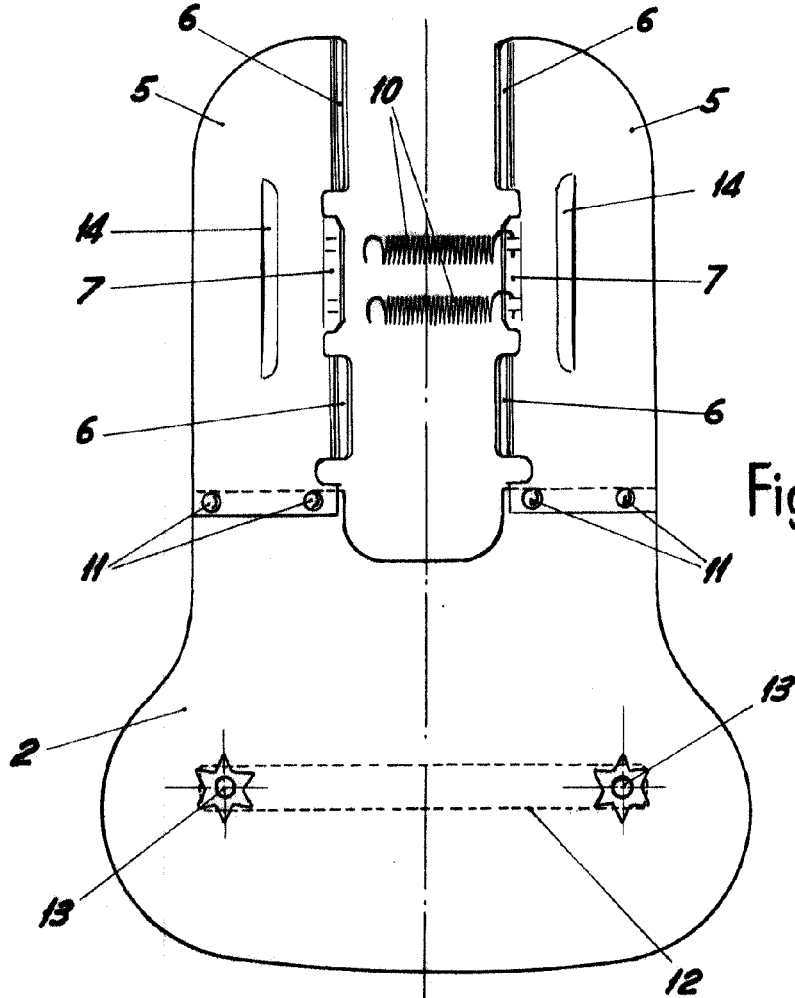

Fig. III

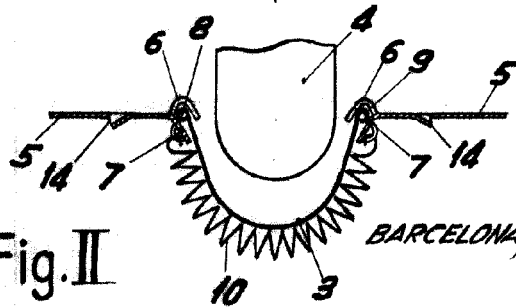

Fig. II

BARCELONA, 9 NOVIEMBRE DE 1956

L. DURAN

P.P.

ESCALA VARIABLE