



•57379

M O D E L O
D E
U T I L I D A D

para "UN MUEBLE COMBINADO PARA NIÑOS", a favor de DON JOAQUIN JA-
NE LAHUNES y DON SALVADOR VIDAL ALBUIXECH, residentes en BARCELO-
NA, calle de San Andrés, 220.

- . -

MEMORIA DESCRIPTIVA

El presente modelo de utilidad se refiere a un mueble com-
binado para niños.

5. La característica del mueble objeto del presente modelo
consiste en que por estar integrado por dos partes; que se acoplan
entre sí, da lugar a tres muebles a saber, una silla alta para ni-
ño, una silla baja para niños y un taburete que puede servir para
personas mayores o para niños ya crecidos.

10. Consiste el modelo en un taburete soporte principal en el
que asienta y encaja una silla, baja, que a su vez lleva como acce-
sorios unos brazos que sostienen una pequeña tabla frontal. Además



lleva acoplados lateralmente unos tubos que se reunen en un reposa
pies.

5. Tanto los extremos de las patas de la silla pequeña, como del taburete, se hallan guarnecidas con conteras o regatones de goma o similar.

Con el fin de facilitar la explicación se acompaña a la presente memoria una lámina de dibujos en la que se ha representado un caso de realización que se cita a título de ejemplo.

En el dibujo:

10. la figura 1, muestra en conjunto los elementos formando una silla alta para niños,

la figura 2, indica la silla baja desprendida del conjunto anterior,

15. la figura 3, representa el taburete inferior o soporte general.

20. Consiste en un cuerpo inferior -1- que constituye un taburete, dotado de pies terminados en conteras -2- y apto para sostener fijamente a un armazón de silla -3- que tiene respaldo -4- y brazos auxiliares -5- con meseta frontal -6-. Esta silla lleva en sus patas análogos remates según conteras -7-.

En el frente de esta silla se acopla de quita y pon los tubos -8- -9- que se reunen en el reposapiés -10- con lo que el conjunto armado forma una silla alta completa para niños.

25. Los elementos separables, tales como la silla, indicada en la figura 2 y el taburete que se muestra en la figura 3, son muebles utilizables en aplicación complementaria .

30. Dentro de su esencialidad, puede el modelo llevarse a la práctica en otras formas a las que alcanzará igualmente la protección que se recaba. Podrá, pues, construirse en cualquier forma y tamaño con los materiales más adecuados por quedar todo ello comprendido en el espíritu de las reivindicaciones.



26 NOV 1956

•57379

N O T A

Descrito el objeto y utilidad de la invención, lo que se declara como no divulgado ni practicado en España, comprende las siguientes reivindicaciones:

5. 1. Un mueble combinado para niños, caracterizado por el hecho de comprender un cuerpo soporte que afecta la organización de un taburete, adecuado para que, sobre él se ajuste y fije un cuerpo superior que presenta la organización de una silla baja, que como accesorios tiene lateralmente unos brazos que en su frente forman meseta y en los pies delanteros unos apliques que constituyen un reposapiés, pudiéndose combinar un conjunto como silla alta o bien dos elementos que son una silla baja y un taburete.

10. 2. Un mueble combinado para niños.
Según se describe y reivindica en la presente memoria descriptiva, que consta de tres hojas foliadas y escritas a máquina por una sola cara, acompañadas de una lámina de dibujos.

15. Madrid, a 26 NOV. 1956
JOAQUIN JANE LAHUNES.
SALVADOR VIDAL ALBUIXECH.

p. a. JAIME ISERN MIRALLES
P. P.

R. tp.

57379



Fig. 1

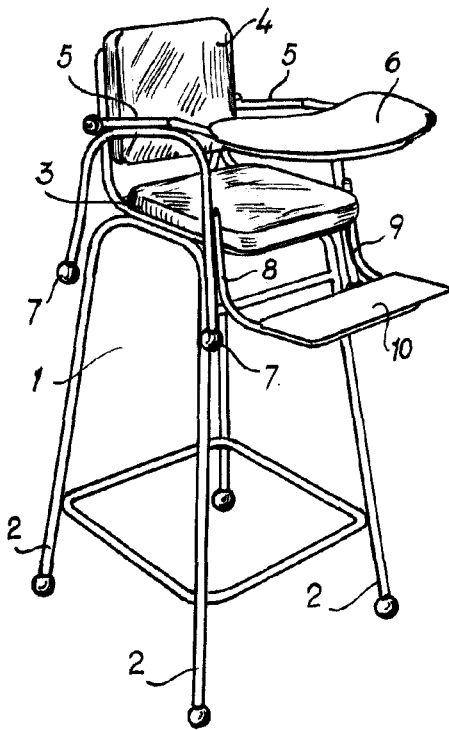

Fig. 2

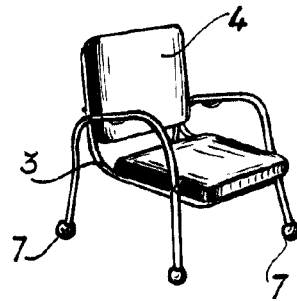
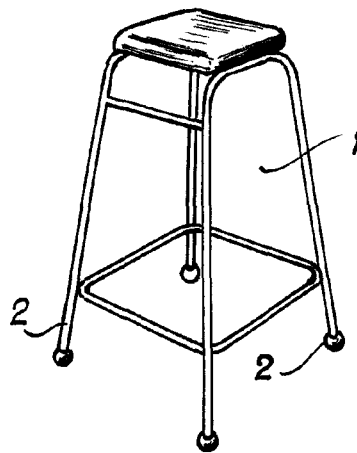

Fig. 3



Madrid, 26 NOV. 1956
Jaime Isern

p.p.