

57359

57359



MEMORIA DESCRIPTIVA

Correspondiente a un MODELO DE UTILIDAD, cuyo registro se solicita por veinte años.

A favor de

D. Ramón LLANAS VILA, de nacionalidad española.

Residente en VALENCIA.-Ruzafa, 67

por:

"CORTAHILOS"

---



El objeto sobre que recae la presente memoria descriptiva de patente de modelo de utilidad viene a presentar un magnífico auxiliar en el trabajo de costura y que según el enunciado expresa se trata de un "Corta-hilos".

- 5.- Con el fin de aclarar en lo posible la constitución del invento que nos ocupa, nos referimos al plano adjunto en el que se representa una forma de realización práctica industrializable del mismo si bien se hace necesario destacar que la presente exposición no tiene carácter limitativo alguno y es simplemente informativo ya que caben y son susceptibles modificaciones de forma, tamaño y materiales constructivos que no alterando su esencialidad no deben en modo alguno ser consideradas como justificativas de reivindicación independiente de lo que en el presente caso se declara.

- 10.-
- 15.- En el mencionado plano se representa:  
Fig. 1ª, planta del "corta-hilos".  
Fig. 2ª, sección del mismo por A-A.

- 20.- El "corta-hilos" está constituido por dos piezas circulares (1 y 2) que llevan las ranuras cada una (3 y 4), paralelas entre sí pero no con eje A-A del mismo, las cuales al situar las piezas (1 y 2) con sus caras interiores juntas, coinciden una sobre otra formando dos únicas ranuras tal y como se representa en la fig. 1ª.

- 25.- Ambas piezas van unidas mediante un pasador (5) sobre el cual pueden girar desplazándose la (1) de la (2) por deslizamiento.

- 30.- De esta forma sobre la cara interna de la pieza (1) se coloca mediante los pivotes (6 y 7) una cuchilla de afeitar de tipo corriente la cual al cerrar de nuevo las piezas (1 y 2) una sobre otra queda sujeta al entrar los pivotes en los huecos (8 y 9) de la pieza (2).

La fijación total del objeto se realiza mediante un tor.

57359



35.- nillo (10) roscado a la pieza (2) tal y como se representa en la fig. 2ª a través de sus respectivos orificios centrales (12).

Dispuesto así al introducir un hilo por cualquiera de las ranuras (3 y 4) este queda inmediatamente cortado al llegar al vértice (11) que forma la cuchilla con los bordes de las ranuras.

40.- El útil descrito, dada su sencillez, y falta total de riesgo en su manejo, debido a quedar la cuchilla totalmente inaccesible y protegida por las dos piezas anteriormente citadas, es francamente necesario y se hace imprescindible en todos los talleres de confección de prendas de vestir y en todas aquellas donde se empleen hilos mas o menos gruesos pues dada la convergencia del filo de la hoja con la arista de la ranura permite la introducción entre ambas de hilos de distintos calibres.

#### REIVINDICACIONES

50.- 1ª).-"CORTAHILOS" que se caracteriza por estar constituido por dos piezas circulares de espesor previsto, que llevan practicadas dos ranuras en opuesto sentido, paralelas entre sí, y segúncuerdas equidistantes del centro del círculo; susceptible de disponer entre ellas una cuchilla de afeitar.

55.- 2ª).-"CORTAHILOS" que se caracteriza porque las dos piezas de la reivindicación anterior llevan un orificio central para sujeción de las mismas mediante tornillo roscado y otro situado en la periferia, de acoplamiento de pasador remachado o no, sobre cuyo eje gira desplazándose por deslizamiento la una sobre la otra.

60.-



65.- 3ª).- "CORTAHILOS" que se caracteriza porque una de las piezas de la reivindicación anterior lleva dos salientes cilíndricos situados uno a cada lado del orificio central y sobre el mismo diámetro el cual no es paralelo a las cuerdas de la 1ª reivindicación, de acoplamiento de la cuchilla.

4ª).- "CORTAHILOS" que se caracteriza porque la otra pieza de la 1ª reivindicación lleva dos alojamientos de encaje de los salientes de la anterior reivindicación.

70.- 5ª).- "CORTAHILOS".

La presente memoria descriptiva consta de cuatro hojas foliadas y mecanografiadas por una sola cara, componiendo un total de setenta y tres líneas, incluidas éstas.

Madrid, 23 de Noviembre de 1.956.-

ANTONIO ESCRIBANA  
P. E.



57359

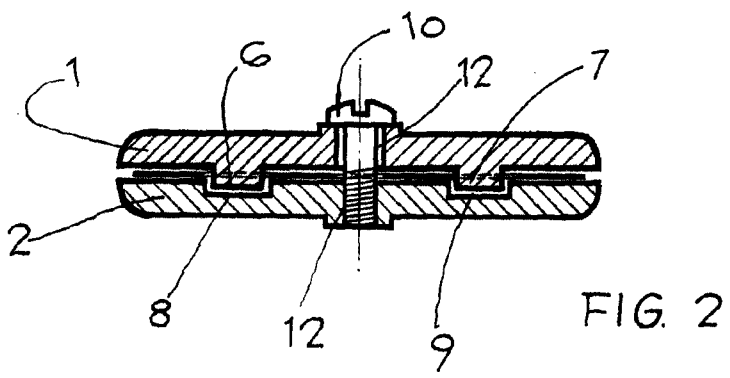
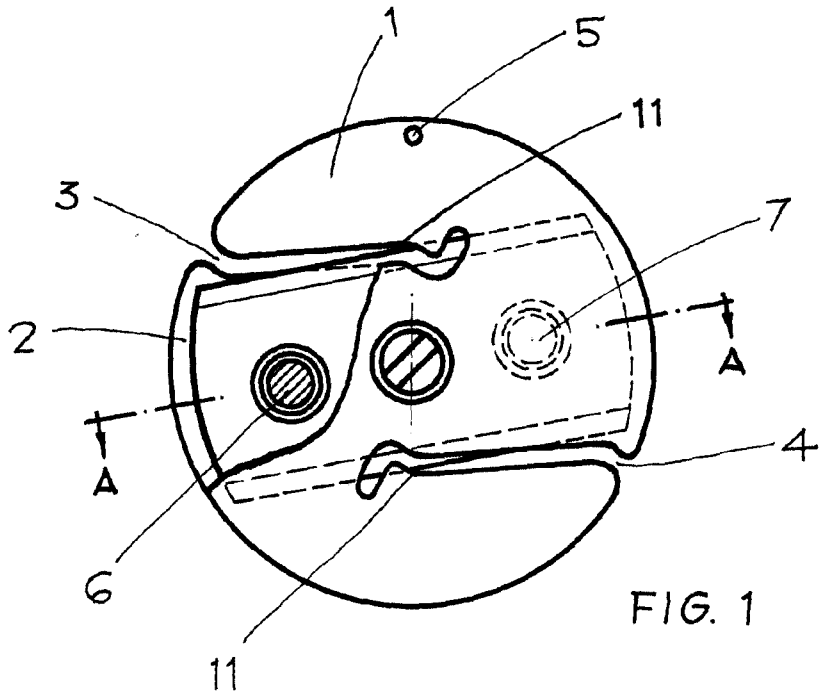

Madrid, 24 de noviembre de 1956

Escala variable