

57349



57349

MEMORIA DESCRIPTIVA
que se acompaña a
la solicitud de
un MODELO DE UTILIDAD per VEINTE AÑOS en ESPAÑA
a favor de
DON JUAN TIKTIN FERREIRO, residente en Madrid,
calle Alcalá, núm. 102, 1º, C,
p o r
"DISPOSITIVO PARA EL TRANSPORTE DE LADRILLOS Y SI-
MILARES".

%%E%%C%%

57349

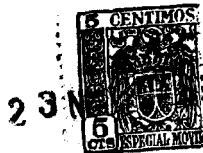

23

5

La invención a que se refiere la presente memoria, constituye una novedad industrial, con características y ventajas que la hacen merecedora del privilegio de explotación exclusiva que por ella se solicita, de acuerdo con las prescripciones del Estatuto vigente de la Propiedad Industrial, de 26 de julio de 1929, texto refundido, publicado el 30 de abril de 1930.

10

La finalidad del presente invento es proporcionar a la industria de la construcción un dispositivo para el transporte de ladrillos y piezas semejantes, de tal sencillez y tan útil manejo, que está llamado a tener una gran divulgación, por lo que se desea proteger su fabricación con un privilegio de explotación exclusiva en forma de Modelo de Utilidad.

15

En los dibujos que se acompañan se ha representado el útil por el cual se solicita dicho privilegio de Modelo de Utilidad, habiéndose señalado con números las dos partes fundamentales que componen el dispositivo. En la figura superior se muestra esquemáticamente el aparato que vamos a describir y en la figura segunda, puede verse el mismo aparato en disposición de uso.

20

25

Como puede apreciarse, el aparato está constituido esencialmente por dos brazos de palanca articulados por su parte central. Uno de estos brazos de palanca, el señalado con el núm. 1, se prolonga curvándose a modo de asidero. Los dos brazos tienen en sus extremos una prolongación en ángulo recto, cuyas puntas aguzadas se introducen en los montones de ladrillos, a fin de coger el número de ellos previamente previsto. La anchura o separación de los extremos referidos, puede graduarse a voluntad, manteniéndose la situación del eje articulado que une ambas piezas 1 y 2, va

30

5734-9-



liéndose para ello de varios oficios previstos para el caso.

35

El funcionamiento de este sencillo dispositivo es muy simple, ya que basta colocar sobre los ladrillos que se de sean coger, el aparato en cuestión, y al levantar el asidero señalado con el núm. 1, los garfios laterales se unen íntimamente a los ladrillos extremos, cuyo propio peso les obliga a permanecer íntimamente unidos sin posibilidad de caerse. De este modo se realiza el transporte de una manera mucho más cómoda y eficaz que transportándolos como actualmente viene haciéndose.

40

45

Hecha la descripción que antecede, hemos de añadir que los detalles de realización de la idea expuesta, pueden variar sin que por ello cambie la esencia de la invención, que es la que se desprende de los párrafos que anteceden y la que se reivindica en la siguiente

N O T A

50

En resumen: El Modelo de Utilidad que se solicita, recaerá sobre las reivindicaciones que siguen:

55

1ª.- "Dispositivo para el transporte de ladrillos y similares", caracterizado porque consiste esencialmente en dos brazos de palanca articulados entre sí, cuyos extremos se prolongan hacia abajo en sendas puntas aguzadas, siendo graduable a voluntad la separación de ambas puntas, según el número de piezas que deseen transportarse.

60

2ª.- "Dispositivo para el transporte de ladrillos y similares", según reivindicación 1ª, caracterizado porque uno de los brazos de palanca citados en dicha reivindicación se prolongan a modo de asidero, de tal manera que al levantarlos los garfios de los extremos se cierran sobre las piezas a



23 NOV. 1956

transportar sujetándelas por su propio peso.

3^a.- Se reivindica, por último, como objeto sobre el que ha de recaer el Modelo de Utilidad que se solicita: "DISPOSITIVO PARA EL TRANSPORTE DE LADRILLOS Y SIMILARES".

65

Todo conforme se describe en la presente memoria, que consta de cuatro páginas escritas a máquina y dibujos adjuntos.

Madrid, 23 noviembre 1956

ALFONSO UNGRIA

pp.
[Handwritten signature]

1

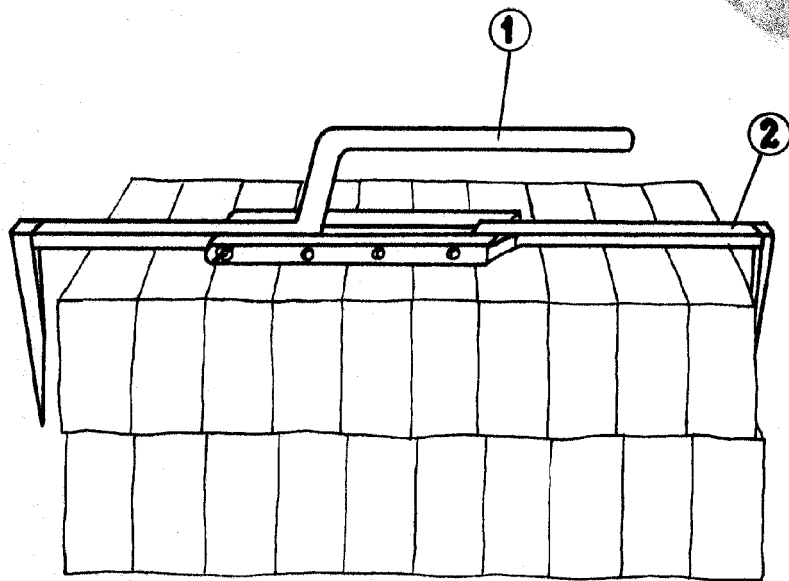
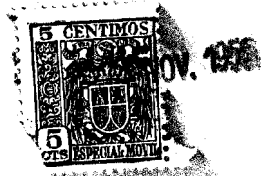

ESCALA VARIABLE

MADRID, 23 DE ~~novbre.~~ DE 1956

ALFONSO UNGRÍA

