

57333

22 N



57333

MEMORIA DESCRIPTIVA

---

CORRESPONDIENTE A UN MODELO DE UTILIDAD, QUE SE SOLICITA POR VEINTE AÑOS, PARA TODO EL TERRITORIO NACIONAL, SUS COLONIAS Y PROTECTORADO, A FAVOR DE FÁBRICAS LÚCIA, ANTONIO BETERÉ, S.A. FLABESA, DE NACIONALIDAD ESPAÑOLA, RESIDENTE EN MADRID, CALLE BATALLA DE BRUNETE 23, 29,

Por:

UNA ESTRUCTURA METALICA PERFECCIONADA PARA MUEBLES.

-----

El presente registro merece el privilegio de ser considerado como Modelo de Utilidad, toda vez que su finalidad práctica está perfectamente definida y se ajusta en un todo a lo preceptuado en el Artículo 171 de la vigente Ley de Propiedad Industrial.

5.



•57333

5. Como su enunciado indica, consiste la esencialidad del presente registro en una estructura metálica perfeccionada para muebles, de acuerdo con la descripción detallada que del mismo se realiza, debiendo interpretarse siempre - este concepto en su más amplio sentido y nunca en limitativo.

10. Para mejor comprensión de este objeto se acompaña a la presente memoria una hoja de planos en la que a título de ejemplo se representan todas y cada una de las partes que lo forman y relación que guardan entre sí.

En la citada hoja de dibujos se aprecian las siguientes referencias:

15. 1.- Patas delanteras en número de dos, situadas en posición vertical, constituidas por tubos de dimensiones variables, acodándose en ángulo recto en su mayor altura y tomando línea horizontal.

Van situadas paralelamente en la parte anterior del conjunto y aptas para la colocación de un panel o similar.

20. 2.- Soportes auxiliares situados entre los dos juegos de patas delanteras, dispuestos por debajo del panel y formados por tubos horizontales, cuya misión es la de servir de colocación de documentos, carpetas, etc., mediante la adaptación de otro panel, cristal, etc.

25. Va unido a las patas citadas por cuatro puntos distintos y todos situados a la mitad de su longitud.

3.- Patas anteriores correspondientes al segundo par, situadas en posición de doble oblicuidad ya que presentan un acodamiento en su longitud, cuyo vértice coincide con el montaje del soporte -2-.

30. Están formadas por tubos de diámetro variable.



07333

- 4.- Complemento del medio de sujeción sobre la mesa propiamente dicha de panel o similar, constituido por dos tubos situados en la parte superior y posterior de los tubos -1- y en el mismo plano de altura que se unen por su centro y se acodan continuando paralelos hasta la parte posterior de la estructura, determinando la separación en dos plazas del asiento. En su final se acodan hacia su parte superior y por último se unen ambas ramas en el bastidor del respaldo.
5. 5.- Corresponde a la prolongación longitudinal del tubo -4-.
- 6.- Bastidor del respaldo, configurado en U invertida, cuya prolongación forma las patas traseras del conjunto. Va acodado en ángulo recto curvado.
10. 7.- Segundo par de patas anteriores ya descritas anteriormente.
- 8.- Patas anteriores del conjunto trasero, cuya prolongación en ángulo curvado de 90° forma el bastidor del asiento, cuyo origen corresponde a la mitad de la altura del bastidor del respaldo.
20. 9.- Patas traseras del conjunto posterior que son la propia prolongación del bastidor del respaldo.
- 10.- Puntos de apoyo en número de ocho, alojados a la máxima profundidad del extremo de las patas correspondientes. Su constitución plástica les hacen aptos para actuar de amortiguadores. Están configurados en forma cilíndrica y de dimensiones variables.
25. Las ventajas de este Modelo son evidentes:
- Cómodo y práctico.
30. De gran resistencia.



1333

Conjunto elegante.

Reducido peso.

5. Describas suficientemente las partes que componen este objeto, su montaje y forma, se hace constar expresamente que cualquier modificación que se introduzca en el mismo, tanto en forma, dimensiones o clase de material empleado, - se considerará incluida dentro del presente registro, siempre y cuando que no altere o modifique esencialmente su finalidad característica.

10.

NOTA

Por último, se declaran de novedad y utilidad las siguientes:

REIVINDICACIONES

15. 1ª.- Una estructura metálica perfeccionada para muebles, caracterizada por comprender un primer par de patas anteriores, constituidas por elementos tubulares de dimensiones variables, que se curvan en su parte superior, formando un plano horizontal de sustentación de un panel o similar. En la parte posterior se curvan nuevamente en sentido oblicuo anterior y en su mitad cambian de dirección en 20. sentido contrario y plano inclinado, determinando la formación de otro par de puntos de apoyo.

25. 2ª.- Una estructura metálica perfeccionada para muebles, según la anterior reivindicación, caracterizada por comprender una base de sustentación de un panel, situada en la parte inferior del apoyo citado anteriormente, constituida por dos elementos tubulares de dimensiones variables situados horizontalmente y con apoyo en la parte media de la altura de ambos juegos de patas, uniéndose en su parte cen- 30. tral y continuando en sentido paralelo longitudinalmente -



con arreglo a su eje de figura, abriéndose ambas ramas formando el marco anterior del asiento propiamente dicho.

5. 3ª.- Una estructura metálica perfeccionada para muebles, según las anteriores reivindicaciones, caracterizada por comprender un elemento tubular de dimensiones convenientes, que constituye un medio complementario de sujeción del panel superior, con arreglo a los planos superiores de las patas anteriores y situado a la misma altura. En su parte central se curvan, continuando paralelos determinando la separación del asiento en dos plazas y por un acodamiento se elevan en sentido vertical hasta su unión con la parte inferior central del bastidor del respaldo.

10.

15. 4ª.- Una estructura metálica perfeccionada para muebles, según las anteriores reivindicaciones, caracterizada por comprender un elemento monotubular, configurado en U invertida y de dimensiones variables que forman el bastidor del respaldo y el par trasero de patas. En la mitad de su altura parten dos tubos en línea horizontal que se curvan en sentido descendente formando otro par suplementario de patas del asiento.

20.

25. 5ª.- Una estructura metálica perfeccionada para muebles, según las anteriores reivindicaciones, caracterizada por comprender ocho puntos de apoyo en forma cilíndrica, de constitución elástica, que actúan de amortiguadores a la gravitación del conjunto y que van alojados a presión y máxima profundidad de los extremos de las patas correspondientes.

30. 6ª.- UNA ESTRUCTURA METALICA PERFECCIONADA PARA MUEBLES.

Todo ello tal y como se describe en el cuerpo de es-



ta memoria, se reivindica en su nota y se representa a título de ejemplo en la adjunta hoja de planos a los fines que se citan.

Esta memoria descriptiva consta de seis hojas foliadas y mecanografiadas por una sola de sus caras.

Madrid, 22 NOV. 1956

*M. Schick*

57333

22

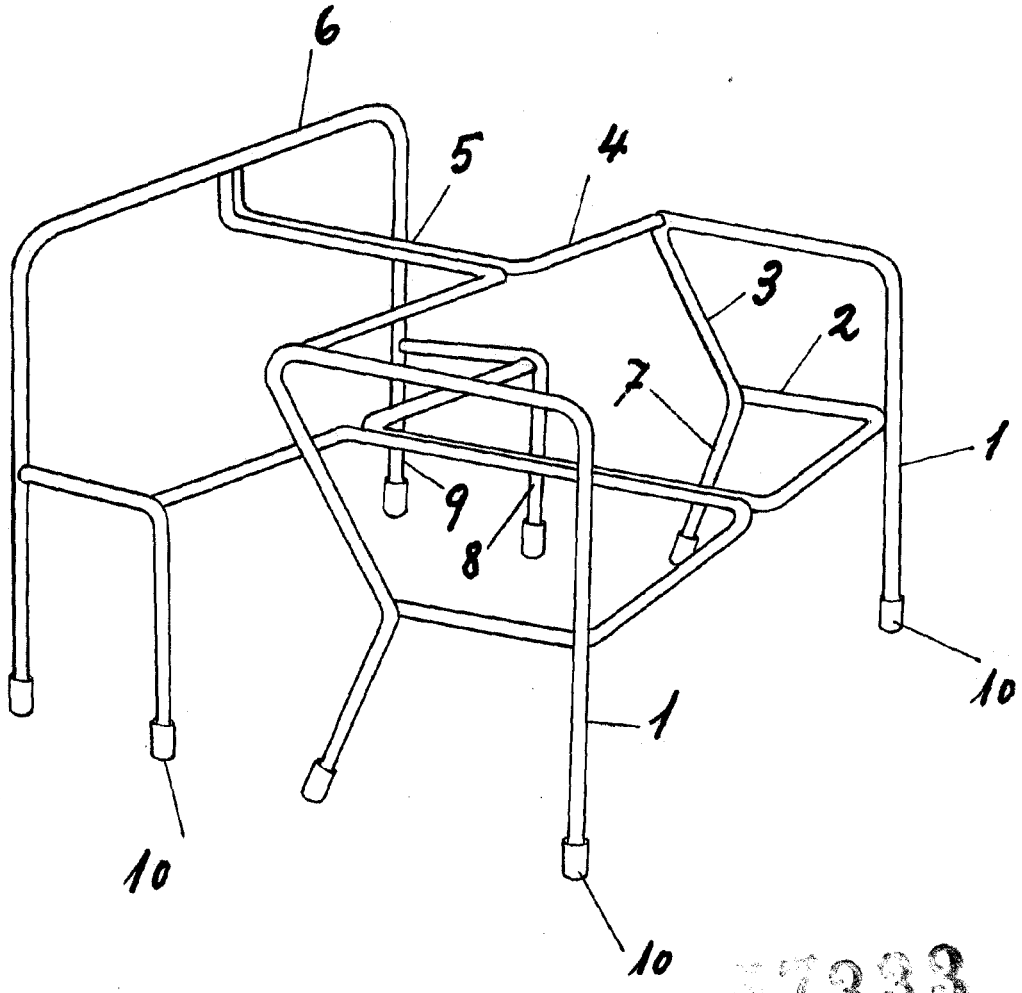

57333

*Escala variable*

Madrid, 22 de Noviembre 1.950.-

*Al. Schid*