

57307

57307

21



MEMORIA DESCRIPTIVA.

=====

MODELO DE UTILIDAD.

PAIS : ESPAÑA.

DURACION : 20 AÑOS.

OBJETO : "UNA FIAMBREIRA".

=====

A nombre de : DON JUAN HUNERBERG ANSPACHER.

Residente en : MADRID, Marqués de Cubas, 8.

Nacionalidad : ESPAÑOLA.



21 NO

•573071

La presente memoria se refiere como su enunciado indica a una fiambrea que presenta las características especiales de estar provista de un cierre especial de gran seguridad, así como rapidez y comodidad en su apertura y cierre, siendo de

5.- la mayor sencillez tanto en su construcción como en su manejo.

Consta, en esencia, de un recipiente de forma variable con tapa, en el que se instalan, bien en el recipiente, bien en la tapa, unos tirantes flexibles con un orificio en su extremo libre que viene a introducirse en unos pivotes de que

10.- está provista la tapa o el recipiente, respectivamente, quedando sujetas perfectamente ambas partes.

Por el aludido objeto se solicita el correspondiente privilegio de modelo de utilidad conforme y al amparo del vigente Estatuto sobre Propiedad Industrial, a fin de garan-

15.- tizar a favor del recurrente el derecho a la explotación exclusiva del mismo en toda España y Colonias.

A continuación se hará una detallada descripción de la aludida fiambrea con referencia a los planos que se acompañan en los que se representa:

20.- En la figura 1 alzado de la fiambrea.

En la figura 2, planta de la misma.

Según ejemplo de ejecución representado, la fiambrea preconizada está constituida por un recipiente de forma de tronco de pirámide con las aristas laterales redondeadas, 1



25.- provisto de un reborde 2 en las inmediaciones de su borde superior, con objeto de servir de tope a la tapa 3 que se encaja en el recipiente.

Simetricamente situadas, y en las inmediaciones de las aristas laterales, se ha previsto dos lengüetas flexibles 4

30.- y dos pivotes 5 opuestos entre si según las diagonales del rectángulo que forma su sección.

Asimismo, en la tapa se ha situado de la misma forma otras dos, lengüetas y pivotes, de forma que se corresponden con los pivotes y lengüetas, respectivamente del recipiente,-

35.- Finalmente, en la tapa se han colocado sobre los lados menores del rectángulo que forma, unos rebordes 6 con objeto de que sirvan como asas o superficies de apoyo para facilitar la apertura y cierre de la fiambarrera.

De esta forma, al cerrar la fiambarrera, de forma que queda  
40.- en correspondencia los pivotes de la caja con las lengüetas de la tapa y viceversa, adaptando estas lengüetas a los bordes de la fiambarrera, se introducen los pivotes en los orificios practicados en los extremos de aquellas entrando en ellas por medio de una ligera presión ya que sus dimensiones son justas  
45.- sin huelgos para asegurar un cierre seguro sin temor a que puedan desabrocharse con los movimientos propios del traslado de la fiambarrera de un lugar a otro.

La forma dimensiones y materiales podrán ser variables, y en general cuanto sea accesorio y secundario siempre que  
50.- no altere cambie o modifique la esencialidad del objeto que se describe.

Los términos en que queda redactada esta Memoria, son ciertos y fiel reflejo del objeto descrito, debiéndose tomar con caracter amplio y nunca en forma limitativa.

- 4º-573071

REIVINDICACIONES.



- 55.- 1º.- Una fiambarrera, caracterizada, por estar constituida por un recipiente, en el que se encaja una tapa, que queda apoyada en él, por medio de un reborde que se ha practicado en las proximidades de la boca del recipiente, verificándose la sujeción de ambas partes mediante unas lengüetas de material flexible, que unidas, unas al recipiente y otras a la tapa, acopladas al borde de la fiambarrera llegan a introducirse unos pivotes solidarios a la tapa o al recipiente, respectivamente, en los orificios practicados en los extremos de dichas lengüetas, siendo las dimensiones de los diámetros de orificios y pivotes exactamente iguales con lo que será precisa una presión para el ajuste, realizando un cierre seguro sin temor a aperturas involuntarias.

- 60.-
- 65.-

2º.- "UNA FIAMBRERA".

Madrid, 21 NOV. 1956

JUAN HUNERBERG ANSPACHER,

P. A.



ESCALA VARIABLE

21

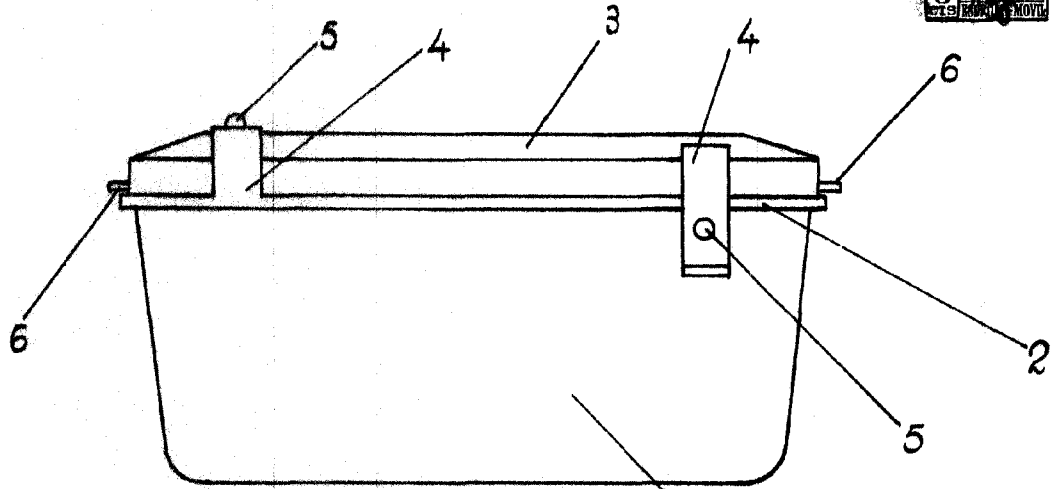

Fig. 1

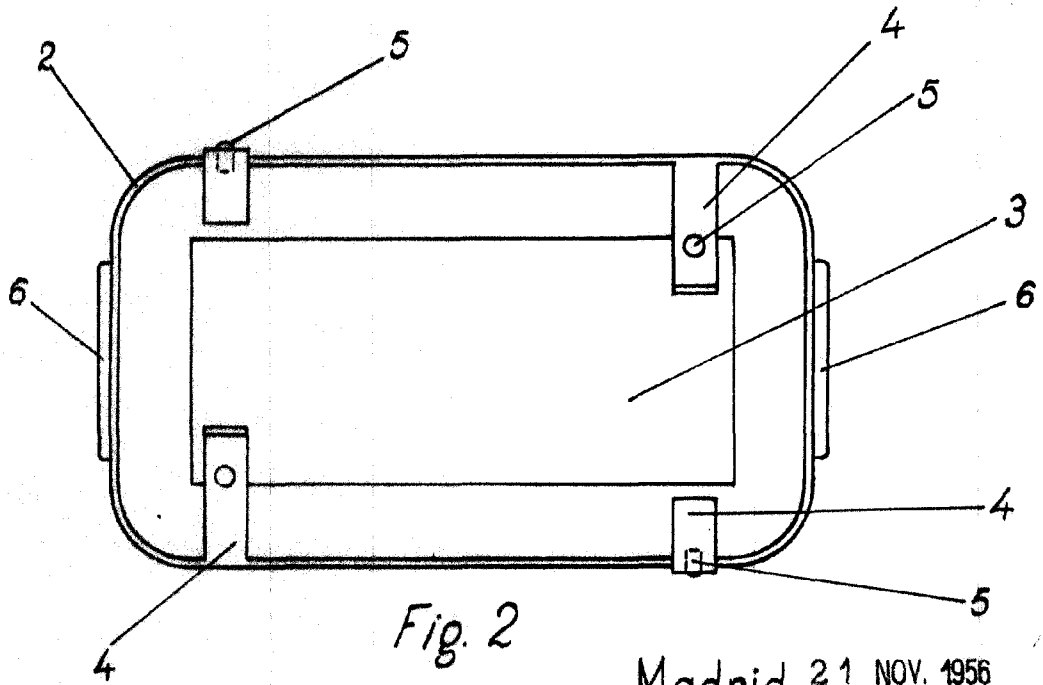

Fig. 2

Madrid, 21 NOV. 1956

P.A.

573071

