

•57300



M O D E L O
D E
U T I L I D A D

a favor de Don JUAN FERRER LLANAS, de nacionalidad española, residente en Gerida (Barcelona), calle Dr. Galés, 25, por "DISPOSITIVO DE APERTURA PARA ENVASES DE CEMENTO"

- . -

MEMORIA DESCRIPTIVA

La presente invención se refiere a un dispositivo de apertura particularmente aplicable a envases de cemento, con el cual se consigue a la par que una apertura rápida, la conservación del envase o bolsa para nuevo llenado y uso.

5.

Las bolsas de envase para cemento y materiales análogos, están constituidas a base de un papel de gran consistencia, con el fin de proporcionar a la bolsa una seguridad relativa a la par que impedir pérdidas del material envasado. Hasta el presente, la apertura de la bol-

10.

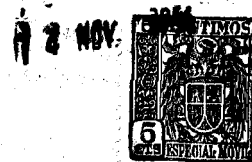

sa en cuestión presupone el desgarrar del envase y consiguiente inutilización del mismo.

5. Se comprende que ello resulta totalmente antieconómico, ya que el precio de la bolsa es muy considerable, dado su tamaño y materia prima, el papel, de elevado precio.

10. Con el dispositivo de apertura objeto de la invención, se consigue conservar intacto el envase y está constituido por un hilo resistente de material adecuado, dispuesto entre las dos solapas que cierran la bolsa, las cuales quedan unidas por medio de una tira de material fácilmente desgarrable, por ejemplo papel de menor consistencia que el del resto de la bolsa.

15. El hilo en cuestión asoma uno de sus extremos por entre las dos solapas, mientras que el extremo opuesto queda oculto por las mismas, cuyo hilo puede ser de material textil o bien incluso metálico.

20. Para la mejor comprensión de cuanto queda descrito en la presente memoria descriptiva, se acompaña un dibujo en el que, tan sólo a título de ejemplo, se representa un caso práctico de realización del objeto de la invención.

25. En dicho dibujo, la figura 1 es una vista en perspectiva de una bolsa de envase, provista del dispositivo de apertura descrito; la figura 2 muestra una vista en planta de la misma; y finalmente, la figura 3 representa una sección transversal de la boca de la bolsa, en posición de cerrado.

-3 -
•57300



El dispositivo de apertura está representado en el aludido dibujo por un hilo -1- dispuesto longitudinalmente entre las solapas -2- y -3- del envase -4-.

5. Cerrando ambas solapas -2- y -3- va prevista una tira -5- de material desgarrable, adherida a las mismas,

El hilo -1- asoma una de sus extremidades al exterior, mientras la opuesta queda oculta, debidamente retenida.

10. Para abrir el envase -4- se obliga al hilo -1- a desplazarse angularmente agarrándole por el extremo libre, en dirección al exterior o sea hacia la tira de papel o similar -5-, a la cual desgarrá fácilmente en dirección longitudinal.

15. La ventaja del dispositivo descrito estriba en el hecho de que la bolsa -4- queda completamente intacta, puesto que el desgarramiento se efectúa en la tira -5- y por tanto puede usarse de nuevo con considerable ahorro económico.

20. Por otra parte la colocación del dispositivo no puede ser más simple, puesto que una vez plegadas las solapas -2- y -3-, se introduce entre ellas y longitudinalmente el hilo -1- de forma que sobresalga al exterior por uno de sus extremos y se cierran dichas solapas por medio de una tira de material desgarrable, engomada.

25. Por tanto la única pieza que debe sustituirse para un nuevo uso de la bolsa -4-, es la tira desgarrable -5-, que a la vez podrá actuar como precinto.

Serán independientes del objeto de la invención,

57300

4 NOV



los materiales empleados en la construcción del hilo y bolsa, así como de la tira-precinto, formas y dimensiones de los mismos y cuantas variaciones puedan introducirse, siempre y cuando no afecten a su esencialidad.

- . -

N O T A

5. Se reivindica como objeto del presente modelo de utilidad:-
1. Dispositivo de apertura para envases de cemento, que se caracteriza esencialmente por el hecho de estar constituido a base de un hilo de material adecuado, dispuesto longitudinalmente entre las dos solapas de cierre de la boca de descarga del envase, de forma que asome un extremo del mismo al exterior, cerrando ambas solapas una tira de material adecuado fácilmente desgarrable.
 10. 2. Dispositivo de apertura para envases de cemento.
 - 15.

La presente memoria consta de cuatro hojas foliadas, escritas a máquina por una sola cara.

Barcelona, a 14 de noviembre de 1956.

Juan FERRER LLANAS

p..a.



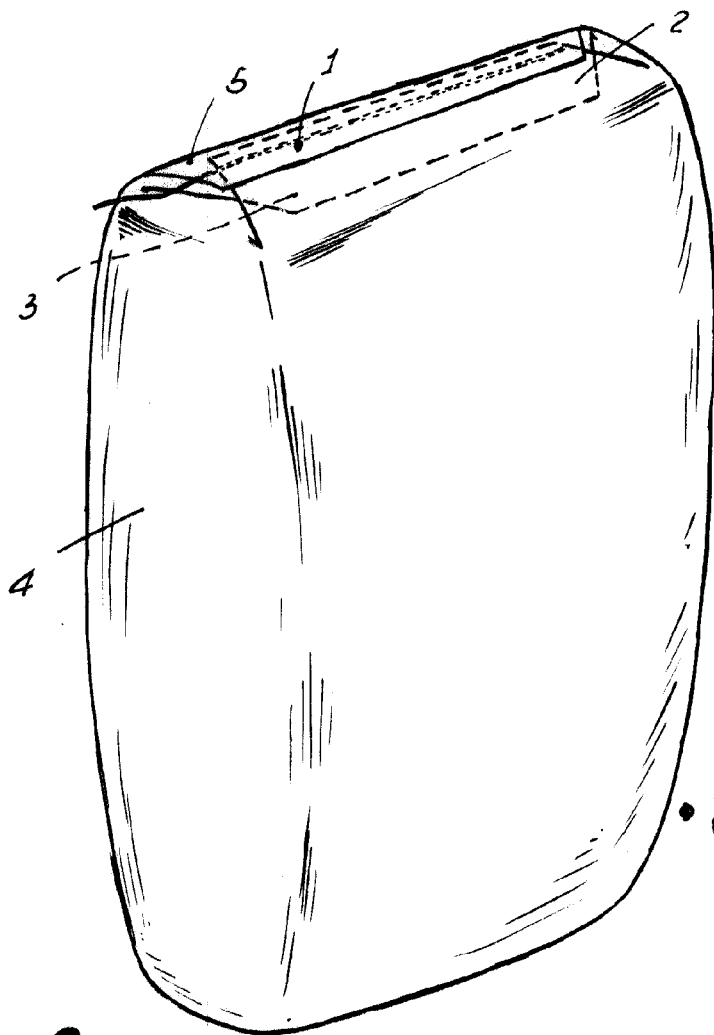

Fig. 1



•57300

Fig. 2

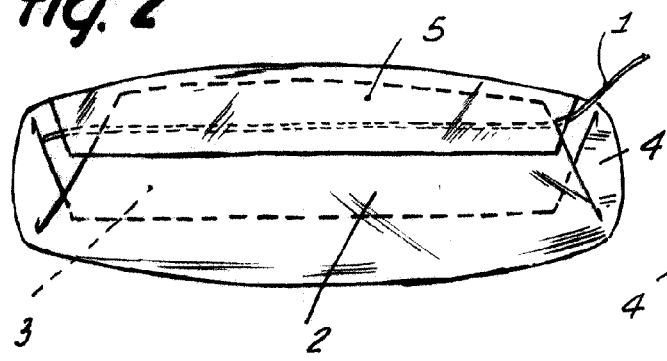
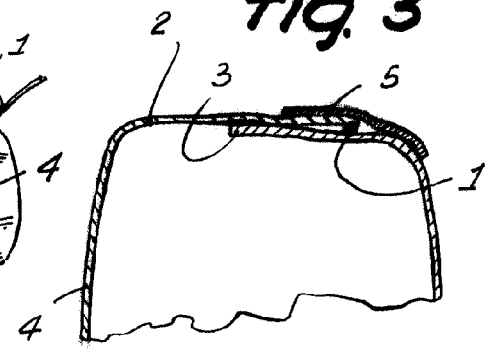

Fig. 3



Barcelona, 14 Noviembre 1956
Juan Ferrer Llanas

[Handwritten signature]