



572971

7

MODELO DE UTILIDAD

por 20 años

por "UN MANDO PARA LOS RESPALDOS INCLINABLES DE LAS BUTACAS", a favor de D. Francisco Farrés Carrey, de nacionalidad española, domiciliado en Barcelona, Pelayo, 34.

=====

MEMORIA DESCRIPTIVA

Por este Modelo de utilidad se describe un mando para respaldos inclinables de butacas, particularmente útil para ser adoptado a aquellas butacas de carácter fijo que se emplean, verbigracia, en los autocares, vagones de ferrocarril, buques y aviones; pero desde luego también será aplicable a toda clase de butacas.

Este mando tiene la peculiaridad de alojarse en una caja prismática de tan reducida sección recta que per-

57297



40 ja -1- y se sostiene con suficiente franquicia por la ca-
bota exterior -18- de -16-.

En la zona delantera y en el interior de la ca-
ja se dispone la palanca de mando y graduación -19- bas-
culante alrededor del pasador -20-, provista de un engan-
45 che o diente posterior -21- encajable con los de la crema-
llera.

El mando de esta palanca queda representado por
el doble acodamiento anterior -22-23- que sobresale por
debajo de la caja -1- a través de la correspondiente ra-
50 nura -24-, lo que permite ser accionada por el que ocupe
la butaca, sin necesidad de levantarse y sin afear la es-
tética del conjunto. Este mando se completa fundamental-
mente con el fuerte resorte -26- que tiende a levantar el
respaldo. Para bajar el respaldo, eso es inclinarlo hacia
55 atrás, el propio usuario debe presionar sobre -23- para
desengranar -21-15- y con su espalda presionar hacia atrás
al respaldo hasta alcanzar la posición deseada.

Para levantar de nuevo el respaldo se enderezará
el usuario en su asiento y desengranará asimismo el tope
60 -21- de -15- para que actúe el resorte -26- de cada brazo
hasta que el respaldo alcance la inclinación deseada. Un
anillo de cuero -25- o de material elástico similar prote-
ge el roce de -26- con la tapa posterior -3-.

Todo cuanto no afecte, altere, cambie o modifi-
65 que la esencia del mando descrito, será variable a los
efectos del actual Modelo.

N O T A .

Se reivindica como objeto de este registro por
Modelo de utilidad:

70 1 - Un mando para los respaldos inclinables de las buta-



cas, que esencialmente consiste en una palanca basculante accionable por el propio usuario de la butaca; esta palanca presenta un diente recto en el extremo de su brazo útil, el cual encaja con cualquier entrediente de una cremallera labrada en el borde de una leva superior articulada en el extremo de un tirante axialmente deslizante, y a su vez articulado por su extremo posterior con el montante lateral del respaldo; todo este conjunto queda sostenido y en gran parte ocluido y protegido dentro de una fuerte y rígida caja tubular, de sección recta rectangular, que formará parte integrante de cada uno de los brazos de la butaca.

2 - El propio mando de la reivindicación anterior, caracterizado porque la palanca basculante presente su brazo de acción doblemente acodado hacia abajo para salir por su extremo inferior a través de una ranura antero-inferior de la caja de protección y poder ser manejado por el usuario de la butaca.

3 - El propio mando de las reivindicaciones anteriores, caracterizado porque la leva dentada, o cremallera, presente un tope dorsal con su cabota de retención, que sobresale y queda guiado y sostenido por los bordes de una ranura longitudinal superior de la caja.

4 - El propio mando de las reivindicaciones anteriores, caracterizado porque la leva dentada se articule con una charnela roscada en el extremo interior del tirante eficaz articulado con el respaldo de la butaca.

5 - El propio mando de las reivindicaciones anteriores, caracterizado porque el tirante eficaz atraviese y quede guiado por una perforación de la tapa aperturada de la boca posterior de la caja, articulándose en su extremo pos-



- terior y externo con una bisagra fija al montante del respaldo.
- 105 6 - El propio mando de las reivindicaciones anteriores, caracterizado porque entre la charnela roscada al tirante y la tapa posterior de la caja se sitúan un fuerte resorte de compresión y un asiento elástico y perforado para el mismo.
- 110 7 - El propio mando de las reivindicaciones anteriores, caracterizado porque la boca anterior de la caja quede cerrada por otra tapa apestañada.
- 115 8 - El propio mando de las reivindicaciones anteriores, caracterizado porque la caja prismática de protección y sostén de los órganos de este mando quede fija a los brazos de la butaca y perfectamente solidarizada con ellos y a las patas de la misma.

Sean cuales fueren las circunstancias que concurren en la esencialidad del Modelo de utilidad definido en las anteriores reivindicaciones, cual objeto es:

- 120 9 - "UN MANDO PARA LOS RESPALDOS INCLINABLES DE LAS LUTACAS".

Consta la presente memoria de cinco hojas foliadas, mecanografiadas por una sola cara y del dibujo adjunto.

- 125 Barcelona, seis de noviembre de mil novecientos cincuenta y seis.

P.A. de D. Francisco Farrés Carrey,

L. DURÁN
P. P.

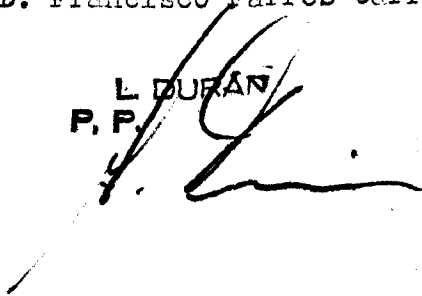

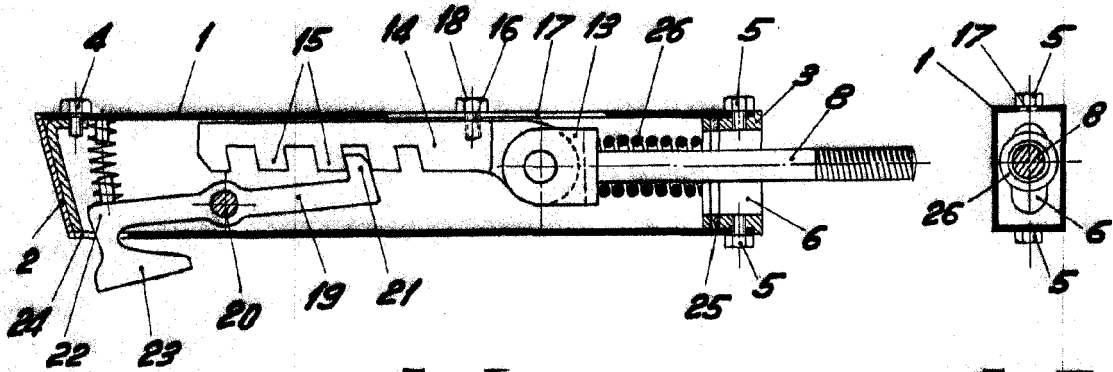

Fig. I

Fig. II

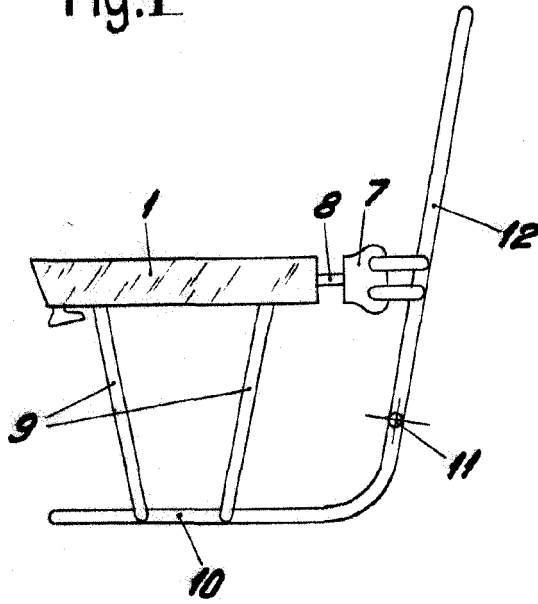

Fig. III

57 297

BARCELONA, 6 NOVIEMBRE DE 1956

L. DURAN
P.P.I.

ESCALA VARIABLE