

57252



57252

MODELO DE UTILIDAD

que por veinte años se solicita para España y sus posesiones, a favor de Dn. Enrique Olcina Claver, domiciliado en Avda. Generalísimo, 318, de Barcelona, y que ha de recaer sobre UN TAPON A ROSCA PERFECCIONADO.

Memoria descriptiva

El registro de modelo de utilidad que se solicita tiene por objeto garantizar la explotación exclusiva en todo el territorio nacional y posesiones españolas, de un tapón a rosca perfeccionado, conforme se describe a continuación y se representa, a título de ejemplo, en el adjunto dibujo.

Este tapón a rosca perfeccionado, que para la mejor comprensión de su descripción se representa en los dibujos del plano adjunto, está principalmente concebido para su fabricación en materiales plásticos, como bakelita, non el fin



de que el empleo de los mismos vaya unido a la solidez y supresión del riesgo de su rotura al ejercer presión para cerrar herméticamente.

5

La figura I representa el tapón visto de planta, la figura II lo representa en alzada y la figura III representa un corte en alzada.

10

Una característica del nuevo tapón es el saliente circular 1 que forma cuerpo con el resto de la pieza y da al conjunto una gran robustez justamente en la parte en donde los dedos ejercen mayor presión al cerrar.

El cuerpo del tapón presenta exteriormente una superficie sinuesa formada por la sucesión de medias cañas 2 para facilitar la operación de apertura y cierre.

15

La goma o corcho 3, colocado en la parte intero-superior, está destinada a facilitar el cierre hermético.

NOTA DE REIVINDICACIONES

Se reivindica como propio y nuevo en España, a favor de don Enrique Olcina Claver, de nacionalidad española y residente en Barcelona a tenor de las siguientes reivindicaciones:

20

PRIMERA.- Un tapón a rosca perfeccionado caracterizado porque su reborde presenta un voladizo circular hacia el exterior formando cuerpo con el resto de la pieza y porque su superficie externa ^{es} sinuosa formada por la sucesión de medias-cañas.

SEGUNDA.- UN TAPON A ROSCA PERFECCIONADO.

25

Tal y como se deja descrito en la memoria presentada que consta de dos hojas foliadas y mecanografiadas por una sola cara y de una de dibujos.

Madrid, a diecisiete de noviembre de 1.956.

P.A. de don Enrique Olcina Claver,

Victor GIL VEGA,

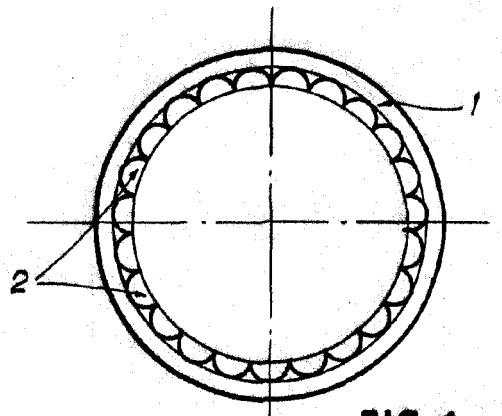
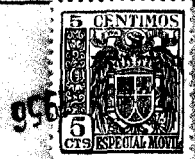

FIG. 1

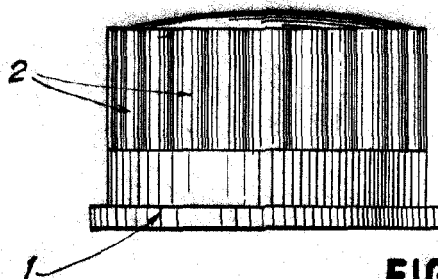

FIG. 2

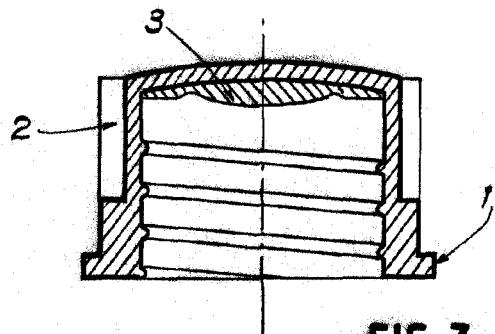

FIG. 3

•57252

MADRID, 17 NOVIEMBRE 1956

P.A.

ESCALA VARIABLE

File 1000