

17



57248

M O D E L O
D E
U T I L I D A D

para "UNA NUEVA PIEZA DE CONSTRUCCION PARA TABICADOS EN GENERAL"
a favor de DON JUAN PEREZ SABATE y DON JOSE CONTRERAS QUIROS,
residentes en BARCELONA, calle de Valladolid, n° 41.

- . -

MEMORIA DESCRIPTIVA

El presente modelo de utilidad se refiere a una nueva
pieza de construcción para tabicados en general.

5. Con el modelo que se describe se eliminan por completo
las piezas tochana, actualmente empleadas y que precisan mojar-
se para su utilización, requiriendo posteriormente el secado y
un revestimiento. En cambio utilizando el modelo que se mencio-
na no es preciso secado puesto que no hay mojadura previa, ni
tampoco revestimiento toda vez que la pieza en si misma es ya
en conclusión.

10. Estas ventajas hacen que esta pieza que se describe sea
de gran utilidad para la construcción de tabiques en viviendas

57248

17



y similares ventajosamente en viviendas económicas, puesto que el rendimiento en tiempo y economía de mano de obra son grandes.

5. Consiste en una amplia placa de yeso que, en su margen lleva en los lados de uno de sus ángulos, un nervio central saliente y en los dos opuestos sendas canales de entrante similar.

En estas piezas, los bordes de los lados del contorno central pueden o no tener relieve o bajo relieve para que se manifieste en el tabique como medio decorativo.

10. Con el fin de facilitar la explicación se acompaña a la presente memoria una lámina de dibujos en la que se ha representado un caso de realización que se cita a título de ejemplo.

En el dibujo:

las figuras 1 y 2, muestran en vista frontal y lateral, la pieza que se describe,

15. la figura 3. manifiesta la obtención de un tabique mediante el empleo exclusivo de dichas piezas.

20. Consiste en una placa -1- de yeso, de gran amplitud y hueca acanalada en su interior. Esta placa tiene los lados -2- y -3- de un ángulo dotados de un nervio central saliente -4-, liso o dentado, mientras que los lados -5- y -6- del ángulo opuesto son entrantes según canales adecuadas al nervio saliente antes citado.

25. El hueco acanalada está formado por huecos tubulares en la cuantía adecuada para el fin propuesto.

Las líneas -2-, -3-, -5-, y -6- antes citados tienen su borde ya sea en ángulo vivo, para el acoplamiento en plano, ya entrante o saliente para dar lugar a una moldura que sirve como motivo decorativo del tabique que se forma.

30. En la figura 3, se muestra claramente la construcción del

57248

17



5. tabique que consiste en encajar con interposición de yeso en pa
ta, unas piezas sobre las otras, quedando en el acto construido
totalmente el tabique en perfecto estado de sequedad y además
con sus dos frentes concluidos en cuanto al revestimiento, re-
sultando de ello una ventaja extraordinaria con respecto de lo
actualmente conocido.

10. El modelo dentro de su esencialidad puede ser llevado
a la práctica en otras formas que difieran en detalle de la in
dicada a título de ejemplo a las cuales alcanzará la protección
que se recaba. Podrá, pues, construirse en cualquier tamaño, con
los materiales más adecuados por quedar todo ello comprendido en
el espíritu de las reivindicaciones.

- . -

N O T A

15. Descrito el objeto y utilidad de la invención, lo que
se declara como no divulgado ni practicado en España comprende
las siguientes reivindicaciones:

20. 1. Una nueva pieza de construcción para tabicados en
general, caracterizada esencialmente por el hecho de estar cons
tituída por una amplia placa de yeso interiormente acanalada
hueca, que comprende en dos lados que forman un ángulo, un sa-
liente integrado por un nervio centrado entre ambas caras de la
25. pieza, cuyo nervio es indistintamente contínuo o discontínuo,
mientras que en los lados que forman el ángulo opuesto se hallan
dispuestas sendas acanaladas de profundidad adecuada para reci-
bir al nervio respectivo de otras piezas que se acoplan de canto
con la mencionada.



17

17948

5. 2. Una nueva pieza según la anterior reivindicación en la que las zonas marginales del nervio, remates respectivos de las caras de la pieza actúan como tope en la colocación y presentan su configuración plana, dejando el borde adecuado para poder presentar un filete que constituirá un motivo decorativo de la unión.

10. 3. Una nueva pieza según las reivindicaciones 1 y 2, en la que su utilización es totalmente en seco, haciéndose la unión de unas con otras con pasta de yeso y quedando en conjunto un tabique que en sí mismo lleva ya su revestimiento exterior o enlucido.

4. Una nueva pieza de construcción para tabicados en general.

15. Según se describe y reivindica en la presente memoria descriptiva, que consta de cuatro hojas, foliadas y escritas a máquina por una sola cara, acompañadas de una lámina de dibujos.

Madrid, a 17 NOV. 1956

JUAN PEREZ SABATE.

JOSE CONTRERAS QUIROS.

p. a.

JAIME ISERN MIRALLES

P. P.

R. tp.

Fig. 1

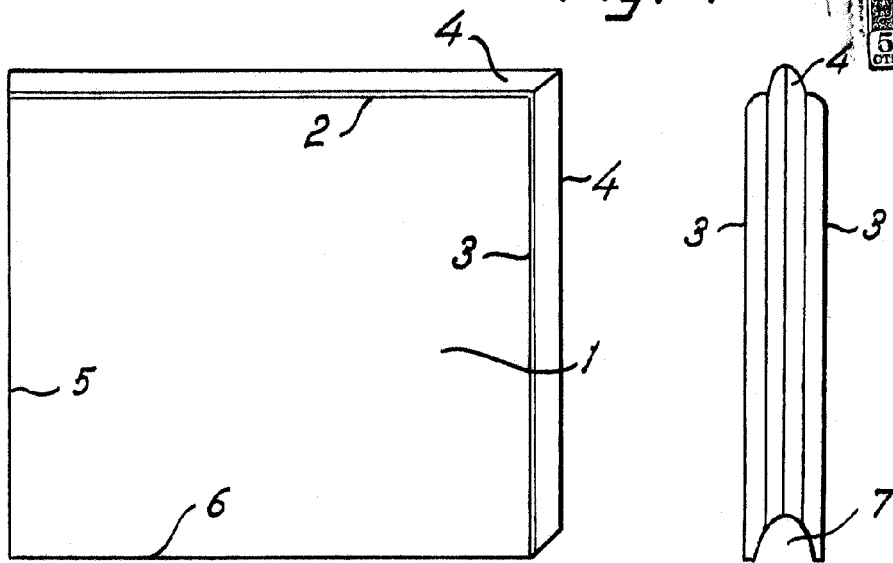

Fig. 2

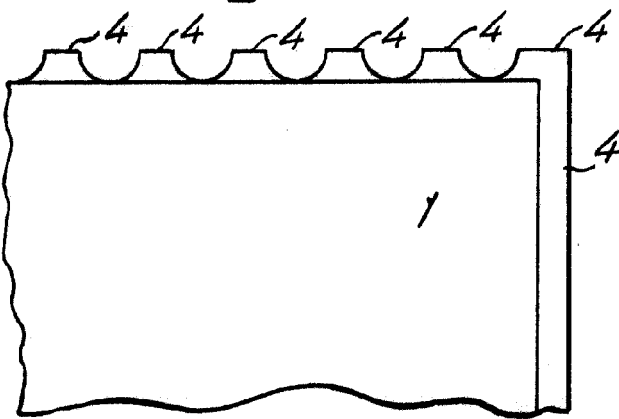
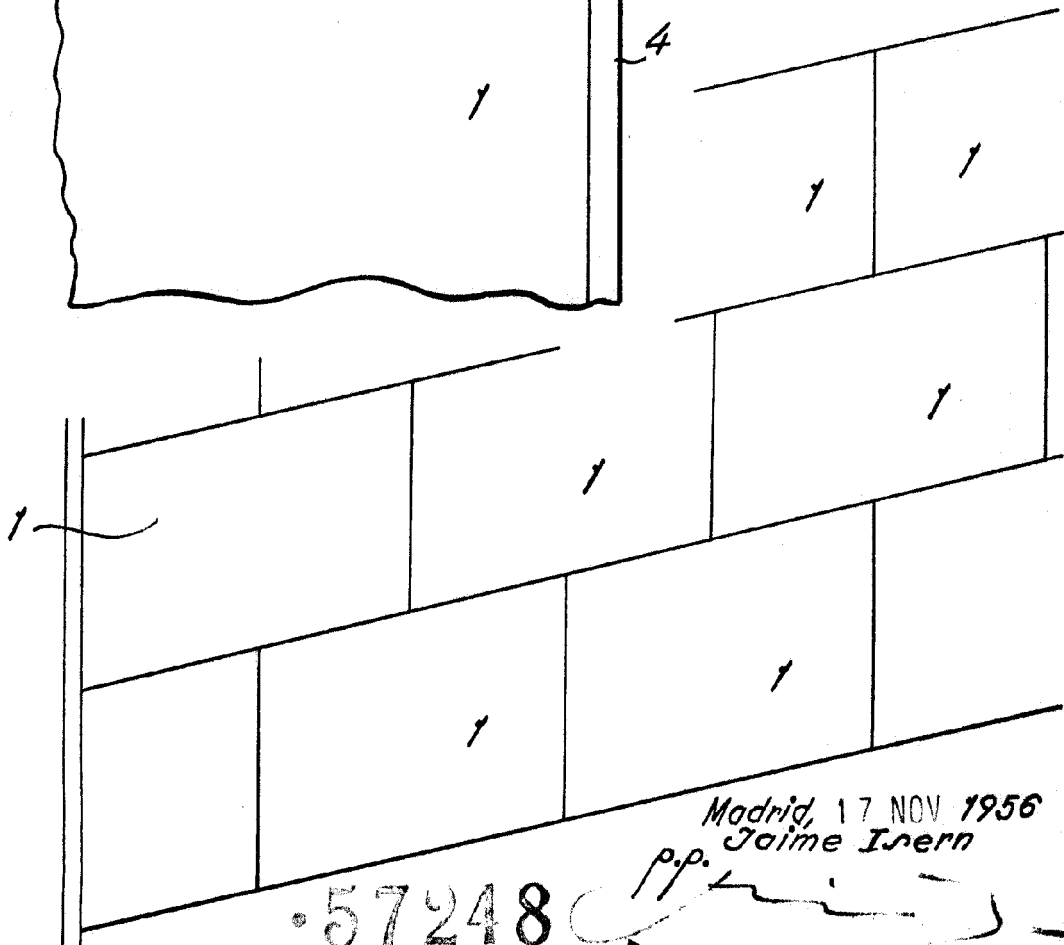

Fig. 3



Madrid, 17 NOV 1956
p.p. Jaime Isern

•57248