

57243



MODELO DE UTILIDAD

por VEINTE años

en España, a favor de Don Santiago GARRIGA CUCURULL,  
de nacionalidad española, domiciliado en Madrid, c/  
Sebastian Elcano n<sup>o</sup>s. 18 y 20, por:  
"UN APARADOR PERFECCIONADO".

---ooOoo---

MEMORIA DESCRIPTIVA

El actual modelo se refiere, conforme su enunciado indica, a un aparador perfeccionado en sus características de diseño y montaje, que cumple la misión para la que específicamente ha sido concebido con una seguridad y eficacia máximas.

5.-

El aparador que aquí se preconiza, presenta particulares condiciones que lo distinguen, ventajosa-

57243

- 2 -

17



mente, de los hasta el momento empleados para idéntica finalidad, al tiempo que su organización simplista, así como el mínimo material exigido en su confección aseguran su fabricación dentro de una señalada economía.

5.-

La idea originadora del modelo, prevé su fabricación en serie mediante la confección simultánea de todas sus piezas y para este fin se procedió al estudio ordenado de una factible y sencilla descomposición que permitiese un rápido montaje de todos sus elementos.

10.-

A tal fin se considera conveniente la constitución de dos piezas gemelas para los laterales o costados del aparador, a cuyas piezas se les proporciona un perímetro irregular, de forma que la zona perimetral que ha de actuar de base de apoyo ofrezca dos puntos para dicho apoyo. La superficie o cara interna de estos costados tienen efectuadas las cajas precisas y suficientes para un perfecto ensamble y fijación de las demás piezas estructurales del cuerpo del conjunto.

15.-

20.-

De conformidad con este modelo se consideró conveniente constituir dos piezas laterales transversales dispuestas paralelamente y en sentido horizontal, las cuales determinan el entrepaño y fondo del cuerpo del aparador; estas dos piezas determinan igualmente la longitud del aparador y están fijadas por su extremos a las dos piezas laterales.

25.-

57243.

- 3 - 17



- De conformidad con otro detalle del modelo se consideró conveniente la disposición de dos tapas en sentido horizontal y paralelas que determinan entre sí un anaquel que está subdividido en dos departamentos por medio de una pequeña pieza tabique que se fija a las dos tapas cuyo espacio divide. Entre el entrepaño y la tapa inferior se determina igualmente un pequeño anaquel dividido en dos partes por un pequeño tabique.
- 5.-
- 10.- El espacio comprendido entre la pieza entrepaño y la pieza fondo está subdividido en dos departamentos que a su vez cuentan con un cajón y anaquel cuyos departamentos están cerrados por sus correspondientes puertas. La parte trasera del cuerpo del aparador está totalmente cerrada.
- 15.-
- Una vez se haya comprendido con mayor claridad el conjunto del modelo, otros detalles y características del mismo se irán poniendo de manifiesto en el transcurso de la descripción que a continuación se dá, en la que se exponen los detalles más particulares del modelo que aquí se preconiza, como, asimismo, de los medios que para su puesta en práctica pueden emplearse. Estos detalles se dán a título de ejemplo, haciendo referencia a un caso posible de realización práctica; pero el modelo no queda limitado exactamente a los detalles que aquí se exponen, debiendo ser considerada, por tanto, esta descripción desde un punto de vista ilustrativo y sin limitacio-
- 20.-
- 25.-

57243



nes de ninguna clase.

Una idea más amplia de las mejoras que se preconizan, la proporciona la siguiente descripción, en la que se hace referencia a la lámina de di-

5.- dibujos que a esta memoria se acompaña, en la que, de manera un tanto esquemática y tan solo por vía de ejemplo, se representan los detalles preferidos de la idea del modelo. En estos dibujos, se emplean marcas de referencia semejantes, para indicar las

10.- piezas y partes de las mismas que se corresponden en las distintas vistas presentadas, cuyas piezas, detalles y organización, se definen de una manera específica en el transcurso de esta memoria, y

15.- después, se concretan en las notas reivindicatorias finales.

En dicho plano:

La figura 1ª, muestra un despiece del conjunto del aparador objeto de este modelo.

20.- En la figura 2ª se muestra en perspectiva el conjunto del aparador tal y como queda una vez efectuado el montaje y fijación de las distintas piezas representadas en la figura anterior.

25.- Haciendo referencia a las citadas figuras, se indican con los números -1- y -2- las piezas laterales o costados del conjunto, cuyas piezas cuentan con un perímetro irregular, formando en la parte inferior dos puntos de apoyo. En la parte superior de estos dos costados se montan las tapas -3- y -4-

• 57243 - 5 - 17 N



- 5.- en sentido horizontal y a conveniente distancia uno del otro con el fin de determinar una alacena dividida en dos departamentos por una pieza vertical -5- que se fija a estas dos tapas mediante unos vástagos que se proyectan de sus lados mayores. En la parte media inferior del conjunto se disponen las piezas -6- y -7- que se fijan por sus laterales a las piezas -1- y -2-; el espacio determinado por estas dos piezas -6- y -7- constituyen el cuerpo del
- 10.- armario que se encuentra dividido en dos departamentos por la pieza -8- la cual cuenta con los elementos necesarios para la sujeción y unos soportes guías para los cajones -9- y -10-. Estos dos departamentos quedan cerrados por las puertas -11- y -12- provistos superiormente y cerca de sus laterales de dos empuñaduras o pomos para la apertura que se efectúa girando estas puertas sobre sus bisagras fijadas a la pieza -7- o fondo del conjunto. La parte posterior de este aparador se encuentra cerrada por
- 15.- la pieza trasera -13-.
- 20.-

25.- Se comprenderá fácilmente, después de observados los dibujos y la explicación que acabamos de efectuar de ellos, que el actual modelo proporciona una construcción sencilla y efectiva, que puede ser llevada a la práctica con gran facilidad, asegurando la obtención de una manufactura relativamente barata.

Este detalle de economía, adquiere gran importancia si se considera en los terminos de una produc-



5.- ción en escala, ya que es evidente, que puede el mercado absorber cantidades muy considerables de estos aparadores, y cualquier pequeño ahorro logrado, mediante la aportación de ciertas mejoras durante su fabricación, adquiere elevadas proporciones.

10.- Se reitera, que en el objeto que constituye el actual modelo, serán susceptibles de introducirse todas aquellas modificaciones de detalle, que las circunstancias y la práctica pudieran aconsejar, siempre y cuando que, con las variantes que se introduzcan, no se cambie, altere o modifique, la esencialidad del objeto descrito.

#### N O T A

15.- Se declaran como de novedad y propiedad en España el contenido de las siguientes

#### R E I V I N D I C A C I O N E S

20.- 1º.- Un aparador perfeccionado, que se caracteriza por comprender dos piezas laterales de perímetro irregular dotadas, en la superficie interior, de unas cajas en las que se ensamblan y fijan dos piezas horizontales en su mitad superior y otras dos en la parte inferior, constituyendo la estructura del aparador, estando el espacio interestructural dividido en distintos departamentos por unas piezas o tabiquillos verticales fijados a las piezas horizontales, mediante unos vástagos solidarios a estas piezas.

2º.- Un aparador perfeccionado, que se carac-

• 57243

- 7 - 11 7



1956

teriza por incorporar al conjunto dos depósitos des-  
plazables sobre unas canales guías determinadas en  
una de las piezas horizontales, estando los de-  
partamentos que alejan a estos depósitos cerrados  
5.- por unas tapas o puertas susceptibles de giro so-  
bre su lado inferior, contando estas puertas, su-  
periormente, con dos o más pomos o agarraderos.

3<sup>a</sup>.- "Un aparador perfeccionado, que se carac-  
teriza por contar con una pieza trasera que cierra  
10.- el conjunto por su parte posterior.

4<sup>a</sup>.- "UN APARADOR PERFECCIONADO".

Todo ello conforme se describe y reivindica  
en la memoria que antecede que consta de SIETE ho-  
jas escritas a máquina por una de sus caras y di-  
15.- bujos que la ilustran.

Madrid, 17 de Noviembre de 1.956

E. GONZALEZ VACAS  
P. P.

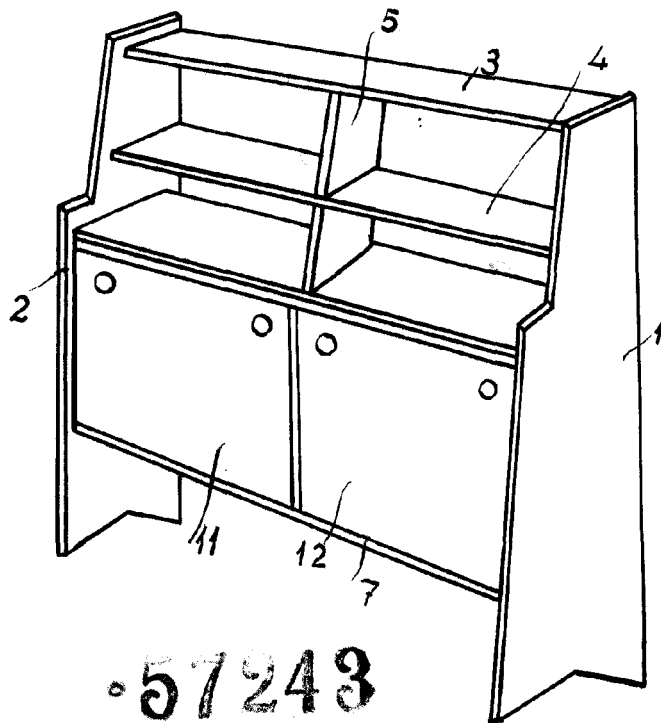
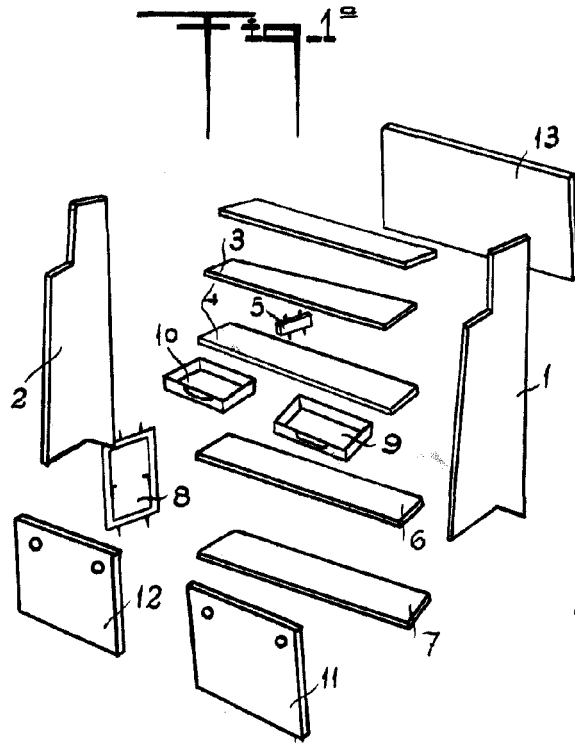

57243

MADRID 17 DE NOVIEMBRE 1956.  
P.A. E. GONZALEZ-VACAS.-

*Mart 9 Jan*

Escala variable.